

# CREO SL



EN FR DE CZ PL SK

**USER MANUAL - ENGLISH**

**MANUEL UTILISATEUR - FRANÇAIS**

**BENUTZERHANDBUCH - DEUTSCH**

**UŽIVATELSKÁ PŘÍRUČKA - ČESKY**

**INSTRUKCJA UŻYTKOWANIA - POLSKI**

**UŽIVATEĽSKÁ PRÍRUČKA - SLOVENSKY**



# TABLE OF CONTENTS

<b>1. INTRODUCTION</b> .....	<b>1</b>
1.1. WARRANTY .....	1
<b>2. CREO SL COMPONENTS</b> .....	<b>2</b>
<b>3. GENERAL INFORMATION ABOUT YOUR CREO SL</b> .....	<b>4</b>
3.1. INTENDED USE .....	4
3.2. PEDELEC / EPAC .....	4
<b>4. GENERAL NOTES ABOUT RIDING</b> .....	<b>5</b>
4.1. RIDING TIPS .....	5
4.2. BEFORE RIDING .....	5
4.3. KNOW YOUR RANGE .....	6
4.4. REMOVABLE YELLOW STICKER .....	6
4.5. RIDING WITH KIDS .....	6
<b>5. GENERAL NOTES ABOUT ASSEMBLY</b> .....	<b>7</b>
5.1. SEATPOST .....	7
5.2. SPEED SENSOR .....	8
5.3. HEADSET .....	8
5.4. REMOTE .....	9
<b>6. GENERAL NOTES ABOUT MAINTENANCE</b> .....	<b>11</b>
<b>7. DISPLAY INTERFACE (TCU)</b> .....	<b>12</b>
7.1. TURBO CONNECT UNIT (TCU) .....	12
7.2. STARTING THE SYSTEM ON THE TCU .....	12
7.3. CHANGING SUPPORT MODES ON THE TCU .....	13
7.4. CHANGING SUPPORT MODES ON THE ROAD REMOTE .....	13
7.5. CONNECTIVITY OPTIONS .....	14
7.6. ERROR CODES .....	14
7.7. FACTORY RESET .....	15
7.8. CHANGING THE INTERNAL TCU BATTERY .....	16
<b>8. MISSION CONTROL</b> .....	<b>17</b>
8.1. DOWNLOAD AND INSTALL MISSION CONTROL .....	17
8.2. PAIRING YOUR BICYCLE WITH MISSION CONTROL .....	17
8.3. MISSION CONTROL FUNCTIONS .....	17
<b>9. BATTERY AND CHARGER</b> .....	<b>19</b>
9.1. CHARGING AND USING THE BATTERY .....	19
9.2. CHARGING THE BATTERY .....	20
9.3. CHARGE LEVEL DISPLAY .....	21
9.4. CLEANING .....	22
9.5. STORAGE .....	22
9.6. TRANSPORT .....	22
9.7. DISPOSAL .....	23
9.8. BATTERY TECHNICAL DATA .....	23
9.9. CHARGER TECHNICAL DATA .....	23
<b>10. FUTURE SHOCK</b> .....	<b>25</b>
10.1. GENERAL NOTES ABOUT THE FUTURE SHOCK ASSEMBLY .....	25
10.2. INSTALLING THE FORK AND FUTURE SHOCK CARTRIDGE .....	25
10.3. ADJUSTING THE STACK HEIGHT .....	28
10.4. CHANGING THE SPRING RATE (non-adjustable models) .....	28
10.5. HEADSET / STACK HEIGHT ADJUSTMENT CHECKLIST .....	29
<b>11. SPECIFICATIONS</b> .....	<b>30</b>
11.1. GENERAL SPECIFICATIONS .....	30
11.2. BOLT SIZE / TOOLS / TORQUE SPECIFICATIONS .....	30
11.3. RECOMMENDED TIRE PRESSURES .....	31
<b>12. AFTERMARKET ACCESSORIES</b> .....	<b>32</b>
12.1. RANGE EXTENDER (RE) .....	32
12.2. FENDERS .....	35
12.3. RACK .....	37
12.4. LIGHTING .....	38
12.5. REPLACEMENT PARTS AND ACCESSORIES .....	38
<b>13. REGULATORY STATEMENTS</b> .....	<b>39</b>
<b>14. EC - DECLARATION OF CONFORMITY</b> .....	<b>40</b>

## EPAC according to EN 15194 - SPECIALIZED BICYCLE COMPONENTS

15130 Concord Circle, Morgan Hill, CA 95037 (408) 779-6229

0000136744\_UM\_R2, 06/20

We may occasionally issue updates and addendums to this document. Please periodically check [www.specialized.com](http://www.specialized.com) or contact Rider Care to make sure you have the latest information.

Info: [specialized.com](http://specialized.com) / 877 808-8154

# 1. INTRODUCTION

**THIS USER MANUAL CONTAINS IMPORTANT INFORMATION. PLEASE READ CAREFULLY AND STORE IN A SAFE PLACE.**

This manual was drafted in the English language (Original instructions) and may have been translated into other languages as applicable (translation of Original instructions).

This user manual is specific to your Specialized Turbo CREO SL bicycle and should be read in addition to the Specialized Bicycle Owner's Manual ("Owner's Manual"). It contains important safety, performance and technical information, which you should read before your first ride and keep for reference. You should also read the entire Owner's Manual, because it has additional important general information and instructions which you should follow. If you do not have a copy of the Owner's Manual, you can download it at no cost at [www.specialized.com](http://www.specialized.com), or obtain it from your nearest Authorized Specialized Retailer or Specialized Rider Care.

Additional safety, performance and service information for specific components such as suspension or pedals on your bicycle, or for accessories such as helmets or lights, may also be available. Make sure that your Authorized Specialized Retailer has given you all the manufacturers' literature that was included with your bicycle or accessories. In case of a conflict between the information in this user manual and information provided by a component manufacturer, please contact your nearest Authorized Specialized Retailer.

The CREO SL is classified as an EPAC (Electrically Power Assisted Cycle, otherwise known as a Pedelec), and is referred to in this manual as a bicycle unless otherwise noted.

ADDITIONAL LANGUAGES ARE AVAILABLE FOR DOWNLOAD AT [www.specialized.com](http://www.specialized.com).

When reading this user manual, you will note various important symbols and warnings, which are explained below:



**WARNING!** The combination of this symbol and word indicates a potentially hazardous situation which, if not avoided, could result in serious injury or death. Many of the warnings say "you may lose control and fall." Because any fall can result in serious injury or even death, we do not always repeat the warning of possible injury or death.



**CAUTION:** The combination of the safety alert symbol and the word CAUTION indicates a potentially hazardous situation, which, if not avoided, may result in minor or moderate injury, or is an alert against unsafe practices.

The word CAUTION used without the safety alert symbol indicates a situation which, if not avoided, could result in serious damage to the bicycle or the voiding of your warranty.



**INFO:** This symbol alerts the reader to information which is particularly important.



**TECH TIP:** Tech Tips are useful tips and tricks regarding installation and use.



**GREASE:** This symbol means that high quality grease should be applied as illustrated.



**CARBON FRICTION PASTE:** This symbol means that carbon friction paste should be applied as illustrated to increase friction.



**TORQUE:** This symbol highlights the correct torque value for a specific bolt. In order to achieve the specified torque value, a quality torque wrench must be used.

## 1.1. WARRANTY

A copy of the applicable written Specialized warranty policy is provided with your bicycle, and is available from your Authorized Specialized Retailer. It is also available for download at [www.specialized.com](http://www.specialized.com).

## 2. CREO SL COMPONENTS

### 2.1

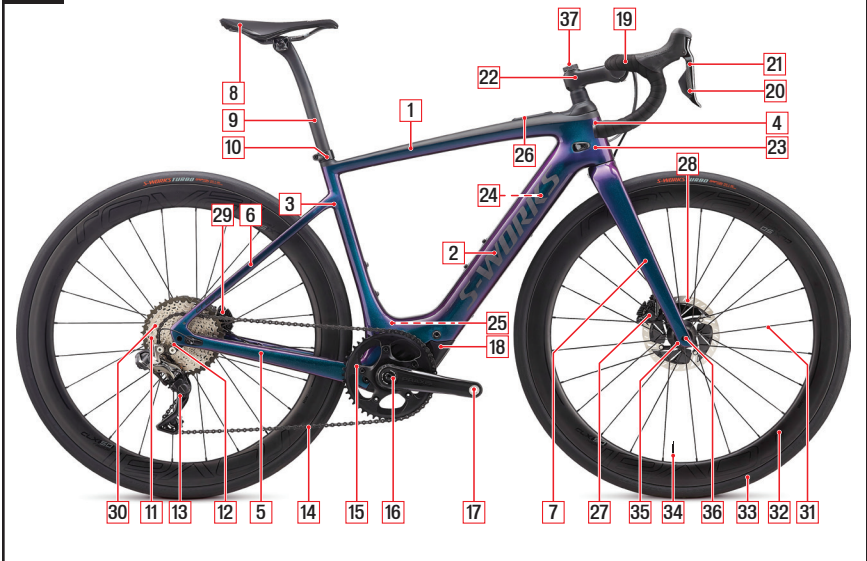

1. TOP TUBE	14. CHAIN	27. FRONT BRAKE CALIPER
2. DOWN TUBE	15. CHAINRING	28. FRONT BRAKE ROTOR
3. SEAT TUBE	16. CRANK ARM	29. REAR BRAKE CALIPER
4. HEAD TUBE	17. PEDAL	30. REAR BRAKE ROTOR
5. CHAINSTAY	18. MOTOR	31. SPOKE
6. SEAT STAY	19. HANDLEBAR	32. RIM
7. FORK	20. SHIFTER	33. TIRE
8. SADDLE	21. BRAKE LEVER	34. VALVE
9. SEATPOST	22. STEM	35. HUB
10. SEATPOST CLAMP	23. HEADSET	36. THRU-AXLE
11. CASSETTE	24. RECHARGEABLE BATTERY	37. FUTURE SHOCK
12. DERAILLEUR HANGER	25. CHARGING SOCKET	
13. REAR DERAILLEUR	26. TCU DISPLAY	

## TURBO CONNECT UNIT (TCU)

All Turbo CREO SL models are all equipped with the TCU display (Fig. 2.2). The display turns on the motor, and provides access to the support modes options, as well as the battery state of charge and error codes.



## ROAD REMOTE

The road remote is standard on some CREO SL models (Fig. 2.3) and controls the level of motor support.

The road remote is available through your local Authorized Specialized Retailer.

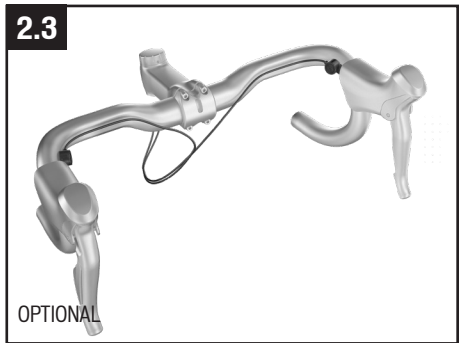

## TURBO CONNECT DISPLAY (TCD)

The Turbo Connect Display (TCD) is an optional display (Fig. 2.4) designed specifically for use with certain Turbo bicycle models. The TCD is optimized to help you interface with your bicycle to access your data, such as speed, distance, cadence, rider power, battery level and time. The TCD is available through your local Authorized Specialized Retailer.



## RANGE EXTENDER (RE)

Your CREO SL is compatible with the RE (Fig. 2.5), to further increase range and ride time. The RE is securely held in the supplied Zee Cage II Right and the Specialized battery retention band. The RE connects to the motor through a dedicated power cable that plugs into the charge port.

Use the RE together with the 220 mm RE Cable Road. The RE and RE Cable are available through your local Authorized Specialized Retailer.



## 3. GENERAL INFORMATION ABOUT YOUR CREO SL

### 3.1. INTENDED USE

The CREO SL is intended, tested and designed for riding on paved surfaces, smooth gravel roads, and improved trails with moderate grades where the tires do not lose ground contact. (Condition 2).

For more information on intended use and structural weight limits, please refer to the Specialized Owner's Manual.



**INFO:** Before using your CREO SL bicycle, please inform yourself of all applicable legal requirements and regulations in your country or state. There may be restrictions on riding your CREO SL bicycles on public roads, cycling paths, and/or trails. There may also be applicable helmet requirements, age restrictions or license or insurance requirements. Specialized does not, and will not, make any promise, representation, or warranty regarding the use of your CREO SL bicycle. As laws and regulations regarding electric bicycles vary by country and/or state and are constantly changing, please make sure to obtain the latest information. You should also regularly see your Authorized Specialized Retailer for updated information.



**CAUTION:** All CREO SL bicycles have a fixed pre-set speed limit at which the motor support will automatically shut off. Any (attempted) tampering with the power output and/or system is prohibited and will void the warranty.

### 3.2. PEDELEC / EPAC

The CREO SL is classified as an EPAC. (Electrically Power Assisted Cycle)

Your motor support will automatically switch off when you reach a maximum speed of 25 km/h (15.5 mph) or 28 mph in the US and 20 mph in Canada. A driver's license or insurance is typically not required.

Per EN 15194: The A-weighted emission sound pressure level at the driver ears is less than 70 dB(A).

## 4. GENERAL NOTES ABOUT RIDING

The CREO SL motor provides pedal assistance only while you are pedaling and the bicycle is in motion. The amount of pedal assistance will be higher or lower depending on the amount of force applied to the pedals. If you stop pedaling, the motor will stop providing any assistance.

The CREO SL bicycle can also be ridden as a normal bicycle without motor assistance by switching the display to the OFF mode. The same applies if the battery charge drops below 5% - 3%.

### 4.1. RIDING TIPS

Because of the electric motor assist, the CREO SL offers a unique riding experience compared to a bicycle without motor assist. Below are some riding tips which may also reduce component wear and increase battery range:

- Pay attention to your speed going into a corner and be sure to stop pedaling well before entering the corner. Otherwise you may carry too much speed when entering a corner.
- Ride efficiently and look ahead. Any time braking force is applied, more energy is needed to get the bicycle back up to speed.
- Shift gears regularly to stay in an optimal cadence range and downshift before coming to a stop.
- Reduce pedal force before initiating a gear shift to reduce drivetrain wear.
- Braking while steering may reduce the ability to control your bicycle.
- Check the tire pressure regularly. Low pressure can cause the tires to roll inefficiently.
- Do not expose your bicycle to prolonged excessive heat (e.g. direct sunlight).
- Only carry the cargo you need. More weight will drain the battery faster.
- If your bicycle is exposed to cooler temperatures (0 degrees), keep the bicycle stored indoors until just before riding.



**WARNING!** The motor support is activated as soon as you step onto the pedals and the bicycle is in motion. You should be seated on the bicycle and engage at least one brake before starting to pedal. Do not put one foot on a pedal and throw a leg over the bicycle, as it could accelerate unexpectedly. Failure to follow this warning may result in serious personal injury or even death.



**WARNING!** The acceleration of an electric bicycle can be faster than anticipated and may feel unusual at first. Before your first ride, you should use the lowest power ECO mode and become familiar with the operation of the electric bicycle by practicing starting and stopping, cornering and navigating obstacles in a safe environment away from other bicycles, pedestrians and/or vehicles. Due to the greater acceleration of an electric bicycle, you should also pay particular attention to terrain conditions as you may approach obstacles faster than expected. Please note the default motor support mode upon startup is always SPORT mode.



**CAUTION:** The weight of your CREO SL is significantly higher than a bicycle without motor support. Use caution when handling the bicycle (including, but not limited to parking, lifting, pushing, loading it into a car or onto a bicycle carrier and unloading it).

### 4.2. BEFORE RIDING

Regardless of your experience level, you should read the "FIRST" section of your Owner's Manual (Bike Fit, Safety First, Mechanical Safety Check and First Ride) and carry out all important safety checks. In addition, make sure you are familiar with the following areas of the bicycle that are specific to electric bicycles.

#### BEFORE YOUR FIRST RIDE:

- BATTERY: Is the battery fully charged?
- TCU DISPLAY: Are you familiar with the function of the display features?
- REMOTE: Are you familiar with the function of the buttons on the remote?

#### BEFORE EVERY RIDE:

- BATTERY: Do you have sufficient battery charge?
- TCU DISPLAY: Is the display functioning correctly?
- REMOTE: Do you know how to use the remote to change the motor support level from OFF to ECO to SPORT to TURBO?



**WARNING!** If your battery, charger or other component exhibits any signs of damage, do not use the bicycle and immediately bring it to your Authorized Specialized Retailer for inspection.

### 4.3. KNOW YOUR RANGE

Know the range of your electric bicycle before you start your ride. You can calculate your range by visiting [www.specialized.com](http://www.specialized.com), selecting your Turbo Bicycle model, then clicking on the range calculator. In addition to the range calculator, we recommend using the Smart Control feature in the Mission Control App to control your range.

### 4.4. REMOVABLE YELLOW STICKER

Your CREO SL bicycle has a removable yellow sticker adhered to the frame, stating the bicycle serial number and your personal BLE (BLUETOOTH LOW ENERGY) pairing code. Remove this sticker from the bicycle and place it on the last page of this manual for future reference.

4.1

**PEEL AND STICK ON LAST PAGE OF  
TURBO USER MANUAL**



SKU: 12345-6789

BLE:  
599716

SN: WSBC123456789A

### 4.5. RIDING WITH KIDS

There are many different setups that allow you to ride with kids. Please look at the Riding Safely section in the Owner's Manual regarding general information and instructions on child carriers or trailers.

If you regularly ride with kids on your bicycle, your Authorized Specialized Retailer should conduct a periodic safety inspection.



**WARNING!** Specialized bicycles are only designed and tested for use by one person at a time. Carrying a child on your Specialized bicycle is at your own risk. If you choose to install an accessory on your Specialized bicycle such as a trailer, carrier, or trailer cycle, make sure it is compatible and refer to the manufacturer's instructions and your Authorized Specialized Retailer. You should make sure your bicycle is still safe to ride with the accessory installed. Be sure to not exceed the structural weight limit of the bicycle when using a trailer, trailer cycle or child carrier. Also make sure not to exceed the maximum cargo weight when using a child carrier.



**WARNING!** Riding with kids on your bicycle will affect the handling by altering the center of gravity, weight and balance. It may also negatively impact your cornering ability, increase your stopping distance and reduce your ability to slow down and maneuver, especially at higher speeds or down a steep grade. All of this can result in a loss of control, potentially causing serious injury and/or death. You should also become familiar with and practice riding with the accessory in a controlled environment away from traffic.



**WARNING!** Do not attach a child carrier, trailer or similar accessory to a composite or carbon fiber part or component, either directly or indirectly. For example, do not attach a trailer to a rear axle when the rear triangle is made of composite or carbon fiber. Likewise, do not attach a trailer cycle to a composite or carbon seatpost or a child carrier to a composite or carbon fork. Either may potentially apply unusual forces on your bicycle frame or component which could result in damage and cause a complete failure, with the risk of serious injury or death. If you have previously attached an accessory to a composite or carbon fiber part or component, do not ride until you have had your Authorized Specialized Retailer conduct a careful safety inspection.



Before riding with kids on your bicycle, please inform yourself of all applicable legal requirements and regulations in your country and state. There may be restrictions on riding your bicycle with certain or any accessory(ies). This is especially true for electric and pedal-assist bicycles.



## 5. GENERAL NOTES ABOUT ASSEMBLY

This user manual is not intended as a comprehensive use, service, repair or maintenance guide. Please see your Authorized Specialized Retailer for all service, repairs or maintenance. Your Authorized Specialized Retailer may also be able to refer you to classes, clinics or books on bicycle use, service, repair, and maintenance.



**WARNING!** Due to the complexity of the CREO SL bicycle, proper assembly requires a high degree of mechanical expertise, skill, training and specialty tools. Therefore, it is essential for your safety that the assembly, maintenance and troubleshooting be performed by an Authorized Specialized Retailer. Before your first ride, make sure your components, such as brakes and drivetrain, are assembled and adjusted in accordance with the manufacturer's instructions and are functioning properly.



**WARNING!** Many components on the CREO SL, including, but not limited to the motor, battery and cable guides, are proprietary to the CREO SL. Only use originally supplied components and hardware at all times. Use of other components or hardware will compromise the integrity and strength of the assembly. CREO SL specific components should only be used on the CREO SL and not on other bicycles, even if they fit. Failure to follow this warning could result in serious injury or death.



**WARNING!** Never modify your frame or bicycle in any way. Do not sand, drill, file or remove parts from your bicycle. Do not install incompatible components or hardware. Failure to follow this warning may result in serious personal injury or death.



**WARNING!** Electrical components can be exposed when working on your bicycle. Do not touch any part of the electrical system while under electric charge. Do not expose the connections of the battery and frame to water. If any live components or the battery are damaged, stop riding immediately and bring your bicycle to your Authorized Specialized Retailer.

### 5.1. SEATPOST

#### SEATPOST INSTALLATION - SEAT COLLAR

- Ensure the seat collar is positioned so the slot faces backwards (Fig. 5.1).
- Adjust the saddle height.
- Verify the saddle height and position, adjust if necessary.
- Torque the seat collar to 55 in-lbf / 6.2 Nm.



The fit between the seatpost and the seat tube must allow the seatpost to slide into the seat tube smoothly and without twisting, but not so loosely that there's excessive side-to-side play/wiggle. Any fit and/or torque issues should be inspected by your Authorized Specialized Retailer. If the seatpost does not fit properly or moves in the frame even though it is torqued to spec, you should have it inspected by your Authorized Specialized Retailer.

## SEATPOST MINIMUM INSERTION:

To prevent damage to the frame and/or seatpost, it is important to have a minimum amount of seatpost insertion in the seat tube. This minimum insertion must meet the following requirements:

The seatpost must be inserted into the frame deep enough so the minimum insertion/maximum extension (min/max) mark on the seatpost is not visible (Fig. 5.2 A).

The seatpost must also be inserted into the seat tube deep enough to meet or exceed the 70 mm minimum measured insertion depth (Fig. 5.2 B) required by the frame.

If the seatpost and frame minimum insertion requirements differ from each other, always use the longer minimum insertion. For example, if the frame requires 70 mm, but the seatpost requires 90 mm, then 90 mm is the minimum insertion required.

If the seatpost is at the min/max mark and the seatpost does not meet or exceed the minimum measured insertion depth of the frame, the seatpost is not inserted deeply enough into the seat tube and should be lowered until it meets or exceeds the frame insertion requirement. This may result in the saddle being too low. If so, the seatpost must be replaced with a longer seatpost.

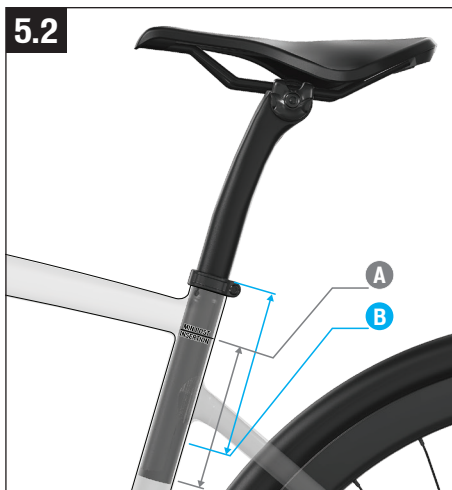

**WARNING!** Failure to follow the seatpost and frame minimum insertion requirements may result in damage to the frame and/or seatpost, which could cause you to lose control and fall.

If the seatpost is cut short, the min/max mark on the seatpost may no longer be accurate. Before cutting the seatpost, note the min/max depth required by the seatpost manufacturer.



**WARNING!** For general instructions regarding the installation of the seatpost, refer to the appropriate section in the Owner's Manual. Riding with an improperly tightened seatpost can allow the saddle to turn or move and cause you to lose control and fall.



**CAUTION:** Inspect the seatpost and seat tube to ensure that there are no burrs or sharp edges. Remove any burrs or sharp edges using fine grit sandpaper.



**CARBON FRAMES:** Do not apply grease to the contact surfaces between the seatpost and the seat tube. Grease reduces the friction, which is critical to proper seatpost grip. Specialized recommends the application of carbon assembly compound (fiber paste), which can increase friction between carbon surfaces. Please visit your Specialized Authorized Retailer for additional information.

## 5.2. SPEED SENSOR

The CREO SL is equipped with a Speed Sensor magnet, located on the rear hub/disc rotor interface (either Centerlock or 6-bolt). Dirt and/or metal debris may accumulate on the Speed Sensor magnet. Too much accumulation may result in interruptions in motor support and/or inaccurate speed readings.

Regularly check your Speed Sensor magnet for accumulation of dirt and/or metal debris, and clean accordingly. The frequency of the cleaning depends on your riding conditions, ride frequency and/or brake pad material. Removing metal debris may require the use of a magnet stronger than the Speed Sensor magnet.

## 5.3. HEADSET

The headset uses a 11/8" (45.8 x 36.8 x 6.5 x 45 Deg) Campagnolo Standard compatible upper bearing and a 1.5" (52 mm x 40 x 7 mm, 45 x 45°) lower bearing. Ensure that replacement bearings are compatible with the Specialized headset specification. No tools are needed for installation or removal of both bearings. Grease bearing surfaces before installation.

## 5.4. REMOTE

The Road Remote is standard on some CREO SL models and controls the level of motor support. The road remote is available through your local Authorized Specialized Retailer.

### REMOTE INSTALLATION

The remote buttons can be installed in multiple places along the handlebar. When installing, make sure the position is easily accessible and is comfortable to use.



**CAUTION:** Ensure that the cable does not interfere with handlebar movement and the cables do not pull on the connectors when steering.

- Remove any existing bar tape from the handlebars. Remove all old adhesive from the areas you are installing the remote buttons. Make sure the handlebar is clean and dry before installing the remote buttons.
- Unscrew the TCU and remove the TCU from the frame.

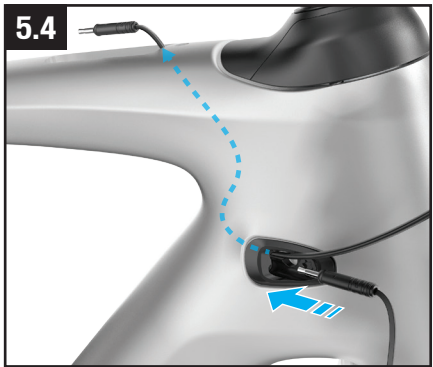
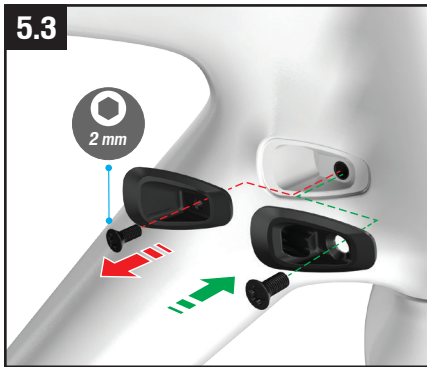

- Replace the drive side internal cable routing port with the supplied port ([S182000003](#)) (Fig. 5.3).
- Guide the two remote connectors through the ICR port on the drive side and out through the top tube TCU cutout (Fig. 5.4).



For bikes equipped with a dropper post, make sure to insert the dropper post housing after the remote cables are routed.



The new ICR port ([S182000003](#)) can be found in the small parts box supplied with your bike. If required, the part is available from your authorized Specialized retailer.

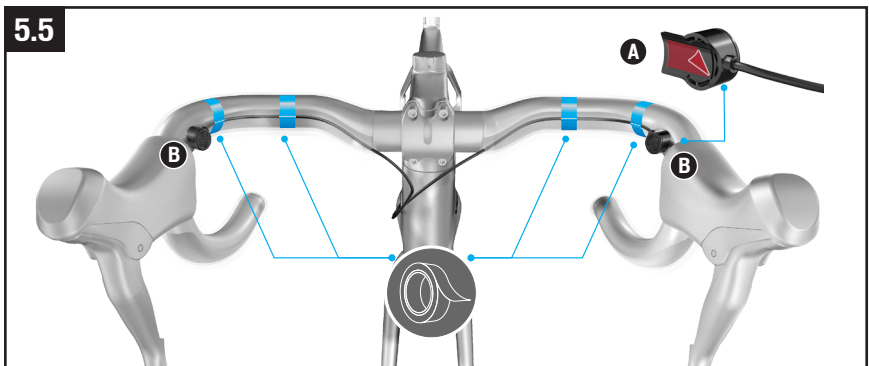

- Remove the cover tape from the adhesive strip on the underside of the remote button (Fig. 5.5 a).
- Install the remote buttons in the preferred position on the handlebar. Secure the cable on the handle bar with tape to protect against pulling on the remote connections (Fig. 5.4 b).

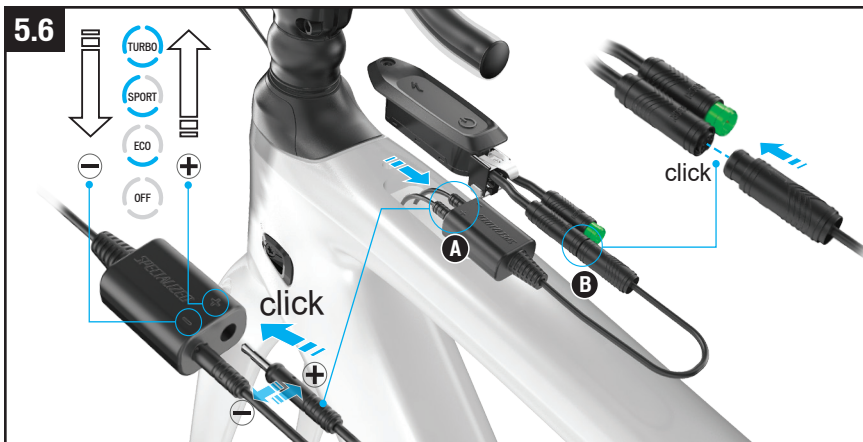

- Plug the button connectors in the junction box ports so the buttons move through the modes as intended for each side. If after testing the buttons the opposite order is preferred, simply switch the plugs in the +/- ports. Make sure the connectors are fully inserted (Fig. 5.6 a).



The (+) and (-) icons on the junction indicate the button function. Make sure to connect the connectors to the corresponding ports.

- Connect the junction port connector to the TCU (Fig. 5.6 b).

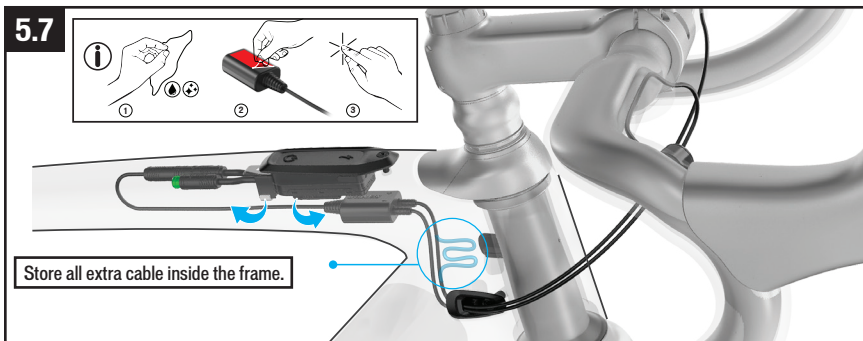

- Insert the junction port and TCU assembly into the top tube through the TCU top tube cutout (Fig. 5.7). Secure the junction port to the inside of the frame using the supplied adhesive tape.

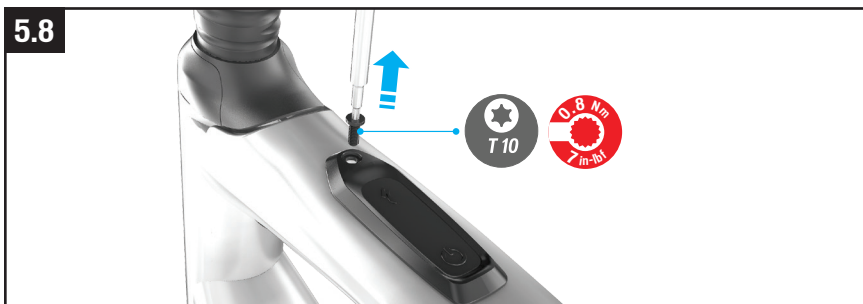

- Replace the TCU into the frame and torque the bolt to 0.8 Nm (Fig. 5.8).
- Re-wrap the handlebar tape.



**CAUTION:** If wrapping the bar tape over the button do not wrap the tape too tight as this could unintentionally activate the buttons when riding.

## 6. GENERAL NOTES ABOUT MAINTENANCE

The CREO SL is a high performance bicycle. All regular maintenance, troubleshooting, repair and parts replacement must be performed by an Authorized Specialized Retailer. For general information regarding maintenance of your bicycle, please refer to the Owner's Manual. In addition, routinely perform a Mechanical Safety Check before each ride, as described in the Owner's Manual.

- Great care should be taken to not damage carbon fiber or composite material. Any damage may result in a loss of structural integrity, which may result in a catastrophic failure. This damage may or may not be visible during inspection. Before each ride, and after any crash, you should carefully inspect your bicycle for any fraying, gouging, scratches through the paint, chipping, bending, or any other signs of damage. Do not ride if your bicycle shows any of these signs. After any crash, and before you ride any further, take your bicycle to an Authorized Specialized Retailer for a complete inspection.
- While riding, listen for any creaks, as a creak can be a sign of a problem with one or more components. Periodically examine all surfaces in bright sunlight to check for any small hairline cracks or fatigue at stress points, such as welds, seams, holes, and points of contact with other parts. If you hear any creaks, see signs of excessive wear, discover any cracks, no matter how small, or any damage to the bicycle, immediately stop riding the bicycle and have it inspected by your Authorized Specialized Retailer.
- Lifespan and the type and frequency of maintenance depends on many factors, such as use, rider weight, riding conditions and/or impacts. Additionally, the CREO SL uses a power-assisted drive system, which means more distance is covered in the same amount of time. Components may be subject to increased wear at different rates, depending on the component. Drivetrain and brake components are especially subject to wear. Periodically have your Authorized Specialized Retailer inspect your bicycle and components for wear.
- Exposure to harsh elements, especially salty air (such as riding near the ocean or in the winter), can result in galvanic corrosion of components such as the crank spindle and bolts, which can accelerate wear and shorten the lifespan. Dirt can also accelerate wear of surfaces and bearings. The surfaces of the bicycle should be cleaned before each ride. The bicycle should also be maintained regularly by an Authorized Specialized Retailer, which means it should be cleaned, inspected for signs of corrosion and/or cracks and lubricated. If you notice any signs of corrosion or cracking on the frame or any component, the affected item must be replaced.
- Regularly clean and lubricate the drivetrain according to the drivetrain manufacturer's instructions.
- Do not use a high pressure water spray directly on the bearings. Even water from a garden hose can penetrate bearing seals and crank interfaces, increasing bearing and crank wear. Use a clean, damp cloth and bicycle cleaning agents for cleaning.
- Do not expose the bicycle to prolonged direct sunlight or excessive heat, such as inside a car parked in the sun or near a heat source such as a radiator.
- From time to time, clean the Speed Sensor magnet on the rear wheel with a soft cloth. Depending on your ride conditions and brake pad choice, dirt and/or metal shavings can collect on the Speed Sensor magnet, which could lead to interruptions in motor support or wrong speed readings.



**WARNING!** Failure to follow the instructions in this section may result in damage to the components on your bicycle and will void your warranty, but, most importantly, may result in serious personal injury or death. If your bicycle exhibits any signs of damage, do not use it and immediately bring it to your Authorized Specialized Retailer for inspection.



**WARNING!** Use a repair stand to support the bicycle during assembly or maintenance, and a bicycle rack for transportation.

When placing the frame and/or bicycle in a repair stand, clamp the stand to the seatpost and not the frame. Clamping the frame can cause damage to the frame that may or may not be visible, and you may lose control and fall.



**WARNING!** Always turn off the battery when not in use and/or when working on the bicycle.

**CAUTION:** Do not open the motor assembly. The motor assembly is a sealed maintenance-free system. Any work on the motor assembly must be performed by a Specialized Service Center.

## 7. DISPLAY INTERFACE (TCU)

### 7.1. TURBO CONNECT UNIT (TCU)

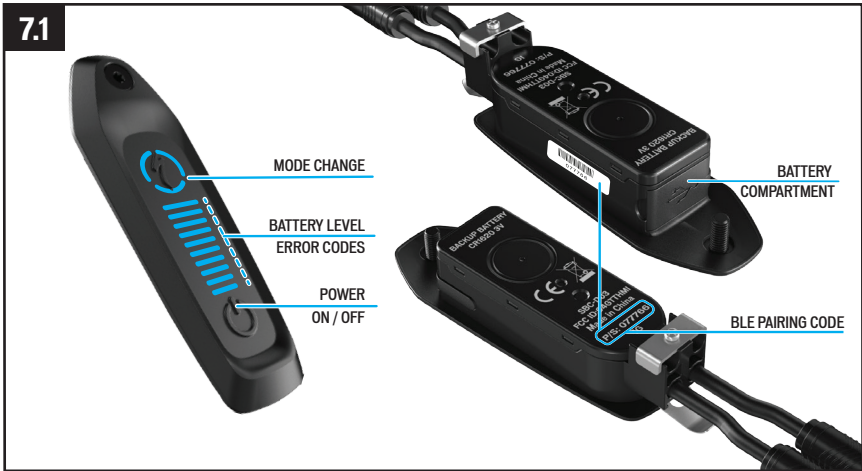

All Turbo CREO SL models are all equipped with the TCU display.

The display turns on the motor, and provides access to the support modes options, as well as the battery state of charge and error codes.

The six-digit BLE code for bluetooth pairing is found underneath the TCU on the top tube.

### 7.2. STARTING THE SYSTEM ON THE TCU

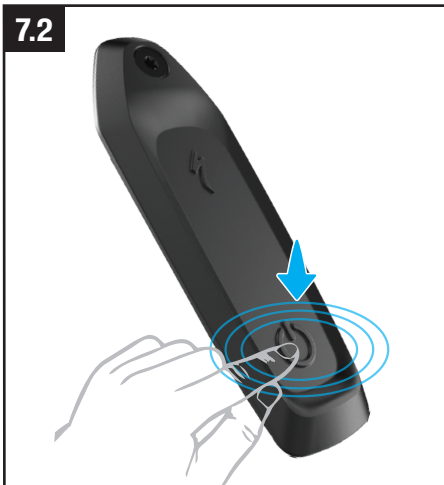

To start the system, press and hold the **POWER** button located on the TCU top tube LED display unit, until the horizontal LEDs glow blue.

To turn the battery (and support) off again, press and hold the **POWER** button until the LEDs turn off.

### 7.3. CHANGING SUPPORT MODES ON THE TCU

The CREO SL motor offers five different drive settings. TURBO, SPORT, ECO, OFF and SMART CONTROL.

7.3

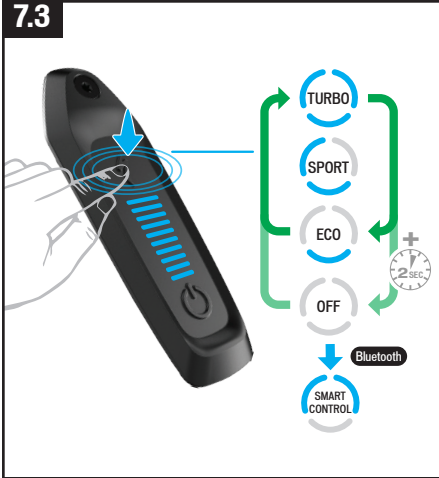

- **TURBO MODE:** Maximum power mode for high speed sections and climbing.
- **SPORT MODE:** Maximum control, with sufficient power on demand.
- **ECO MODE:** Most efficient mode for maximum range while offering good power.
- **OFF MODE:** The motor will not offer any assistance, but the display and lights will still function.
- **SMART CONTROL MODE:** The motor, while pedaling, adjusts the power output based on the ride parameters determined in the Mission Control App.

The drive setting modes are displayed around the S-Button (mode). Pressing the S-Button cycles through the modes (Fig. 7.3).

The modes will cycle through the three main support modes, starting at SPORT (default). OFF MODE is activated by a long press of the S-Button (MODE).



The SMART CONTROL indicator light will only be visible on the TCU when the bicycle is connected to the Mission Control App, and is in SMART CONTROL mode.

### 7.4. CHANGING SUPPORT MODES ON THE ROAD REMOTE

7.4

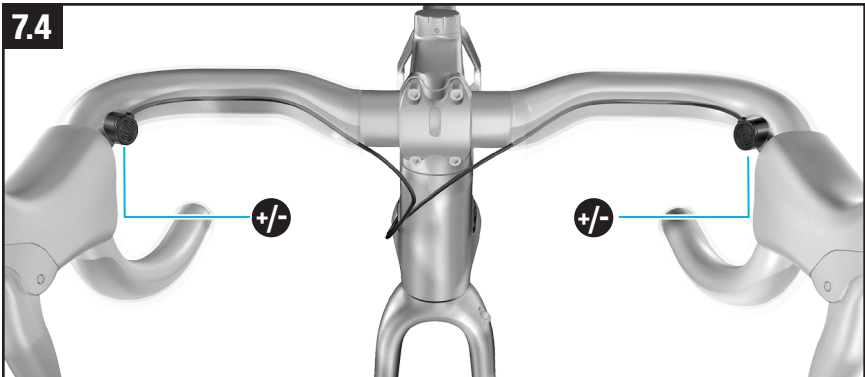

The handlebar remote is included on some CREO SL models (Fig. 7.4) and controls the level of motor support.

- **(+) BUTTON:** Increases the amount of support.
- **(-) BUTTON:** Decreases the amount of support.
- On the remote, after reaching the strongest or weakest mode, the system will not continue to switch. To reduce from TURBO to SPORT to ECO to OFF, you have to press the - button. To increase from OFF to ECO to SPORT to TURBO, you have to press the + button.

## 7.5. CONNECTIVITY OPTIONS

The motor support system provides a high degree of interface flexibility, through Bluetooth and/or ANT+ connectivity. Depending on the device and the connectivity option, a variety of features can be accessed.

- **BLUETOOTH LOW ENERGY (BLE):** The Mission Control App (iOS or Android) provides an enhanced ride experience by recording rides while syncing with Strava, eliminating "range anxiety" with the Smart Control function, and system diagnostics. Android and iOS devices can sync to all TURBO SL bicycles via BLE. Visit Google Play or the Apple App Store for the latest version of the free Mission Control App. All Mission Control functionality instructions can be found within the App itself.
- **ANT+:** The ANT+ Protocol allows a range of devices to sync with the CREO SL, including the TCD display (available separately). Using an ANT+ compatible device provides access to more information like speed, cadence and power.
- The "Fake Channel" option displays the battery State of Charge on any ANT+ cycling device that has an unused Power, Heart rate, or Cadence channel. The Mission Control App must be used to select this option.

## 7.6. ERROR CODES

The CREO SL is equipped with a built-in diagnostic system to automatically check and identify the functionality of the system. If the system detects an error, the TCU display will alert the user with an error code of red and blue LEDs, as shown below.

If you receive such an error, please restart the system. If the error message continues to be shown, please contact your Authorized Specialized Retailer for further instructions. Depending on the type of error message, the system may be switched off automatically. In any case, the bicycle can be ridden without motor support, with the system turned off.

### 7.5

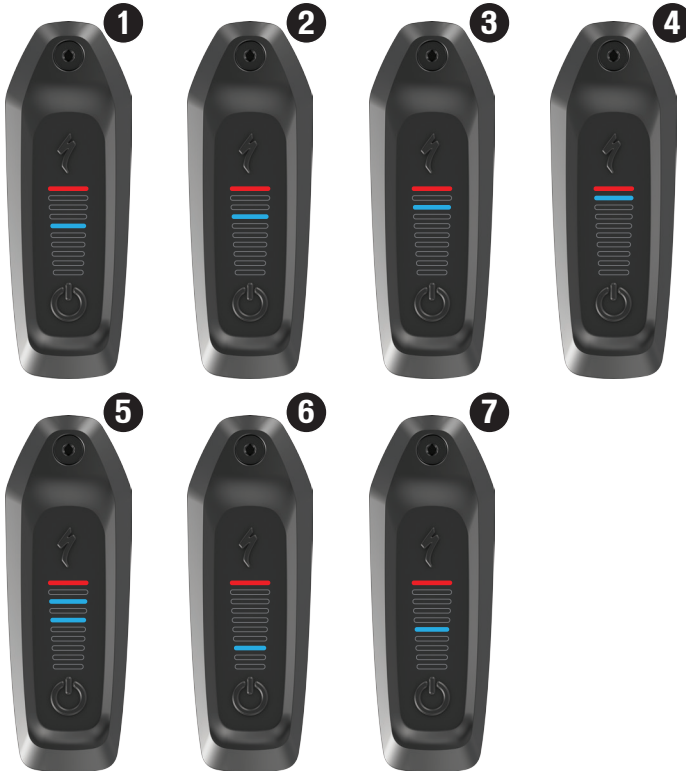



ERROR	SOLUTION
1. BATTERY ERROR	<b>For Error Codes 1-4 try the following solutions.</b> <ul style="list-style-type: none"> <li>• Reboot your bicycle.</li> <li>• Check Mission Control App for more information.</li> <li>• If the problem persists contact your Authorized Specialized Retailer.</li> </ul>
2. BATTERY NOT FOUND	
3. MOTOR ERROR	
4. MOTOR NOT FOUND	
5. BATTERY & MOTOR ERROR	Contact your Authorized Specialized Retailer.
6. TCU COIN CELL BATTERY LOW	Replace the coin cell battery in the TCU. <ul style="list-style-type: none"> <li>• Check the RE plug is inserted correctly into the charge port and locked.</li> <li>• Disconnect the RE and check for water in the plug.</li> <li>• If the problem persists contact your Authorized Specialized Retailer.</li> </ul>
7. RANGE EXTENDER ERROR	

## 7.7. FACTORY RESET

Before a new or used bicycle is sold, the new user should perform a factory reset of the TCU display, to reset the peak power and support mode settings.

### 7.6

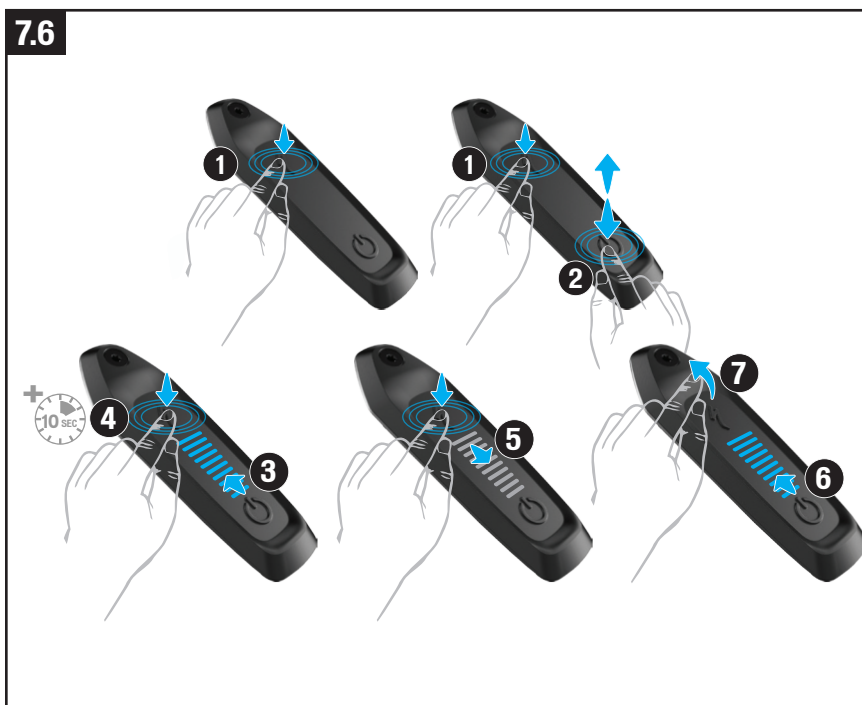

To perform a factory reset (Fig. 7.6).

- Long-press (hold) the Mode button. (1)
- Press and release the Power button (2) (continue pressing the Mode button 1). LEDs will light up (3).
- Continue to long-press the Mode button for 10 seconds (4), until the LEDs turn off (5) and turn back on (6).
- Release the Mode button (7).
- Factory reset is complete.

## 7.8. CHANGING THE INTERNAL TCU BATTERY

The TCU coin cell battery is located behind the rubber seal on the front of the TCU. To access the battery compartment you will need to remove the TCU from the bicycle (Fig. 7.7 A).

To replace the CR 1620 coin cell battery, use tweezers to pull the battery out. When installing a new battery, make sure it is fully inserted (Fig. 7.7 B).

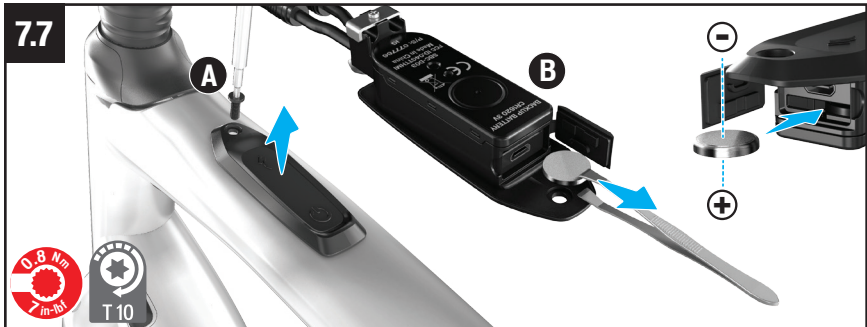

The Micro-USB port below the battery port is for Authorized Specialized Retailer and Specialized Service Center diagnostic use only. Please ensure the USB rubber seal is always correctly pressed in and firmly closed.



**WARNING:** Do not use metallic tweezers to re-insert the battery as this will lead to the battery short circuiting.

## 8. MISSION CONTROL

The Specialized Mission Control App enables you to further enhance your ride experience by customizing your CREO SL to your personal needs.

Most importantly, it allows you to customize motor characteristics, control range, diagnose the system, record rides and see real-time ride data.

### 8.1. DOWNLOAD AND INSTALL MISSION CONTROL

To download the App, go to the App Store (iOS devices) or the Google Play Store (Android devices), search for "Specialized Mission Control," and then install the application. After registering you can connect to your bicycle.

### 8.2. PAIRING YOUR BICYCLE WITH MISSION CONTROL

When connecting to the Mission Control App for the first time, you need to enter the BLE pairing code that comes with your CREO SL on the TCU and on the removable yellow sticker. It serves as a security measure, since it ensures that only you as the bicycle owner, or entrusted people you share the code with, are able to connect to the bicycle.

- In the Mission Control App settings, select MY BIKES, then (+) ADD PEDAL ASSIST BIKE. Select the bicycle or serial number that matches the bicycle you are pairing to. The bicycle serial number can be found on the frame or on the removable yellow sticker.
- When the App prompts you to enter the six-digit pairing code it can be found both on the bicycle removable yellow sticker (find "BLE" followed by six numbers) AND underneath the TCU on the top tube (Fig. 8.1).
- A connection with your bicycle only needs to be established via the Mission Control App once.



### 8.3. MISSION CONTROL FUNCTIONS

The following information will help you understand how to get the most out of your Turbo with our Mission Control App. For more support feel free to reach out to your Authorized Specialized Turbo Retailer.

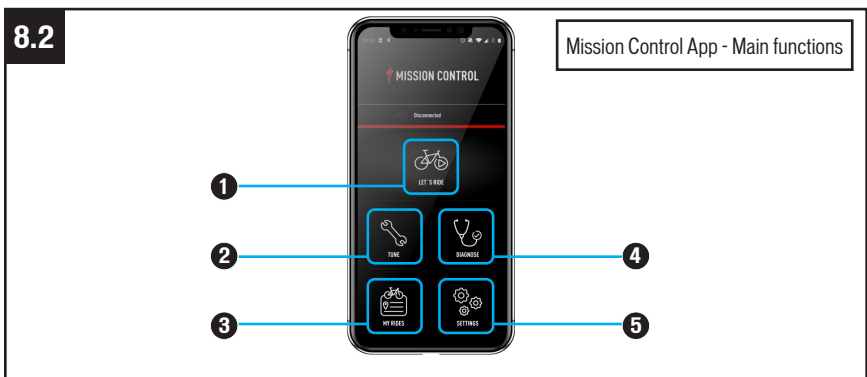

## 1: LET'S RIDE:

Record your rides, see a map, live ride data and set Smart Control. With Smart Control activated, the motor and battery output are adjusted based on how far or how long you want to ride.

## 2: TUNE:

Customize motor performance and range based on your needs by individually adjusting Support and Peak Power.

With Tune in the Mission Control App, the motor Peak Power can now be adjusted separately from the motor Support and vice versa. The amount of Peak Power the motor draws from the battery can be tuned independently for each Support mode and adjusted to your riding style, terrain, desired performance and desired range. We recommend starting with following settings. Turbo: 100% (Support) / 100% (Peak Power). Sport: 60% / 60%. Eco: 35% / 35%.

### ■ SUPPORT:

The Support mode sliders change how much assistance the motor provides in each mode, based on pedaling input. Generally, more Support provides faster acceleration and easier climbing at the expense of shorter range and greater chance of wheelspin. Less Support results in longer range, and more control in situations where traction is limited. For example, pedaling in Sport mode with Support set at 50% will require approximately double the effort to get the same motor assist as compared to pedaling in Turbo mode with Support set at 100%.

### ■ PEAK POWER:

In addition to the Support mode setting, there is also the Peak Power setting. This refers to the maximum power output by the motor for each Support mode. This can be set at up to 100% for all Support modes. If Peak Power is set to 100% for all Support modes, the harder you pedal the more assist you get in each Support mode. For example, if a Support mode is set at 35% with Peak Power set at 100%, you can still achieve 100% Peak Power by pedaling with more effort and high rider torque. If Peak Power is set at less than 100%, you will limit the amount of assistance the motor provides, creating an artificial ceiling for the current. Setting Eco mode with an artificial Peak Power ceiling will improve range, as well as provide greater differentiation between Support modes.

Specialized recommends experimenting with the power settings that work best for your riding style and conditions.

## 3: MY RIDES:

View your recorded rides, export them as .gpx file or upload them to the STRAVA e-bike category.

## 4: DIAGNOSE:

View your current motor and battery health status, as well as user actions for live errors.

## 5: SETTINGS:

Connect to a new bicycle, manage your bicycles, edit your profile and adjust App settings like automatic STRAVA upload.

## 8.3

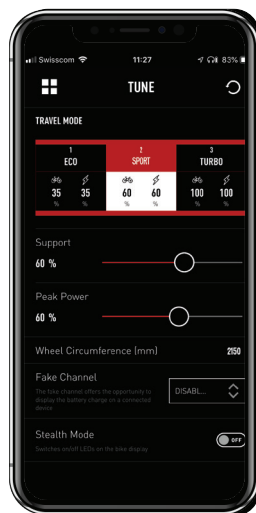

For More information on Mission Control visit [specialized.com/us/en/missioncontrol](https://specialized.com/us/en/missioncontrol).

## 9. BATTERY AND CHARGER

The CREO SL battery is fitted inside the down tube (Fig 9.1) and can only be removed by first removing the motor. Any work required on the motor and battery should be carried out by an Authorized Specialized Turbo Retailer.



Your bicycle is powered by a Lithium-Ion (Li-Ion) battery. Always adhere to the following instructions when handling or charging the battery or when using the CREO SL bicycle:

- Only operate the battery between the temperature range of  $-20^{\circ}\text{C}$  ( $-4^{\circ}\text{F}$ ) and  $+60^{\circ}\text{C}$  ( $+140^{\circ}\text{F}$ ).
- Only use the CREO SL battery with the CREO SL bicycle. Do not use the CREO SL battery with any other bicycle or any other battery with the CREO SL bicycle, even if it fits.
- Always turn the bicycle off before connecting or disconnecting the charger or the Range Extender from the charge port.
- Do not modify, open or disassemble the battery or charger. Modification or disassembly may result in a short circuit, fire or malfunction.
- The battery is very heavy. Be careful when handling it and do not drop it.
- Do not allow any nails, screws or other small, sharp and/or metallic objects to come in contact with the battery or the battery's charging socket.
- Do not allow the battery to overheat. Protect the battery from excessive sun exposure.
- Do not expose the battery to an open fire or radiator heat.
- Do not submerge the battery in water.
- Keep the battery away from metal objects as that can cause a short-circuit.
- Do not use a battery that shows any signs of damage to the casing or charge port, or is leaking any fluids. Battery liquid can cause skin irritation and burns. In the event of damage that results in skin or eye contact with any liquid from the battery, immediately flush with water and seek medical assistance.
- Turn off the battery and unplug the charger or Range Extender from the charge port before performing work of any kind, such as installation, maintenance, cleaning and/or repair. Touching the contacts when the bicycle is ON can result in electric shock and/or injury.



**WARNING!** Failure to follow the instructions in this section may result in damage to electrical components on your bicycle and will void your warranty, but, most importantly, may result in serious personal injury or death. If your battery or charger exhibits any signs of damage, do not use it and immediately bring it to your Authorized Specialized Retailer for inspection.

### 9.1. CHARGING AND USING THE BATTERY

- Regularly inspect the battery and charger for damage. Never charge a battery which you suspect is damaged or know is broken, and do not use it.
- Make sure the charging socket and plug are clean and dry before connecting and charging the battery.

- Only use the supplied charger cord. Ensure the cord plug is fully inserted in the charger before plugging the charger into a power outlet.
- Only use the Specialized charger supplied with the bicycle or other chargers approved by Specialized. Inspect the charger before every use for possible damage to the charger itself, the cable or the charging plug. Never use a charger which you suspect is damaged or know is broken.
- You should charge the battery in a dry, well ventilated area and make sure the battery and charger are uncovered during the charging process. Ensure that the battery and charger are not exposed to any flammable or dangerous substances.



**WARNING!** Failure to follow the instructions in this section may result in damage to electrical components on your bicycle and will void your warranty, but, most importantly, may result in serious personal injury or death. If your battery or charger exhibits any signs of damage, do not use it and immediately bring it to your Authorized Specialized Retailer for inspection.

## 9.2. CHARGING THE BATTERY



**WARNING!** Place the charger and battery if removed from the frame on a stable, level surface unaffected by heat. You should charge the battery in a dry, well ventilated area and make sure the charger is uncovered during the charging process. Ensure that the battery and charger are not exposed to any flammable or dangerous substances. Plug the charger's plug into an outlet (100 - 240V), using the appropriate plug for the country's standards, then connect the charging plug with the charging socket on the battery. Specialized recommends charging the battery in an area with a smoke detector.



**CAUTION:** Always turn off the bicycle before plugging or unplugging the charger or RE!



Only charge the battery at an ambient temperature between 0° C and +45° C (+32° F and +113° F). If outside temperatures are too hot or too cold, charge the battery inside. For safety reasons, if the battery is too hot or too cold, it will not charge.

- Plug the charger's plug into an outlet (100 - 240V), using the appropriate plug for the country's standards.

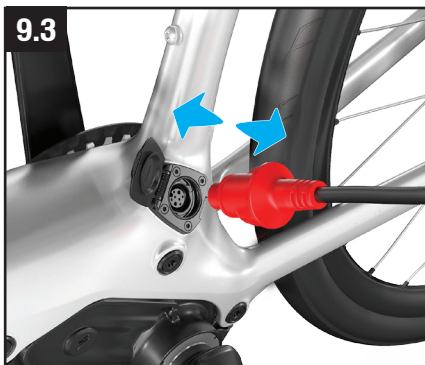

- Locate the charge port on the non-drive-side of the frame, near the bottom bracket.
- Open the charge port lid (Fig. 9.2) and insert the charging plug into the charge port (Fig. 9.3), use the arrow on the connector as guidance for the correct orientation.
- When charging is complete, disconnect the charging plug from the charge port.
- Close the charge port lid to seal it against water and debris.
- Unplug the charger from the wall socket.



**Always fully close the charge port cover after charging and during riding. It should remain only open when the optional range extender is plugged in.**

## 9.4

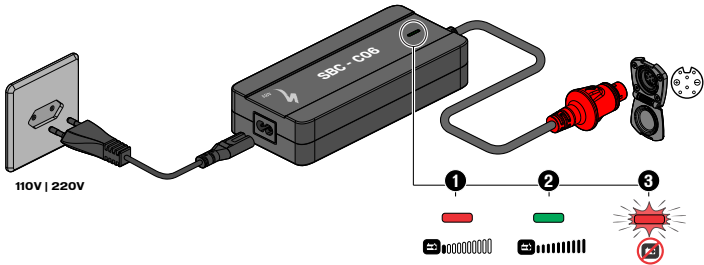

During the charging process (Fig. 9.4), the diode on the charger will glow red (1). When the battery is fully charged, the diode on the charger will turn green (2).

**CAUTION:** If the red diode flashes during the charging process (3) a charging error has occurred. In that case, remove the charger from the socket, discontinue use of the motor support and contact your Authorized Specialized Retailer.



The Battery Management System (BMS) is designed to protect a fully discharged battery from damage for a period of time. However, in order to maintain the best possible battery performance and lifespan, Specialized recommends regularly recharging the battery to at least 60% full (7 LEDs on the TCU).



Please note that Li-ion batteries gradually lose capacity depending on age and use. Strongly reduced operating time after fully charging can be a sign that the battery is reaching the end of its useful life and has to be replaced. Provided the bicycle has been used properly, approximately 75% of the battery's original capacity should remain after 300 charging cycles and two years. Replacement batteries can be purchased from your Authorized Specialized Retailer.

### 9.3. CHARGE LEVEL DISPLAY

The charge level of the battery is permanently displayed during your ride. The number of LEDs glowing BLUE indicates the remaining battery charge (Fig. 9.5). When the battery charge reaches 10%, the last LED will glow RED (Fig. 9.5).

## 9.5

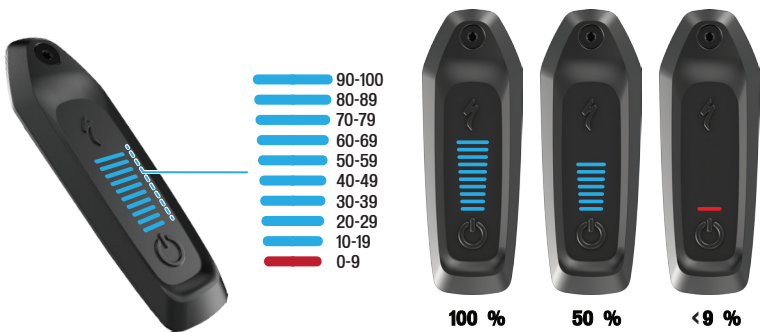

At 15% - 20% battery charge remaining, the system will start to reduce the amount of motor support to ensure continuous assistance at lower charge levels. At 3% - 5%, the system switches off motor support, leaving the bike powered on. This not only supports battery health and lifetime, it also allows you to keep wired lights powered for about 2 hours.

The actual state of charge to trigger motor shut-off can deviate from the norm, depending on some variables like cell temperature or discharge scenario (e.g. single vs. parallel discharge). Based on these variables, the Battery Management System decides when best to shut off in order to protect itself and maintain the best battery health possible.

If your bicycle is at a standstill for at least 15 minutes, the system will turn itself off to save power. In order to continue riding with support, you have to turn the system on again.

#### 9.4. CLEANING

- Always turn the battery off and remove the charger from the charge port and wall socket before cleaning the bicycle.
- Make sure the charge port is properly closed before washing.
- If your bicycle is fitted with a RE, remove the connector from the charge port and close the charge port before cleaning.
- Make sure the charge port is free from water and/or dirt, the port should be clean before use. Make sure the system is switched off before cleaning, blow out the contamination with low air pressure or use a soft brush to remove dry contamination.
- If wet, leave the charge port open to dry completely before connecting the charger or the RE. Always close the charge port when the internal battery is not being charged, or the RE is not in use.

**CAUTION:** Never use a high-pressure cleaner or hose when cleaning your CREO SL. Best practice is to use a bucket of water with a wet cloth or a sponge to remove dirt, then dry off all surfaces with a clean towel.

For instructions on how to clean drivetrain components, please refer to the drivetrain manufacturer's instructions. Make sure connectors are dry and clean before reconnecting and riding. Ask your Authorized Specialized Retailer for additional information about cleaning your bicycle.

**CAUTION:** Do not use alcohol, solvents or abrasive cleaners to clean the charger. Instead, use a dry or slightly damp cloth.

#### 9.5. STORAGE

**CAUTION:** If the bicycle is not being used for an extended period of time, store it in a dry, well ventilated area. Only store the battery at an ambient temperature below +35° C (+95° F).

**CAUTION:** If the Bicycle or optional RE battery are stored and not in use for extended periods of time, be sure to charge the battery at least every three months so at least 4 LEDs (30-39%) are glowing blue (TCU) and for the RE at least 2 LEDs (33-93%) are glowing green (RE). If the battery is not charged over a period longer than three months, it can cause damage to the battery.



Do not leave the battery connected to the charger for extended periods after the battery is charged.

#### 9.6. TRANSPORT



Transporting and/or shipping your CREO SL battery may be subject to certain restrictions and may require special handling, labeling, and/or packaging. Be sure to inform yourself beforehand of all applicable legal requirements and regulations in your country or state. Your Authorized Specialized Retailer may also have helpful information available. When carrying the battery outside the frame, Specialized recommends using an approved battery transport box.



**CAUTION:** Be aware that your CREO SL bicycle is significantly heavier than a bicycle without motor support. Use caution when handling, carrying or lifting your CREO SL bicycle.



## 9.7. DISPOSAL



Batteries and chargers must not be disposed of in your household trash! All batteries and chargers must be disposed of in an environmentally friendly manner, in accordance with the battery disposal regulations in your country or state. Ask your Authorized Specialized Retailer for information about how to dispose of a battery or charger and any applicable take-back program.

## 9.8. BATTERY TECHNICAL DATA

DESCRIPTION	UNIT	SPECIFICATION	
		SBC - B15	SBC - B16 (RE)
OPERATING VOLTAGE	V	48	48
CHARGING TEMPERATURE	°C	0 – +45	0 – +45
	°F	+32 – +113	+32 – +113
OPERATING TEMPERATURE	°C	-20 – +60	-20 – +60
	°F	-4 – +140	-4 – +140
STORAGE TEMPERATURE	°C	-20 – +60	-20 – +60
	°F	-4 – +140	-4 – +140
DEGREE OF PROTECTION		IPX6	IPX6
WEIGHT	KG	1.85	1
	LB	4	2.2
RATED CAPACITY	AH	6.7 AH	3.35 AH
ENERGY	WH	320 WH	160 WH
CHARGE TIME		2:35	3:20

## 9.9. CHARGER TECHNICAL DATA

DESCRIPTION	UNIT	SPECIFICATION
CHARGER MODEL NUMBER		SBC-C06
CHARGING TEMPERATURE	°C	-00 – +40
	°F	32 – +104
STORAGE TEMPERATURE	°C	-20 – +65
	°F	-4 – +149
OPERATING VOLTAGE	V	54
AC INPUT VOLTAGE	V	100 – 240
FREQUENCY	Hz	50 / 60
MAX CHARGE CURRENT	A	3
DIMENSIONS	mm	177 X 78 X 38.5

The range of the battery can vary considerably depending on the model/capacity of the battery and riding conditions, such as the gradient of your route and the support mode. See “GENERAL NOTES ABOUT RIDING” on page 4 for additional information about battery range and tips on maximizing range.



**WARNING!** Fig. 9.6 is a copy of the battery label which is supplied with your bicycle, familiarize yourself with the information before first use.

**DO NOT**



DO NOT handle when damaged



DO NOT submerge



DO NOT modify



DO NOT connect +/-



DO NOT crush



DO NOT puncture



DO NOT store in direct sunlight/heat

**TEMPERATURE RANGE**



Storage  
-4-140°F  
20-60°C



Charge  
32°F / 0°C - 113°F / 45°C



Ride  
-4°F / 20°C - 140°F / 60°C

**ATTENTION**



Charge at least every 90 days



Only use approved Specialized charger



**DANGER**

NOT FOLLOWING THESE INSTRUCTIONS CAN CAUSE HEAT, FIRE AND EXPLOSION AND CAN RESULT IN SERIOUS INJURY OR DEATH



**SPECIALIZED BICYCLE COMPONENTS INC.**

Rechargeable Li-Ion Battery  
This battery must be disposed of properly  
SBC-B15 6.7Ah / 320Wh / 46.8V  
131NR19/66-2  
0000099458\_R1



# 10. FUTURE SHOCK

Your CREO SL bicycle is equipped with a Future Shock steerer tube suspension system.

## 10.1. GENERAL NOTES ABOUT THE FUTURE SHOCK ASSEMBLY



**WARNING!** Due to the high degree of complexity of the Future Shock, proper assembly requires a high degree of mechanical expertise, skill, training and specialty tools. Therefore, it is essential that the assembly, maintenance and troubleshooting be performed by an Authorized Specialized Retailer.



**WARNING!** The Future Shock suspension and the proprietary components that work with the Future Shock are specific to Specialized bicycles equipped with the Future Shock. Only use originally supplied components and hardware at all times. Use of other components or hardware will compromise the integrity and strength of the assembly. Future Shock specific components should only be used on Specialized bicycles designed for Future Shock, even if they fit. Failure to follow this warning could result in serious injury or death.



The Future Shock is available in damped and undamped models, depending on the bicycle. Installation is the same for both models. In order to successfully install the Future Shock, it is very important to follow the order of operations as outlined in this manual. Modifying the order of assembly will result in a longer build process.

## 10.2. INSTALLING THE FORK AND FUTURE SHOCK CARTRIDGE

- A video for the Future Shock cartridge is available by going to <http://servicevideos.specialized.com/video/306086210>, or scanning the QR Code.
- The Specialized Future Shock cartridge and headset are designed as an integrated unit and are only intended for use with compatible frames and forks. Only use the specified parts when assembling the front end of a CREO SL bicycle.



**WARNING!** The fork steerer tube is pre-cut to the size of the frame. Do not cut the fork, or use a fork that is too short. Ensure that the size written on the fork matches the size of the frame.



**INFO:** The damped 2.0 Future Shock cartridge has only been tested and approved for use on bikes that have the damped cartridge spec'd as original equipment.

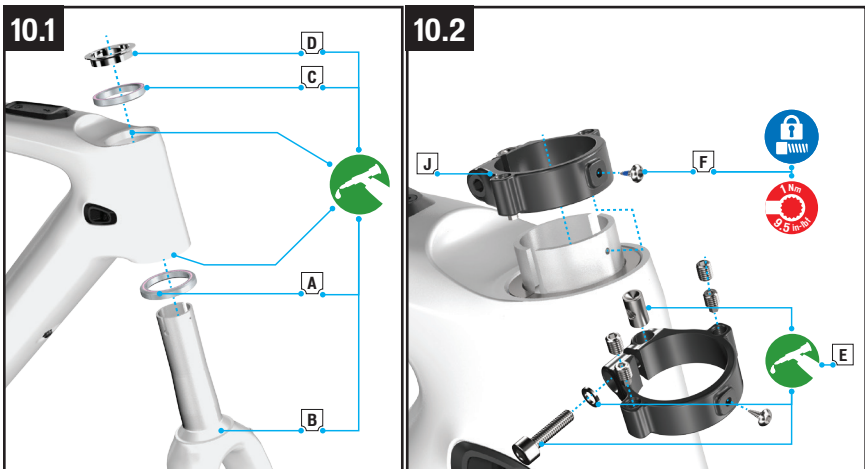

**Fig.10.1:** Grease, then install the lower bearing (A) on the fork (B). Insert the fork into the head tube, then grease and install the upper bearing (C) and compression ring (D) on the steerer tube.



**CAUTION:** Ensure that the compression ring slot is facing toward the front or rear of the bike. Do not place the slot near the headset preload bolts.

- Fig.10.2: Grease, then install the steerer tube collar bolt, washer and barrel. Install the steerer tube collar (E).
- Fig.10.2: Apply blue loctite, then install the locator bolt (F) in the collar to lock the collar on the steerer tube. Tighten until snug. Do not exceed 9.5 in-lbf / 1.0 Nm.



**WARNING!** To ensure that the collar and fork locator bolt holes are aligned with each other, place a 2 mm Allen key through the holes before installing and tightening the locator bolt. Ensure that the headset adjustment set screws are backed out before installing the collar.

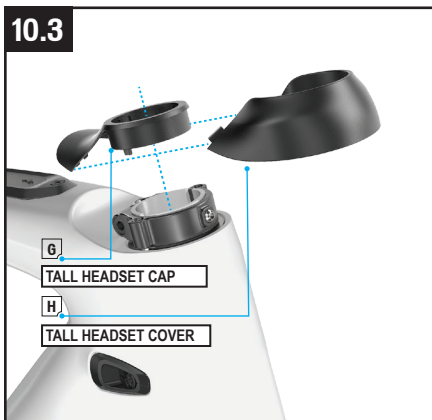

- Fig.10.3: Place the headset cap (G-H) over the steerer tube collar.

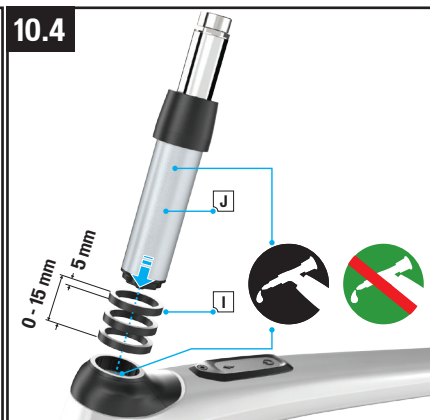

- Fig.10.4: Install 0-15 mm of steerer tube spacers (I) on the cartridge assembly (J). Apply carbon assembly compound on the Future Shock, then insert the cartridge assembly into the steerer tube. Do not use grease.



**WARNING!** To ensure proper insertion of the Future Shock cartridge in the steerer tube, do not install more than 15mm of spacers over the short or tall headset caps. Ensure there is no grease between the steerer tube and the cartridge. Grease can cause the cartridge to slip, which can result in a loss of control.



Specialized recommends the application of carbon assembly compound (or carbon paste) between the cartridge and steerer tube to increase friction. See your Authorized Specialized Retailer if you have any questions.

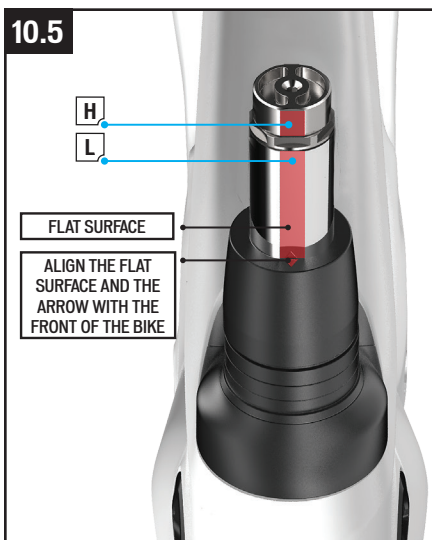

- Fig.10.5: Place the headset cap (G-H) over the steerer tube collar.



- Fig.10.6: Install the adjustable Future Shock assembly. Tighten the collar bolt to 2 Nm (18 in-lbf). Tighten the locator bolt to 4 Nm. Tighten the collar to 9.5 Nm (78 in-lbf).

- Fig.10.5: Align the cartridge so that the arrow on the rubber boot aligns with one of the three flat surfaces. The flat surface and arrow must face toward the front of the bike.
- Fig.10.6: Torque the steerer tube collar to 35 in-lbf / 4.0 Nm.



**WARNING!** When the cartridge is installed, ensure that the steerer tube collar bolt is greased and torqued to specification. Do not tighten the collar without the cartridge installed. An improperly installed and/or tightened collar may cause you to lose control and fall.

- Install a stem shim (K) on the cartridge. Use a thick shim for a standard 1 1/8" stem, or a thin shim for the SW Future Stem. The shim must align with the stem toward the back of the bike.
- Fig.10.6 (adjustable Future Shock only): The adjuster dial must be removed before the stem is installed. Loosen the set screw on the side of the adjuster knob to remove it. To re-install, align the adjuster dial set screw with the flat surface (Fig.5 L) on the top of the Future Shock. Torque the set screw to 18 in-lbf / 2.0 Nm.

The SW Future Stems is compatible with all Future Shocks.



The Accessory Mount (S189900104) is compatible with the SL faceplate (S199900064) or the SW Future Stem.

The SL faceplate is only compatible with the SW Future Stems and SL stems.

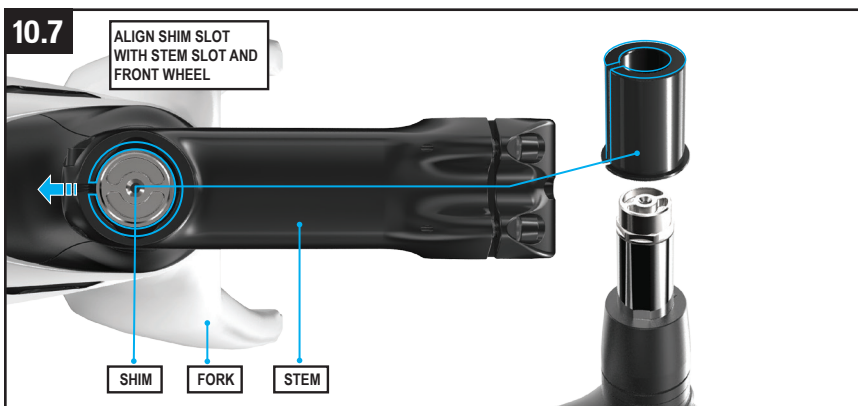

- Fig.10.7: Install the stem on the cartridge, then align the stem with the front wheel. Torque the stem according to the manufacturer specifications. Install the handlebar and brakes according to the brake manufacturer's instructions.
- NON-ADJUSTABLE FUTURE SHOCK: Install the top cap (fig.10.10-A, finger tight).

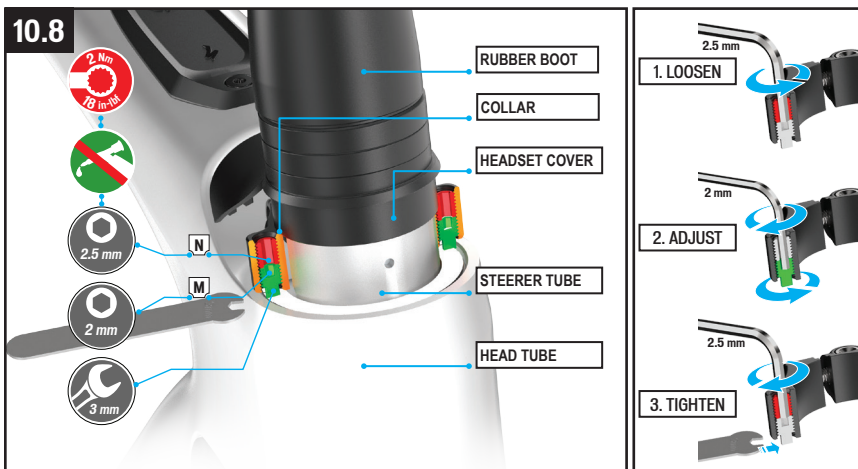

- **Fig.10.8:** Make sure the locking screws are loosened (N), then adjust the two preload screws (M) using a 2mm Allen key, until they both contact the compression ring. Gradually and evenly alternate between the two preload screws while engaging the front brake and rocking the bike back-and-forth until any movement/looseness is eliminated and the headset rotates freely.
- Place the supplied 3mm open wrench on the preload screws (M) below the collar, then torque the locking screws (N) to 9.5 in-lbf / 1.0 Nm, down onto the preload screws to lock them in place. **DO NOT GREASE THE LOCKING SCREWS!**



To access the preload screw (lower), the 2mm Allen key goes through the upper locking screw. The upper locking screw is tightened using a 2.5mm Allen key.

### 10.3. ADJUSTING THE STACK HEIGHT

- Remove the top cap and stem.
- Back out the set screws, then loosen the collar pinch bolt.
- Remove the cartridge from the steerer tube. **DO NOT REMOVE THE BOOT!** The boot is very tight and difficult to get back on, and exposes the internals to contamination.
- Refer to Fig. 10.3 - 10.8, page 26 for installation steps on adjusting the stack height.

### 10.4. CHANGING THE SPRING RATE (non-adjustable models)

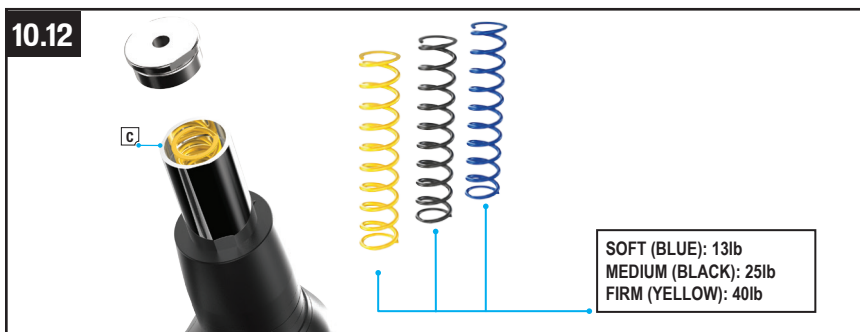
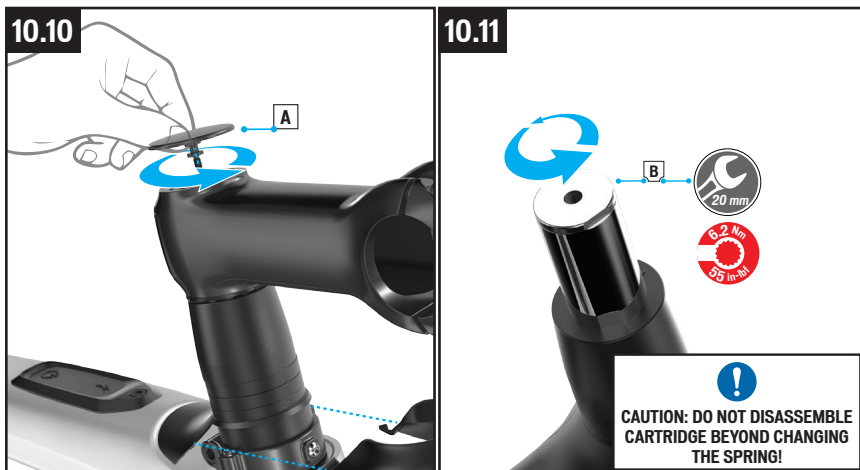

- To change the spring rate, remove the cap (fig. 10.10-A), stem and shim, then unscrew the cartridge top cover (fig. 10.11-B) using a 20mm cone wrench.
- Install the desired spring (fig. 10.12-C) then reinstall the top cover. Tighten to 55 in-lbf / 6.2 Nm (using a Crow's Foot), or until the cover is snug (using a cone wrench).



**CAUTION:** When loosening the top cover to change the spring, leave the cartridge in the fork, clamped by the collar. Do not place the cartridge in a table vise!

### 10.5. HEADSET / STACK HEIGHT ADJUSTMENT CHECKLIST

■ USE A TORQUE WRENCH!	■ Is the headset adjusted?
■ Is the arrow on the cartridge boot aligned toward the front of the bike?	■ Are the set screws applying even pressure, with the lock screws tightened down?
■ Is the collar pinch bolt tight?	■ Are the stem bolts tight?

# 11. SPECIFICATIONS

## 11.1. GENERAL SPECIFICATIONS

ITEM	PART NUMBER	SPECIFICATION
HEADSET	S182500005	11/8" UPPER / 1.5" LOWER DROP-IN BEARINGS
SEAT COLLAR DIAMETER	S174700008	30.6
SEATPOST DIAMETER		27.2
DERAILLEUR HANGER	S182600001	HGR MY18 ROAD DISC THRU AXLE DER HANGER
REAR HUB	S194400004	148 MM X 12 MM
FRONT HUB	S194400002	110 MM X 12 MM

## 11.2. BOLT SIZE / TOOLS / TORQUE SPECIFICATIONS



**WARNING!** Correct tightening force on fasteners (nuts, bolts, screws) on your bicycle is important for your safety. If too little force is applied, the fastener may not hold securely. If too much force is applied, the fastener can strip threads, stretch, deform or break. Either way, incorrect tightening force can result in component failure, which can cause you to lose control and fall.

Where indicated, ensure that each bolt is torqued to specification. After your first ride, and consistently thereafter, recheck the tightness of each bolt to ensure secure attachment of the components.

LOCATION	TOOL	TORQUE (Nm)	TORQUE (in-lbf)
SEAT COLLAR	4 mm HEX	6.2	55
STEM @ STEERER TUBE	4 mm HEX	5	44
STEM @ HANDLEBAR	4 mm HEX	5	44
CRANK BOLTS	8 mm HEX	50	443
CHAINRING BOLTS	5 mm HEX	10	89
SPIDER BOLT	3 mm HEX	5	44
WATER BOTTLE BOSS	3 mm HEX	2.8	25
12 mm REAR AXLE	6 mm HEX	15	133
12 mm FRONT AXLE	6 mm HEX	15	133
DERAILLEUR HANGER	2.5 mm HEX	0.8	7
CARBON FRAME - HEAD TUBE EXIT PORT (mounting screw)	2 mm HEX	0.8	7
CARBON FRAME - HEAD TUBE EXIT PORT (set screw)	1.5 mm HEX	N/A	
ALLOY FRAME - HEAD TUBE EXIT PORT (mounting screw)	2 mm HEX	0.8	7
BATTERY MOUNT	T25 TORX	3	27
TCU DISPLAY	T10 TORX	0.8	7
MOTOR MOUNTS DRIVE SIDE	T30 TORX	17	150
MOTOR MOUNTS NON DRIVE SIDE	T30 TORX	10	89
MOTOR COVER	T25 TORX	0.8	7



CHAINSTAY MOUNTED SPEED SENSOR	2.5 mm HEX	1	9
SPEED SENSOR MAGNET (Centerlock Version)	Cassette Lockring Tool	40	354
STEERER TUBE COLLAR (side)	4 mm HEX	4	35
STEERER TUBE COLLAR (Front)	2.5 mm HEX	1	9
HEADSET PRELOAD	2.5 mm HEX	2	18
ACCESSORY MOUNT	3 mm HEX	2.7	24
FUTURE SHOCK KNOB (damped version only)	1.5 mm HEX	2	18



Apply thread locker to chainring bolts.

### 11.3. RECOMMENDED TIRE PRESSURES

Proper tire pressure is critical for optimal performance. Tires with higher pressure will typically roll faster and provide less rolling resistance, but provide less traction. Tires with lower pressure will typically provide increased traction and control at the expense of rolling resistance. Too little pressure will increase the risk of rim damage and potential for “burped” tires (releasing air when used as tubeless).

Experiment with different tire pressures in different conditions to find what works best for you when riding your preferred terrain.

Use a quality pressure gauge and refer to the tire pressure recommendations written on the side of the tires.



Because of the extra weight of the CREO SL bicycle, tire pressure should generally be higher compared to a regular bicycle.

## 12. AFTERMARKET ACCESSORIES

### 12.1. RANGE EXTENDER (RE)

Your CREO SL is compatible with the RE to further increase range and ride time. The RE is securely held in the recommended bottle cage (Zee Cage II - Right) and the Specialized battery retention band supplied with the RE. The RE connects to the motor through a dedicated power cable that plugs into the charge port. The low weight of the RE allows you to carry more REs to boost autonomy. One RE adds 160Wh to the system which lasts for about 1h of riding in Turbo mode (flat / slight gradient).

Please see your Authorized Specialized Retailer to get your RE(s) and the recommended bottle cage.

#### USING YOUR RE

- Power off your CREO SL bicycle and RE.

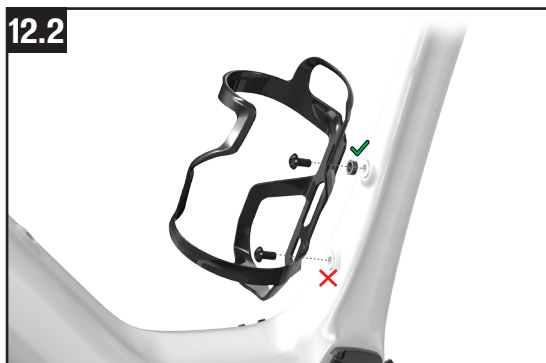

- Insert the end of the power cable with the rounded cover into the port on the RE (Fig. 12.1 a). The CREO SL requires the 220mm RE cable to connect to your bicycle.
- Clip the cable into the channel located in the RE housing (Fig. 12.1 b).
- Install the cage onto the bicycle on the seat tube location according to the instructions supplied with the bottle cage. Only use the recommended bottle cage (Zee Cage II, Right) for the RE.
- Place the spacer, supplied with your CREO SL, between the cage and the frame on the top cage bolt only (Fig. 12.2).



All bicycles with the RE mounted to the seat tube require a 2 mm spacer inserted on the top cage bolt between the frame and the Zee Cage II bottle cage.



- Install the RE in the bottle cage.(Fig. 12.3).

- Secure the RE into the bottle cage using the supplied Specialized battery retainer band (Fig. 12.4).



- Locate the charge port on the non-drive-side of the frame, near the bottom bracket (Fig 12.5).
- Open the charge port lid (Fig. 12.5) and insert the RE plug into the charge port (Fig. 12.6).
- Once the plug is seated correctly, twist the lever on the connector clockwise to lock the cable in place (Fig. 12.7).
- To verify the RE is successfully connected to the system, check that the green battery level LED lights appear on the TCU.

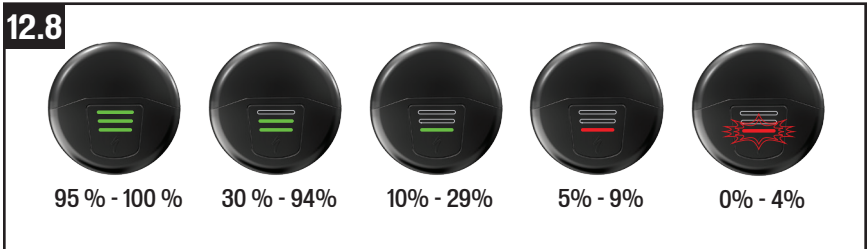

**WARNING:** When riding with a RE, always keep the RE cable plugged and locked into the charge port of the bicycle. A loose cable can cause damage to your bicycle and the RE and can become an obstruction which may cause you to lose control and fall.

**CAUTION:** When installing the bottle cage make sure to use the supplied screws, longer screws can cause damage to the RE.



**WARNING:** Use of a non specified bottle cage can cause the RE to come loose and fall out, causing damage to both the bicycle and the RE, it may also cause you to lose control and fall.

### MISSION CONTROL INTEGRATION

When Using the RE, both the internal battery and the RE are discharged simultaneously by default. In the Mission Control App, you can choose to completely discharge the RE(s) first.

### CHARGING YOUR RANGE EXTENDER

When charging the RE, you may use either the standard charger supplied with your bicycle or you can use the optional Y-Splitter cable in conjunction with the charger to charge both the internal battery and the RE battery at the same time. Please refer to the charging section of this manual for charging instructions.



The Y-Splitter cable is available through your Authorized Specialized Retailer.

### CHARGE LEVEL DISPLAY WITH RANGE EXTENDER BATTERY

When the RE is attached to the bicycle, the charge level is displayed on the TCU, the TCD and the Mission Control App. The displays adapt to show the state of charge for both internal and RE batteries.

With both the internal battery and the RE fully charged, the TCD will show the two charge levels separately (Fig. 12.9 A), but also combine the two charge level amounts (Fig. 12.9 B) to show a separate full charge level of 150 %. Logic

is that the RE holds half the capacity of the internal battery.

## 12.9

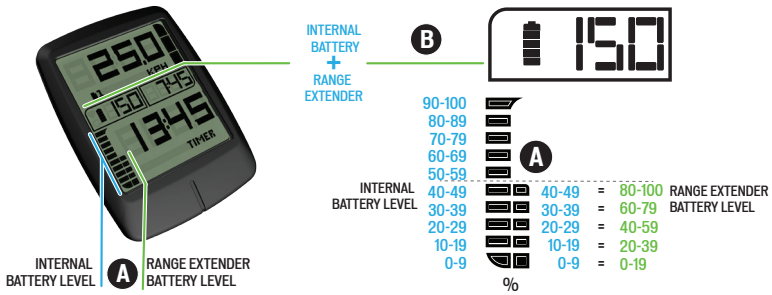

With both the internal battery and the RE fully charged, the TCU shows the charge level as overlaying light bars, the internal battery charge level is displayed with 10 blue light bars and the RE charge level is displayed with 5 green light bars (Fig. 12.10 A).

The RE green light bars will overlay on the first 5 blue light bars of the internal battery light bars (Fig. 12.10 B) and will hide some or all the blue bars depending on their state of charge. When the charge levels of both blue and green bars are equal the green bars will show on top, as the charge levels drop, the color for the device with the lowest charge level will show on top.

## 12.10

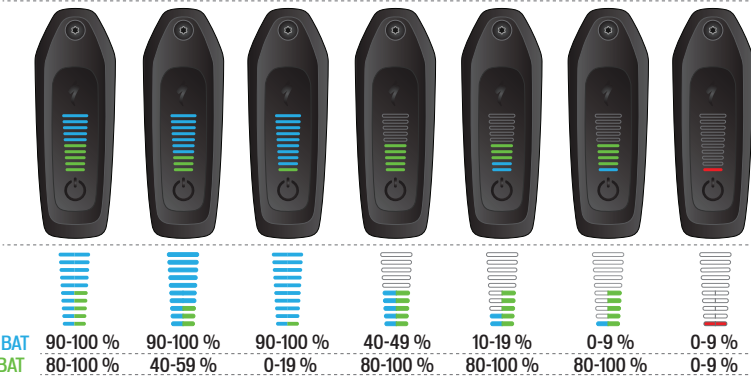
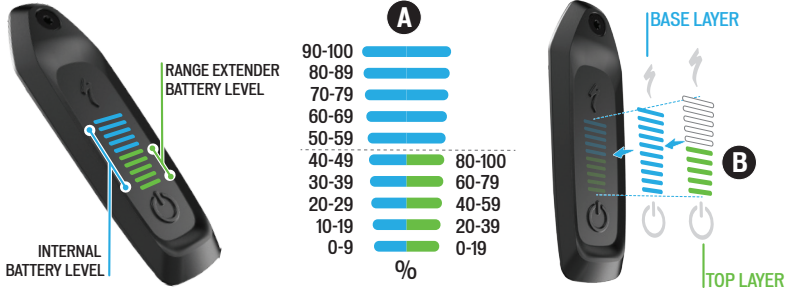

## 12.2. FENDERS

The CREO SL is compatible with "Plug & Play" fenders. For best functionality we recommend our Specialized Dry Tech 35c fenders.

### INSTALLING THE REAR FENDER

The CREO SL frame is designed for maximum tire clearance. As a result, the carbon frames do not have a chainstay or seatstay bridge, which are generally used to attach fenders.

### 12.11



### 12.12

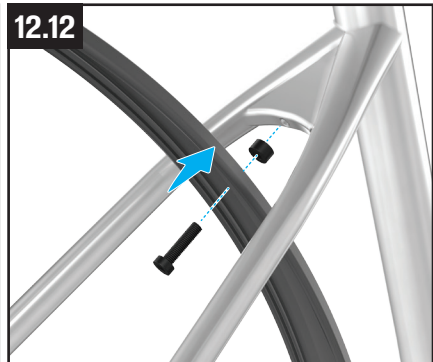

- **CARBON FRAMES:** In order to mount fenders on a CREO SL carbon frame, the use of a custom seat tube mounted bracket (Fig. 12.11) (S182200001) to mimic the seatstay bridge and an extra long spacer to mount the fender at the bottom bracket area are required.
- Install the bracket on the seat tube. The vertical position on the seat tube will vary depending on the size of the frame. For smaller sizes, the bracket may have to be positioned above the seatstays. The fender can connect against the upper or lower surface of the bracket. (Fig 12.11).
- **ALLOY FRAMES:** The frame features a seat stay bridge with threaded insert to allow direct fender attachment at this point (Fig 12.12).



12.13

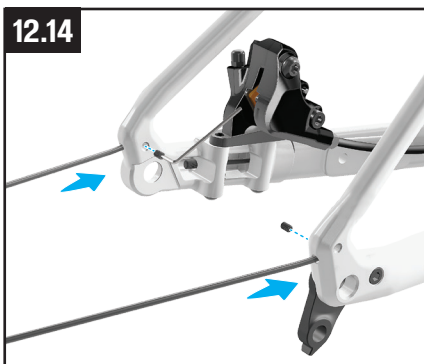

12.14

- At the chainstay, place a spacer between the bottom bracket and the fender. For alloy frames, use a 5mm spacer. For carbon frames, use a 10mm spacer (Fig. 12.13).
- The rear fender stays are mounted by inserting the stays into the dropout holes and secured using set screws (Fig. 12.14).
- When mounting the fenders, the intended result is to have equal spacing (more than 6mm) between the tire and fender along the entire circumference of the fender.
- To protect the seat tube paint finish, we recommend applying a layer of mylar adhesive between the fender bracket and the seat tube.
- The maximum tire size when using fenders is 700x32c.

## INSTALLING THE FRONT FENDER

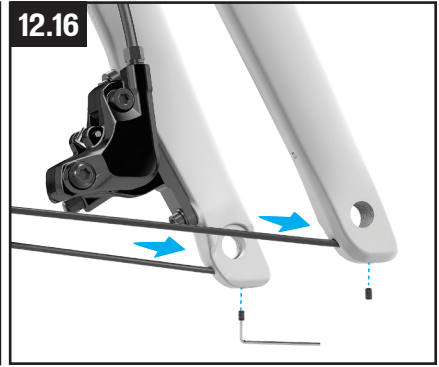
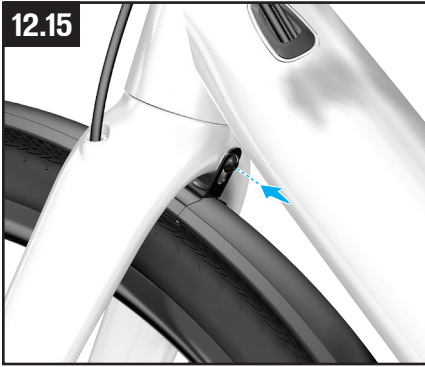

- The front fender is mounted directly to the back of the fork crown (Fig. 12.15).
- The front fender stays are mounted by inserting the stays into the dropout holes and secured using set screws (Fig. 12.16).
- When mounting the fenders, the intended result is to have equal spacing (more than 6mm) between the tire and fender along the entire circumference of the fender.



For additional information about installing Plug N Play fenders, please refer to the fender user manual.



Check with your Authorized Specialized Retailer for advice on compatible fenders for your bicycle.

### 12.3. RACK

Your CREO SL can be outfitted with a rear rack. All frames feature mounting tabs at the dropouts to support the vertical rack stays.



- The rear rack is mounted directly to the frame using the lateral dropout holes for the vertical rack stays (Fig. 12.17)

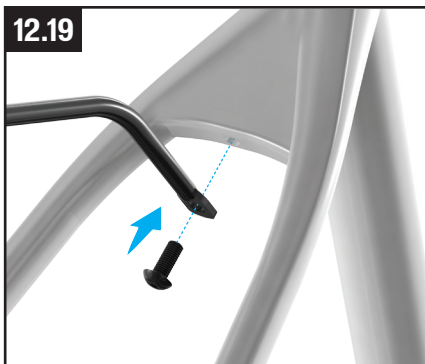

- **CARBON FRAMES:** To attach the rack at the top, on carbon frames, you need to upgrade your bicycle with our dedicated "SEAT CLAMP WITH RACK MOUNT" (Fig 12.18) (Service Part Number: S184700001). The horizontal rack struts attach to the seat collar to stabilize the rack.
- **ALLOY FRAMES:** The horizontal rack struts attach to the seatstay bridge insert (Fig. 12.19).



Check with your Authorized Specialized Retailer for advice on compatible racks for your bicycle.



When loading your rack, do not exceed the cargo weight limits stated in the Owner's Manual Appendix A (RIDER/BIKE WEIGHT LIMITS AND TERRAIN CONDITIONS).

#### 12.4. LIGHTING

Through your Authorized Specialized Retailer, your Creo SL can be upgraded with a light splitter cable that adds connections for front and rear lights (Service Part Number: S206800003). It connects to the TCU inside the top tube and provides the following output data: 12V only, 8W / 650 mA max. Note that your Creo frame allows easy routing of the front light cable only. There is no dedicated exit port for a rear light cable. We recommend using a battery powered rear light like our Flux or Stix taillights. The installation of wired lights should be performed by your Authorized Specialized Retailer.

#### 12.5. REPLACEMENT PARTS AND ACCESSORIES

Specialized replacement parts and accessories are available through your Authorized Specialized Retailer.



## 13. REGULATORY STATEMENTS

### RoHS:

Specialized Bicycle Components, Inc. Certifies that this product and its packaging are in compliance with European Union Directive 2011/65/EU on the Restriction of the Use of Certain Hazardous Substances in Electrical and Electronics Equipment, commonly known as RoHS.

### FCC Statement:

This device complies with Part 15 of the FCC Rules.

Caution: If any changes or modifications not expressly approved by the party responsible for compliance could void the user's authority to operate the equipment.

Operation is subject to the following two conditions: (1) This device may not cause harmful interference, and (2) This device must accept any interference received, including interference that may cause undesired operation.

The grantee is not responsible for any changes or modifications not expressly approved by the party responsible for compliance. Such modifications could void the user's authority to operate the equipment.

The RF Exposure Compliance distance is 20 millimeters.

NOTE: This equipment has been tested and found to comply with the limits for a Class B digital device, pursuant to part 15 of the FCC Rules. These limits are designed to provide reasonable protection against harmful interference in a residential installation. This equipment generates, uses and can radiate radio frequency energy and, if not installed and used in accordance with the instructions, may cause harmful interference to radio communications. However, there is no guarantee that interference will not occur in a particular installation. If this equipment does cause harmful interference to radio or television reception, which can be determined by turning the equipment off and on, the user is encouraged to try to correct the interference by one or more of the following measures:

- Reorient or relocate the receiving antenna.
- Increase the separation between the equipment and receiver.
- Connect the equipment into an outlet on a circuit different from that to which the receiver is connected.
- Consult the dealer or an experienced radio/TV technician for help.

### ISED Statement

This device complies with Innovation, Science and Economic Development Canada license-exempt RSS standard(s). Operation is subject to the following two conditions: (1) this device may not cause interference, and (2) this device must accept any interference, including interference that may cause undesired operation of the device. CAN ICES-3(B)/NMB-3(B)

The device meets the exemption from the routine evaluation limits in section 2.5 of RSS 102 and compliance with RSS-102 RF exposure, users can obtain Canadian information on RF exposure and compliance.

This transmitter must not be co-located or operating in conjunction with any other antenna or transmitter. This equipment should be installed and operated with a minimum distance of 20 millimeters between the radiator and your body.

## 14. EC - DECLARATION OF CONFORMITY

### The manufacturer:

Specialized Bicycle Components Inc.  
15130 Concord Circle  
Morgan Hill, CA 95037, USA  
Tel: +1 408 779-6229



### Hereby confirms for the following products:

**Product description:** EPAC (Electrically Power Assisted Cycle)

**Model designation:** CREO SL SW CARBON  
CREO SL EXPERT CARBON  
CREO SL EXPERT CARBON EVO  
CREO SL COMP CARBON  
CREO SL COMP CARBON EVO  
CREO SL E5 COMP

**The conformity with all applicable directives from the guideline:** Machines (2006/42/EC).

**The machine also conforms to all the directives in the guidelines:** Electromagnetic Compatibility (2004/108/EC).  
Radio Equipment (2014/53/EU)

**The following harmonizing norms were applied to the product:** EN15194 Cycles - s - EPAC Bicycles

**Serial number:** Frame decal adhered to the back page of the user manual

**Technical documentation by:** Specialized Europe GmbH  
Werkstattgasse 10  
6330 Cham, Switzerland

Signature: 

Jan Talavasek (Sr. Director Turbo)

Specialized Europe GmbH  
6330 Cham, Switzerland  
FEB 1st, 2019

NOTE: THIS DECLARATION OF CONFORMITY APPLIES ONLY TO BICYCLES SOLD IN COUNTRIES FOLLOWING THE CE MARKING DIRECTIVES.

NOTE: IN ORDER TO CONNECT THE BICYCLE AND THIS USER MANUAL TOGETHER, THE YELLOW SERIAL NUMBER DECAL LOCATED ON THE FRAME OF THE BICYCLE MUST BE PLACED OVER THE FACSIMILE OF THE DECAL ON THE BACK PAGE OF THIS USER MANUAL.



# TABLE DES MATIÈRES

<b>1. INTRODUCTION</b> .....	<b>1</b>
1.1. GARANTIE .....	1
<b>2. COMPOSANTS DU CREO SL</b> .....	<b>2</b>
<b>3. INFORMATIONS GÉNÉRALES SUR VOTRE CREO SL</b> .....	<b>4</b>
3.1. CONDITIONS D'UTILISATION .....	4
3.2. PEDELEC / EPAC.....	4
<b>4. NOTES GÉNÉRALES À PROPOS DE L'UTILISATION</b> .....	<b>5</b>
4.1. CONSEILS D'UTILISATION.....	5
4.2. AVANT UTILISATION .....	5
4.3. CONNAÎTRE L'AUTONOMIE DE SA BATTERIE .....	6
4.4. ÉTIQUETTE AUTOCOLLANTE JAUNE AMOVIBLE .....	6
4.5. ROULER AVEC DES ENFANTS.....	6
<b>5. REMARQUES GÉNÉRALES CONCERNANT LE MONTAGE</b> .....	<b>7</b>
5.1. TIGE DE SELLE.....	7
5.2. CAPTEUR DE VITESSE.....	8
5.3. JEU DE DIRECTION.....	8
5.4. COMMANDE AU GUIDON POUR ROUTE.....	9
<b>6. NOTES GÉNÉRALES SUR LA MAINTENANCE</b> .....	<b>11</b>
<b>7. INTERFACE D'AFFICHAGE (TCU)</b> .....	<b>12</b>
7.1. TURBO CONNECT UNIT (TCU).....	12
7.2. DÉMARRER LE SYSTÈME AVEC LE TCU.....	12
7.3. MODES D'ASSISTANCE SUR LE TCU .....	13
7.4. SÉLECTION DU MODE D'ASSISTANCE SUR LA COMMANDE AU GUIDON .....	13
7.5. OPTIONS DE CONNECTIVITÉ.....	14
7.6. CODES D'ERREUR AFFICHÉS .....	14
7.7. RÉINITIALISATION .....	15
7.8. CHANGER LA PILE INTERNE DU TCU.....	16
<b>8. MISSION CONTROL</b> .....	<b>17</b>
8.1. TÉLÉCHARGER ET INSTALLER MISSION CONTROL .....	17
8.2. SYNCHRONISER VOTRE VÉLO AVEC MISSION CONTROL .....	17
8.3. FONCTIONS MISSION CONTROL.....	17
<b>9. BATTERIE ET CHARGEUR</b> .....	<b>19</b>
9.1. CHARGER ET UTILISER LA BATTERIE .....	19
9.2. RECHARGE DE LA BATTERIE.....	20
9.3. AFFICHAGE DU NIVEAU DE CHARGE .....	21
9.4. NETTOYAGE.....	22
9.5. STOCKAGE.....	22
9.6. TRANSPORT.....	22
9.7. RECYCLAGE.....	23
9.8. CARACTÉRISTIQUES TECHNIQUES DE LA BATTERIE.....	23
9.9. CARACTÉRISTIQUES TECHNIQUES DU CHARGEUR.....	23
<b>10. FUTURE SHOCK</b> .....	<b>25</b>
10.1. NOTES GÉNÉRALES RELATIVES À L'ASSEMBLAGE.....	25
10.2. INSTALLATION DE LA FOURCHE ET DE LA CARTOUCHE FUTURE SHOCK .....	25
10.3. ADJUSTING THE STACK HEIGHT .....	28
10.4. CHANGEMENT DE DURETÉ DE RESSORT.....	28
10.5. VÉRIFICATIONS JEU DE DIRECTION / AJUSTEMENT HAUTEUR DE POTENCE .....	29
<b>11. CARACTÉRISTIQUES</b> .....	<b>30</b>
11.1. CARACTÉRISTIQUES GÉNÉRALES .....	30
11.2. TAILLE DE VISSERIE / OUTILLAGE / COUPLES DE SERRAGE.....	30
11.3. PRESSIONS DE GONFLAGE RECOMMANDÉES.....	31
<b>12. ACCESSOIRES OPTIONNELS</b> .....	<b>32</b>
12.1. RANGE EXTENDER (RE) (ACCESSOIRE EN OPTION).....	32
12.2. GARDE-BOUES.....	35
12.3. PORTE-BAGAGE.....	36
12.4. ÉCLAIRAGE.....	37
12.5. PIÈCES DÉTACHÉES .....	37
<b>13. DISPOSITIONS RÉGLEMENTAIRES</b> .....	<b>38</b>
<b>14. DÉCLARATION DE CONFORMITÉ CE</b> .....	<b>39</b>

## EPAC selon EN 15194 - SPECIALIZED BICYCLE COMPONENTS

15130 Concord Circle, Morgan Hill, CA 95037 (408) 779-6229

0000136744\_UM\_R2, 06/20

Nous pouvons ponctuellement publier des mises à jour et des compléments à ce document. Veuillez régulièrement consulter le site [www.specialized.com](http://www.specialized.com) ou contacter Rider Care pour obtenir les dernières informations.

Info: [specialized.com](http://specialized.com) / 877 808-8154

# 1. INTRODUCTION

**CE MANUEL UTILISATEUR CONTIENT DES INFORMATIONS IMPORTANTES. VEUILLEZ LE LIRE ATTENTIVEMENT ET LE CONSERVER EN LIEU SÛR.**

Ce manuel a été rédigé initialement en anglais (Notice originale). Cette version est une Traduction de la notice originale.

Ce Manuel utilisateur est spécifique à votre CREO SL et il doit être utilisé en parallèle du manuel général Specialized Bicycle Owner's Manual (Manuel utilisateur). Il contient des mentions importantes concernant la sécurité, la performance et l'entretien. Lisez-le avant de partir rouler et conservez-le pour vous y référer ultérieurement. Merci de lire complètement le "Specialized Bicycle Owner's Manual" avant de procéder au montage de votre vélo et de partir rouler. Si vous ne disposez pas du "Specialized Bicycle Owner's Manual" vous pouvez le télécharger gratuitement sur [www.specialized.com](http://www.specialized.com) ou le réclamer à votre Revendeur Specialized ou encore à notre Rider Care Specialized.

Des informations complémentaires relatives à la sécurité, à la performance et à l'entretien peuvent également être disponibles pour les composants spécifiques tels que la suspension, les pédales ou les accessoires comme les casques ou éclairages. Assurez-vous que votre Revendeur Specialized vous ait livré toute la documentation des fabricants de composants livrés avec votre vélo ou vos accessoires. En cas de contradiction entre ce Manuel utilisateur et les informations fournies par le fabricant du composant, suivez toujours les instructions fournies par le fabricant du composant.

Votre CREO SL est classé dans la catégorie EPAC (vélo à assistance électrique, aussi connu comme Pedelec), et est cité dans ce manuel comme vélo sauf contre-indication.

DES LANGAGES ADDITIONNELS SONT DISPONIBLES SUR [www.specialized.com](http://www.specialized.com).

Lors de la lecture de ce Manuel utilisateur, vous pourrez noter différents symboles ATTENTION et AVERTISSEMENT qui sont définis ci-dessous.



**AVERTISSEMENT !** L'association de ce symbole et de ce mot indique une situation potentiellement dangereuse qui, si elle n'est pas évitée, pourrait entraîner des blessures graves, voire mortelles. De nombreux avertissements préviennent que « vous pourriez perdre le contrôle de votre vélo et chuter ». Comme toute chute peut entraîner des blessures graves, voire mortelles, nous ne répétons pas toujours l'avertissement de blessures graves, voire mortelles.



**ATTENTION :** L'association du symbole d'alerte de sécurité et du mot ATTENTION indique une situation potentiellement dangereuse qui, si elle n'est pas évitée, pourrait entraîner des blessures mineures ou modérées. C'est aussi une alerte contre les pratiques dangereuses. Le mot ATTENTION utilisé sans le symbole d'alerte de sécurité indique une situation qui, si elle n'est pas évitée, pourrait gravement endommager le vélo ou annuler sa garantie.



**INFO :** Ce symbole attire l'attention du lecteur sur des informations particulièrement importantes.



**CONSEIL PRATIQUE :** Les conseils pratiques sont des conseils utiles et des astuces concernant l'installation et l'utilisation de l'équipement.



**GRAISSE :** Ce symbole signifie qu'une graisse de haute qualité doit être appliquée comme illustré.



**PÂTE DE MONTAGE CARBONE :** Ce symbole informe qu'une pâte de montage carbone doit être appliquée comme illustré pour augmenter l'adhérence.



**SERRAGE :** Ce symbole souligne la valeur de serrage convenable pour une vis spécifique. Une clé dynamométrique de qualité est nécessaire afin d'atteindre le couple de serrage spécifié.

## 1.1. GARANTIE

Une copie de la politique de garantie limitée Specialized est fournie avec votre vélo. Elle est aussi disponible chez votre revendeur Specialized agréé. Vous pouvez également la télécharger depuis [www.specialized.com](http://www.specialized.com).

## 2. COMPOSANTS DU CREO SL

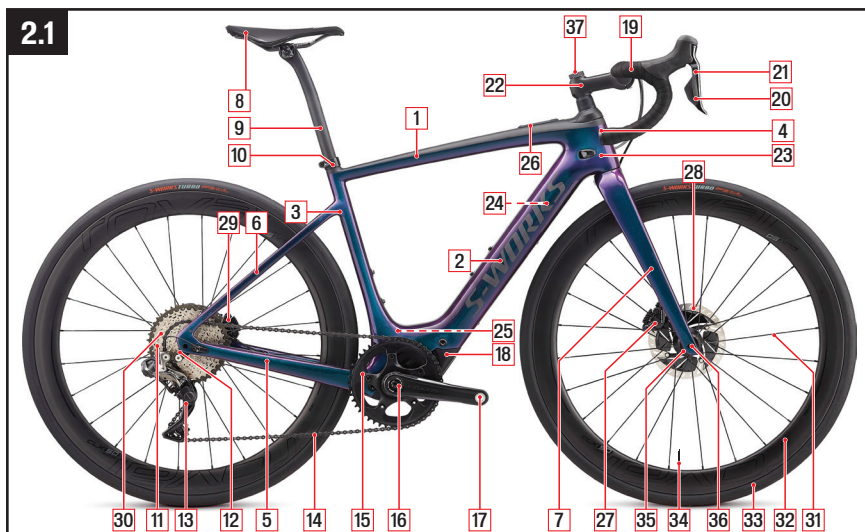

1. TUBE SUPÉRIEUR

2. TUBE DIAGONAL

3. TUBE DE SELLE

4. DOUILLE DE DIRECTION

5. BASE

6. HAUBAN

7. FOURCHE

8. SELLE

9. TIGE DE SELLE

10. COLLIER DE TIGE DE SELLE

11. CASSETTE

12. PATTE DE DÉRAILLEUR

13. DÉRAILLEUR ARRIÈRE

14. CHAÎNE

15. PLATEAU

16. MANIVELLE

17. PÉDALE

18. MOTEUR

19. CINTRE

20. MANETTE DE CHANGEMENT DE VITESSE

21. LEVIER DE FREIN

22. POTENCE

23. JEU DE DIRECTION

24. BATTERIE RECHARGEABLE

25. PORT DE CHARGE

26. TCU

27. ÉTRIER DE FREIN AVANT

28. DISQUE DE FREIN AVANT

29. ÉTRIER DE FREIN ARRIÈRE

30. DISQUE DE FREIN ARRIÈRE

31. RAYON

32. JANTE

33. PNEU

34. VALVE

35. MOYEU

36. AXE TRAVERSANT

37. SUSPENSION FUTURE SHOCK

## TURBO CONNECT UNIT (TCU)

Les modèles CREO SL sont tous équipés de l'appareil TCU (Fig. 2.2).. Cet appareil active le moteur et donne accès aux options des modes d'assistance. Il informe aussi du niveau de charge de la batterie et des codes d'erreur.



## COMMANDE AU GUIDON POUR ROUTE

La commande au guidon pour route est incluse sur certains modèles CREO SL (schéma 2.3) et contrôle le niveau d'assistance du moteur.

La commande au guidon pour route est disponible chez votre revendeur Specialized agréé.



## TURBO CONNECT DISPLAY (TCD)

Le compteur Turbo Connect Display (TCD) est proposé en option (Fig. 2.3) pour être spécifiquement utilisé avec certains modèles de vélos Turbo. Le TCD a été optimisé pour améliorer votre expérience avec votre vélo et accéder à vos données, telles que la vitesse, la distance, la cadence, la puissance de pédalage, le niveau d'autonomie de la batterie et la durée du parcours. Le TCD est disponible chez votre Revendeur Specialized Agréé.



## RANGE EXTENDER (RE)

Votre CREO SL est compatible avec la batterie Range extender proposée en option (schéma 2.4) afin d'améliorer encore davantage l'autonomie de la batterie et donc la durée de votre sortie. Cette batterie supplémentaire, fixée dans un porte-bidon spécifique, est reliée au moteur grâce à un câble d'alimentation dédié qui se branche sur le port de charge.

Utilisez le Range Extender avec le câble spécifique de 220 mm. La batterie auxiliaire et le câble sont disponibles auprès de votre revendeur agréé Specialized.



## 3. INFORMATIONS GÉNÉRALES SUR VOTRE CREO SL

### 3.1. CONDITIONS D'UTILISATION

Le CREO SL a été pensé, testé et conçu pour une utilisation sur routes pavées, routes praticables en gravier et sentiers aménagés moyennement difficiles où les pneus restent toujours en contact avec le sol. (Condition 2).

Pour plus d'informations sur les conditions d'utilisation et sur les limites structurelles de poids pour le cadre et les composants, reportez-vous au "Specialized Bicycle Owner's Manual".



Avant d'utiliser votre CREO SL, prenez connaissance des obligations légales ou des réglementations en vigueur dans votre pays. Il peut exister des restrictions d'utilisation de votre CREO SL sur la voie publique, piste cyclable et/ou chemins. Il peut également exister des exigences sur le port d'un casque, d'un âge minimum requis, un permis ou une assurance. Specialized ne fait et ne fera aucune promesse, déclaration ou garantie concernant l'utilisation de votre CREO SL. Les lois et réglementations sur les vélos électriques varient d'un pays à l'autre et évoluent constamment, assurez-vous d'obtenir les dernières informations. Vous devriez également consulter votre revendeur agréé Specialized pour obtenir des informations à jour.

**ATTENTION :** Tous les modèles CREO SL ont une vitesse limite préétablie à laquelle le moteur va automatiquement se couper. Toute tentative ou manipulation de la distribution de puissance est interdite et annulera la garantie.

### 3.2. PEDELEC / EPAC

Le CREO SL entre dans le groupe des vélos à assistance électrique. L'assistance du moteur se coupera automatiquement dès que vous atteindrez la vitesse maximale de 25 km/h (15,5 mph) ou de 28 mph aux États-Unis et de 20 mph au Canada. Un permis de conduire ou une assurance ne sont généralement pas requis.

Selon la réglementation EN 15194 : le niveau de pression acoustique pondéré A est inférieur à 70 dB(A) pour l'oreille du cycliste.



## 4. NOTES GÉNÉRALES À PROPOS DE L'UTILISATION

Le moteur du CREO SL vous assiste uniquement au pédalage et quand le vélo est en mouvement. Le niveau d'assistance sera alors plus ou moins grand en fonction de la force appliquée sur les pédales. Si vous arrêtez de pédaler le moteur arrêtera alors d'assister.

Le CREO SL peut aussi être utilisé comme un vélo traditionnel sans assistance du moteur en sélectionnant le mode OFF sur le TCU. Ce fonctionnement s'applique également si la batterie passe sous le seuil de 5 % - 3 %.

### 4.1. CONSEILS D'UTILISATION

Grâce à l'assistance de son moteur électrique le CREO SL offre une expérience unique en comparaison avec un vélo traditionnel. Vous trouverez ci-dessous quelques conseils concernant l'utilisation de votre CREO SL qui réduiront l'usure de certains composants et augmenteront l'autonomie de la batterie :

- Soyez attentif en arrivant dans les virages et soyez sûr d'arrêter de pédaler bien avant d'entrer dans le virage. Si vous continuez à pédaler vous risquez d'avoir trop de vitesse en entrant dans le virage.
- Anticipez et portez votre regard loin devant vous. À chaque fois qu'une force de freinage est appliquée, plus d'énergie est nécessaire pour amener le vélo à la vitesse d'origine.
- Changez de vitesse régulièrement pour optimiser la cadence de pédalage et optez pour un rapport de développement avant un arrêt.
- Réduisez l'effort sur les pédales avant de changer de vitesse pour diminuer l'usure de la transmission.
- Freiner en tournant peut réduire votre capacité à contrôler votre vélo.
- Contrôlez la pression des pneus régulièrement. Une pression trop basse peut causer un roulage inefficace des pneus.
- N'exposez pas votre vélo à des chaleurs excessives (ex. exposition directe au soleil).
- N'embarquez que le chargement nécessaire. Un poids excessif épuisera plus rapidement la batterie.
- Si votre vélo est exposé à de très basses températures (0 degré), rangez votre vélo à l'abri dès qu'il n'est pas utilisé.



**AVERTISSEMENT !** Le moteur s'active dès que vous appuyez sur les pédales et que le vélo est en mouvement. Vous devriez être assis sur le vélo avec au moins un levier de frein engagé avant de commencer à pédaler. Ne pas enjamber le vélo en marche, le vélo pourrait accélérer de manière inattendue. Ne pas suivre cet avertissement pourrait engendrer des blessures graves ou la mort.



**AVERTISSEMENT !** L'accélération d'un vélo électrique peut être plus rapide qu'anticipée et peut surprendre. Lors de votre première utilisation vous devriez utiliser le mode d'assistance le plus bas, qui est le mode ECO. Cela vous permettra de vous familiariser avec le vélo électrique, entraînez-vous à démarrer et à vous arrêter, à tourner et à franchir des obstacles dans un environnement sécurisé loin d'autres vélos, piétons ou véhicules. En raison de l'accélération importante d'un vélo électrique, vous devriez porter une attention particulière aux conditions du terrain car vous pouvez approcher les obstacles plus rapidement que prévu. Notez que le réglage par défaut du moteur avant démarrage est toujours le mode SPORT.



**ATTENTION :** Le poids de votre CREO SL est plus élevé que le poids d'un vélo sans moteur. Soyez prudent en manipulant votre vélo (y compris en le garant, le portant, le poussant et en le chargeant dans une voiture ou sur un porte-vélo).

### 4.2. AVANT UTILISATION

Indépendamment de votre expérience, lisez la section « Pour commencer » de votre "Specialized Bicycle Owner's Manual" (Réglages du vélo ; La sécurité avant tout ; Vérification de l'état mécanique ; Première sortie) et procédez à tous les contrôles de sécurité. Additionnellement assurez-vous de vous être familiarisé avec les éléments spécifiques de votre vélo électrique.

#### AVANT VOTRE PREMIÈRE SORTIE

- Batterie: Est-ce que la batterie est complètement chargée ?
- TCU : Êtes-vous familier avec les fonctions de votre affichage TCU ?
- COMMANDE AU GUIDON : Connaissez-vous la fonction des boutons de la commande au guidon?

#### AVANT CHAQUE SORTIE

- BATTERIE : Votre batterie est-elle suffisamment chargée ?
- TCU : Est-ce que l'affichage du TCU fonctionne correctement ?
- COMMANDE AU GUIDON : Savez-vous comment utiliser la commande au guidon pour changer le mode d'assistance moteur d'ECO à SPORT à TURBO?



**AVERTISSEMENT !** Si votre batterie, chargeur et/ou tout autre composant montrent des signes de dommage, n'utilisez pas votre vélo et amenez-le immédiatement chez votre revendeur Specialized agréé pour inspection.

### 4.3. CONNAÎTRE L'AUTONOMIE DE SA BATTERIE

Prenez connaissance de l'autonomie de votre vélo électrique avant de l'utiliser. Vous pouvez calculer l'autonomie de votre batterie sur le site [www.specialized.com](http://www.specialized.com) en sélectionnant le modèle de votre vélo Turbo et en cliquant sur le calculateur d'autonomie. En plus du calculateur d'autonomie, nous vous recommandons d'utiliser la fonction Smart Control de l'application Mission Control afin de gérer au mieux l'autonomie de votre batterie.

### 4.4. ÉTIQUETTE AUTOCOLLANTE JAUNE AMOVIBLE

Une étiquette jaune amovible est collée sur le cadre de votre vélo CREO SL. Elle indique le numéro de série de votre vélo et votre code personnel de synchronisation BLE (BLUETOOTH LOW ENERGY).

Retirez cette étiquette et collez-la sur la dernière page de ce manuel pour référence ultérieure.

4.1

PEEL AND STICK ON LAST PAGE OF  
TURBO USER MANUAL

BLE: 599716  
SKU: 12345-6789  
SN: W5BC123456789A

### 4.5. ROULER AVEC DES ENFANTS

Il existe différents montages qui permettent de rouler avec un enfant. Consultez la section sécurité de votre Manuel utilisateur pour les informations générales et instructions pour les sièges spéciaux et remorques.

Si vous utilisez régulièrement votre vélo avec des éléments permettant le transport d'un enfant consultez votre revendeur Specialized agréé afin de conduire une inspection périodique.



**AVERTISSEMENT !** Les vélos Specialized sont conçus et testés pour être utilisés par une seule personne à la fois. Transporter un enfant sur votre vélo Specialized se fait à vos risques. Si vous installez des accessoires comme une remorque, un siège pour enfant ou une barre de tirage sur votre vélo Specialized, assurez-vous que cet accessoire soit compatible et reportez-vous aux instructions du fabricant et à votre revendeur Specialized agréé. Assurez-vous que votre vélo soit utilisable sans danger après installation de ces accessoires. Assurez-vous également de ne pas dépasser la limite de poids structurelle du vélo si vous utilisez une remorque, un siège pour enfant ou une barre de tirage et de ne pas dépasser la charge de transport limite quand vous utilisez un siège pour enfant.



**AVERTISSEMENT !** Rouler avec un enfant sur votre vélo va affecter le maniement du vélo en modifiant le centre de gravité, le poids et l'équilibre. Cela peut également affecter votre capacité à prendre les virages, augmenter votre distance de freinage et réduire votre capacité à ralentir et à manœuvrer, spécialement à haute vitesse ou en descente. Tout cela peut conduire à une perte de contrôle, des blessures potentielles et/ou à la mort. Vous devriez également vous entraîner à rouler avec l'accessoire en question dans un environnement loin de tout danger.



**AVERTISSEMENT !** N'attachez pas de siège enfant, remorque ou accessoires similaires directement ou indirectement sur une pièce ou un composant carbone. Par exemple, n'attachez pas de remorque à l'axe de roue arrière quand le triangle arrière est en composite ou carbone. De la même façon, n'attachez pas de remorque ou de siège pour enfant sur une tige de selle ou une fourche composite ou carbone. Cela pourrait appliquer des forces inhabituelles sur le cadre ou composant de votre vélo; ce qui peut conduire à une casse complète, avec le risque de blessure ou de mort. Si vous avez précédemment attaché un accessoire sur une pièce ou un composant carbone, n'utilisez plus votre vélo jusqu'à ce que celui-ci soit inspecté par un Revendeur Specialized Agréé.



Avant de rouler avec un enfant sur votre vélo, informez-vous de toutes les lois et règlements en vigueur dans votre pays. Il peut exister des restrictions sur l'utilisation d'un ou de tous les accessoires. Spécifiquement pour les vélos à assistance électrique.

## 5. REMARQUES GÉNÉRALES CONCERNANT LE MONTAGE

Ce manuel ne remplace pas le bon sens d'utilisation, la compétence et les manuels techniques pour la réparation ou pour l'entretien. Merci de vous rapprocher de votre Revendeur Specialized Agréé pour tout réglage, entretien ou toute réparation. Votre Revendeur Specialized Agréé dispose d'ailleurs d'un soutien spécifique comme des formations, des cliniques et de la documentation relative à l'utilisation, les réglages, les réparations et l'entretien.



**AVERTISSEMENT !** En raison du niveau de complexité du CREO SL, un bon montage nécessite un haut niveau d'expertise mécanique, du talent et des outils spécifiques. Ainsi, il est essentiel que le montage, l'entretien et la réparation soient réalisés par un Revendeur Specialized qualifié. Avant votre première sortie, assurez-vous que les composants comme les freins ou la transmission soient assemblés et réglés en accord avec les préconisations du fabricant et fonctionnent correctement.



**AVERTISSEMENT !** Beaucoup de composants du CREO SL, incluant mais n'étant pas limité au moteur, à la batterie et aux guides câbles sont spécifiques au CREO SL. Utilisez uniquement les équipements et composants fournis d'origine. L'utilisation d'autres composants compromet l'intégrité et la solidité du montage. Les composants spécifiques du CREO SL ne doivent être utilisés sur aucun autre vélo, même s'ils peuvent être installés. Un non-respect de ces consignes peut conduire à des blessures ou à la mort.



**AVERTISSEMENT !** Ne jamais modifier votre cadre ou votre vélo. Ne pas sabler, percer, retirer de pièces de votre vélo. N'installez pas de composants incompatibles. Un non-respect de ces consignes peut conduire à des blessures ou à la mort.



**AVERTISSEMENT !** Les composants électriques peuvent être exposés quand vous travaillez sur votre vélo. Ne touchez aucune partie du système électrique quand celui-ci est sous charge. N'exposez pas à l'eau les connecteurs de la batterie et du cadre. Si des composants électriques ou la batterie sont endommagés, arrêtez d'utiliser votre vélo et présentez-le chez votre revendeur Specialized agréé.

### 5.1. TIGE DE SELLE

#### INSTALLATION DE LA TIGE DE SELLE - COLLIER DE SELLE.

- Vérifiez que le collier de la tige de selle est parfaitement positionné : son ouverture doit être tournée vers l'arrière (Fig 5.1).
- Insérez la tige de selle dans le tube de selle.
- Réglez la hauteur de la selle.
- Serrez le collier de la tige de selle au couple de 55 lb-po / 6,2 Nm.



**CONSEIL PRATIQUE :** la compatibilité entre la tige de selle et le tube de selle permet d'insérer la tige de selle sans problème et sans avoir à la tourner dans le tube de selle ; toutefois, il ne doit pas y avoir de jeu/mouvement latéral. Tout problème de compatibilité et/ou de serrage doit être contrôlé par votre revendeur Specialized agréé. Si la tige de selle ne s'adapte pas parfaitement ou si elle peut toujours bouger dans le cadre même après avoir été serrée au couple recommandé, nous vous conseillons de la faire vérifier par votre revendeur Specialized agréé.

## INSERTION MINIMUM DE LA TIGE DE SELLE:

Afin de prévenir les dommages sur le tube de selle ou la tige de selle, il est important que la tige de selle soit suffisamment insérée dans le tube de selle. Cette insertion minimale doit répondre aux exigences suivantes :

La tige de selle doit être suffisamment insérée dans le cadre afin que la marque d'insertion minimum/maximum (min/max) sur la tige de selle ne soit pas visible (Fig. 5.2 A).

Conformément aux exigences de sécurité du cadre, la tige de selle doit être suffisamment insérée dans le tube de selle pour atteindre une profondeur d'insertion minimale de 70 mm (Fig. 5.2 B).

Si l'insertion minimum de la tige de selle et celle du cadre diffèrent, toujours utiliser la valeur d'insertion la plus longue. Par exemple, si le cadre nécessite 70 mm d'insertion mais que la tige de selle requiert 90 mm, alors 90 mm est la longueur minimum d'insertion requise.

Si la tige de selle est insérée jusqu'à la marque minimum/maximum et que la tige de selle ne respecte pas la longueur d'insertion minimale dans le cadre, alors c'est que la tige de selle n'est pas suffisamment insérée dans le tube de selle. Celle-ci doit donc être insérée davantage jusqu'à respecter la longueur d'insertion minimale. Ceci peut avoir pour conséquence une selle trop basse. Dans ce cas, la tige de selle doit alors être changée pour une tige de selle plus longue.

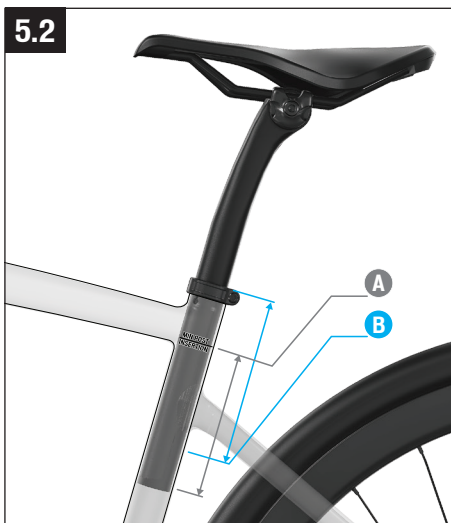

**AVERTISSEMENT !** Les casses dues au non-respect des limites d'insertions min/max de la tige de selle et du cadre peuvent causer des dommages pour le cadre ou la tige de selle et causer une perte de contrôle et une chute. Si la tige de selle est coupée, les limites inscrites sur la tige de selle peuvent être modifiées. Avant de couper la tige de selle noter la marge d'insertion prévue par le fabricant.



**AVERTISSEMENT !** Pour obtenir des instructions générales concernant l'installation de la tige de selle, reportez-vous à la section appropriée du Manuel utilisateur. Rouler avec un mauvais serrage de selle peut faire tourner ou bouger la selle et provoquer ainsi une perte de contrôle et une chute.

**ATTENTION :** Inspecter la tige de selle et le tube de selle à la recherche d'arêtes ou bavures. Ebavurez et cassez ces arêtes à l'aide de papier abrasif à grains fins.



**CADRES CARBONE :** Ne pas appliquer de graisse entre la tige de selle et le tube de selle. La graisse réduit l'adhérence qui est primordiale pour un maintien correct de la tige de selle. Specialized recommande l'utilisation de pâte d'assemblage carbone, qui pourra augmenter la friction avec les surfaces en carbone. Visitez votre Revendeur Specialized Agréé pour toute information complémentaire.

## 5.2. CAPTEUR DE VITESSE

Le CREO SL est équipé d'un aimant De capteur de vitesse situé sur l'interface moyeu arrière/disque de frein (modèle Centerlock ou à 6 vis). Des poussières et/ou débris métalliques peuvent s'accumuler sur l'aimant De capteur de vitesse. En cas d'accumulation de saletés, l'assistance électrique peut s'interrompre et/ou les mesures de la vitesse peuvent être erronées.

Vérifiez régulièrement l'état de propreté de votre aimant De capteur de vitesse et nettoyez-le si nécessaire. La fréquence du nettoyage dépend des conditions d'utilisation de votre vélo, de la fréquence de vos sorties et/ou du type de garniture de vos plaquettes de frein. Pour retirer les débris métalliques, vous pouvez utiliser un aimant plus puissant que l'aimant De capteur de vitesse.

## 5.3. JEU DE DIRECTION

Le jeu de direction utilise un roulement haut 11/8" (45.8 mm x 36.8 mm x 6.5 x 45°) au standard Campagnolo et un roulement bas 1.5" (52 mm x 40 x 7 mm, 45 x 45°). Assurez-vous que les roulements de remplacement soient compatibles avec les spécifications Specialized. Graissez les roulements avant installation.

## 5.4. COMMANDE AU GUIDON POUR ROUTE

La commande au guidon pour route est incluse sur certains modèles CREO SL et contrôle le niveau d'assistance du moteur. La commande au guidon pour route est disponible chez votre revendeur Specialized agréé.

### INSTALLATION DE LA COMMANDE AU GUIDON

Les boutons de la commande au guidon peuvent être installés à différents emplacements le long du cintre. Au moment de les installer, vérifiez que leur position est facilement accessible pour que leur utilisation soit pratique.



**ATTENTION :** vérifiez que le câble ne gêne pas les mouvements du cintre et que les câbles ne tirent pas sur les connecteurs lorsque le guidon est tourné à gauche et à droite.

- Retirez la guidoline présente sur le cintre. Retirez toutes les anciennes traces d'adhésif collées sur les emplacements destinés aux boutons de la commande au guidon. Vérifiez que le cintre est propre et sec avant d'installer les boutons de la commande au guidon.
- Dévissez l'unité Turbo Connect (TCU) et retirez-la du cadre.

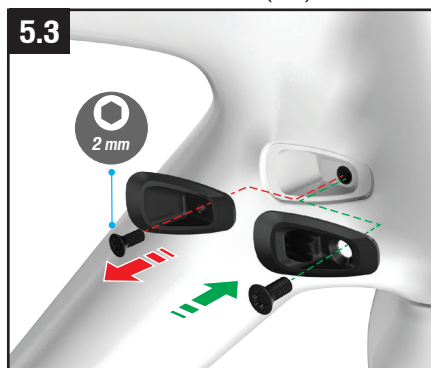

- Remplacez le port de passage des câbles interne (ICR) du côté de la transmission par le port fourni (S182000003) (schéma 5.3).
- Guidez les deux connecteurs de la commande au guidon à travers le port ICR situé du côté de la transmission pour les faire sortir par l'ouverture TCU située sur le tube supérieur du cadre (schéma 5.4).



Si votre vélo est équipé d'une tige de selle télescopique, insérez la gaine de la tige de selle télescopique après avoir installé les câbles de la commande au guidon.



Le nouveau port ICR (S182000003) se trouve dans la boîte de pièces fournie avec votre vélo. Si nécessaire, la pièce est disponible chez votre revendeur Specialized agréé.

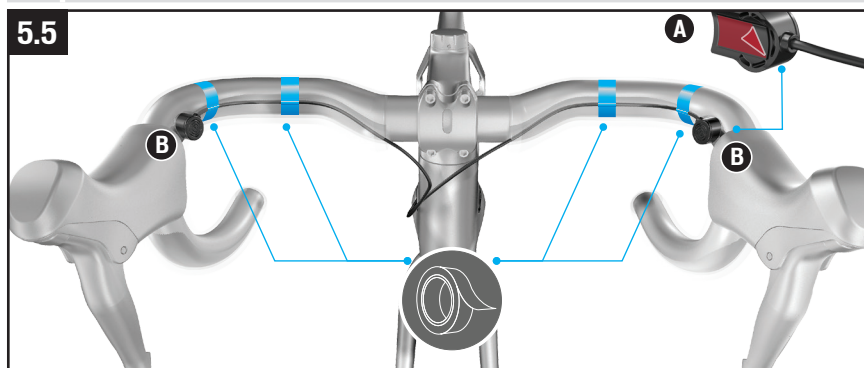

- Retirez le film protecteur collé sur la bande adhésive sur l'envers du bouton de la commande au guidon (schéma 5.5 a).
- Installez les boutons de la commande au guidon à l'endroit désiré sur le cintre. Fixez le câble au cintre avec de la guidoline afin d'éviter de tirer sur les branchements de la commande au guidon (schéma 5.4 b).

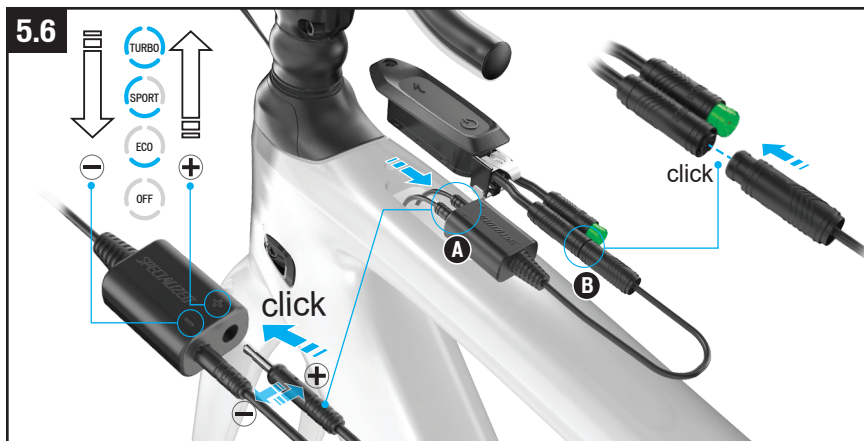

- Branchez les connecteurs des boutons dans les ports du boîtier de raccordement de sorte que les boutons passent d'un mode à l'autre de chaque côté comme désiré.
- Si après avoir testé les boutons vous préférez changer l'ordre des modes, il suffit d'inverser les fiches dans les ports +/- . Vérifiez que les connecteurs sont parfaitement insérés (schéma 5.6 a).

**i** Les icônes (+) et (-) sur le boîtier de raccordement indiquent la fonction des boutons. Veillez à brancher les connecteurs dans les ports correspondants.

- Branchez le connecteur du port du boîtier de raccordement à la TCU (schéma 5.6 b).

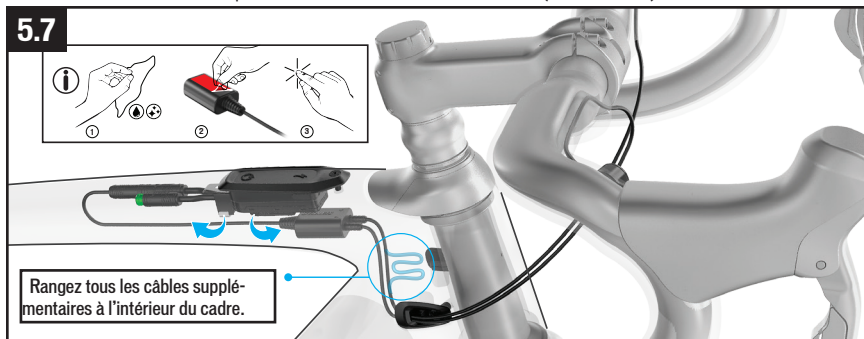

- Insérez le port du boîtier de raccordement et la TCU dans le tube supérieur à travers l'ouverture TCU du tube supérieur du cadre (schéma 5.7). Fixez le port du boîtier de raccordement à l'intérieur du cadre en utilisant le ruban adhésif fourni.



- Serrez la vis de la TCU à 0,8 Nm (schéma 5.8). Enroulez la guidoline autour du cintre.

**!** ATTENTION : si vous enroulez de la guidoline par-dessus les boutons, ne serrez pas trop la guidoline car cela risquerait d'activer les boutons involontairement pendant que vous roulez.

## 6. NOTES GÉNÉRALES SUR LA MAINTENANCE

Le CREO SL est un vélo haute performance. Ainsi, il est essentiel que le montage, l'entretien et la réparation soient réalisés par un Revendeur Specialized Agréé. Pour les informations générales sur la maintenance de votre vélo, consultez votre Manuel utilisateur. Effectuez également un contrôle de routine et un contrôle mécanique de sécurité avant chaque sortie, comme décrit dans votre Manuel utilisateur.

- Un soin particulier doit être pris pour éviter toute détérioration de la fibre de carbone ou du matériau composite. Toute détérioration pourrait engendrer une perte d'intégrité structurelle qui pourrait se traduire par une grave défaillance. Cette détérioration peut être visible ou complètement invisible pendant la phase d'inspection. Vous devez inspecter attentivement votre vélo avant chaque sortie et après chaque chute afin de vérifier qu'il ne présente aucun signe d'efflochage, de cabosse, de rayure profonde, d'écaillage, de déformation ou tout autre signe de détérioration. N'utilisez pas votre vélo s'il présente un de ces symptômes. Après une chute et avant de remonter sur la selle, apportez votre vélo chez votre Revendeur Specialized Agréé pour une inspection complète.
- Lors de votre sortie, soyez à l'écoute de tout craquement car tout bruit de craquement peut être le signe d'un problème avec un ou plusieurs composants. Examinez périodiquement toutes les surfaces à la lumière du soleil pour repérer toute craquelure, fissure ou signe de fatigue au niveau des zones de contraintes - soudures, jointures, trous et zones de contact avec d'autres pièces. Si vous entendez un craquement, voyez des signes d'usure, ou si vous trouvez une craquelure, même la plus petite sur le vélo, arrêtez d'utiliser le vélo immédiatement avec cette pièce et faites-la inspecter par un Revendeur Specialized Agréé.
- La durée de vie du vélo ainsi que le type et la fréquence des opérations d'entretien dépendent de plusieurs facteurs comme le type d'utilisation, le poids du cycliste, les conditions de sortie et/ou les chocs. De plus, le CREO SL utilise un système d'assistance moteur, ce qui signifie que vous parcourez davantage de distance en un temps imparti. Les composants peuvent alors être sujets à une usure plus rapide. La transmission et les freins sont particulièrement sujets à une usure rapide. Faites inspecter périodiquement votre vélo et ses composants par votre Revendeur Specialized Agréé pour vérifier leur état d'usure.
- L'exposition à certaines conditions difficiles, comme dans une atmosphère salée (rouler en région côtière), peut entraîner la corrosion galvanique de composants comme l'axe de pédalier et les vis et ainsi accélérer l'usure de ces pièces et raccourcir leur durée de vie. La boue peut également accélérer l'usure des surfaces et des roulements. Les parties externes du vélo doivent être nettoyées avant chaque sortie. La maintenance du vélo doit être effectuée de manière régulière par un Revendeur Specialized Agréé. Ce qui signifie que le vélo doit être nettoyé, inspecté pour des signes de corrosion ou de fissures et lubrifié. Si vous observez des signes de corrosion ou de fissures sur le cadre ou les composants, les équipements concernés doivent être remplacés.
- Nettoyez régulièrement et lubrifiez votre transmission en selon les préconisations du fabricant.
- N'utilisez pas de nettoyeur haute pression directement sur les roulements. Même le jet d'eau provenant d'un tuyau de jardinage est sous pression et peut pénétrer les roulements et accroître leur usure et celle du pédalier. Utilisez un chiffon propre et humide ainsi qu'un agent nettoyant pour le nettoyage de votre vélo.
- N'exposez pas votre vélo de manière prolongée directement au soleil ou à une source de chaleur excessive, comme un radiateur ou dans une voiture exposée au soleil.
- De temps en temps, nettoyez l'aimant De capteur de vitesse situé sur la roue arrière à l'aide d'un chiffon doux. En fonction des conditions de sortie et de la garniture des plaquettes de frein, des salissures et/ou des débris métalliques peuvent s'accumuler sur l'aimant De capteur de vitesse, ce qui peut provoquer l'interruption de l'assistance électrique ou des erreurs dans la mesure de la vitesse.



**AVERTISSEMENT !** Le non-respect des instructions de cette section peut conduire à des dommages sur les composants de votre vélo et annulera votre garantie et surtout, peut conduire à de sérieuses blessures ou la mort. Si votre vélo montre des signes de dommages, ne l'utilisez pas et amenez-le directement chez votre revendeur Specialized agréé pour inspection.



**AVERTISSEMENT !** Utilisez un pied d'atelier pour maintenir votre vélo pendant les opérations de montage ou d'entretien et un porte-vélo pour le transport. Lorsque vous placez le cadre et/ou le vélo sur un pied d'atelier, fixez-le par la tige de selle et non pas par le cadre. Un serrage par le cadre pourrait occasionner des dommages visibles ou non qui pourraient entraîner une perte de contrôle et une chute.



**AVERTISSEMENT !** Éteignez toujours la batterie quand vous n'utilisez pas le vélo ou quand vous travaillez dessus.

**ATTENTION :** Ne pas ouvrir le système moteur. Le moteur se compose d'un système fermé qui ne nécessite pas de maintenance. Toute intervention sur le moteur doit être effectuée par un Centre de Service Specialized.

## 7. INTERFACE D’AFFICHAGE (TCU)

### 7.1. TURBO CONNECT UNIT (TCU)

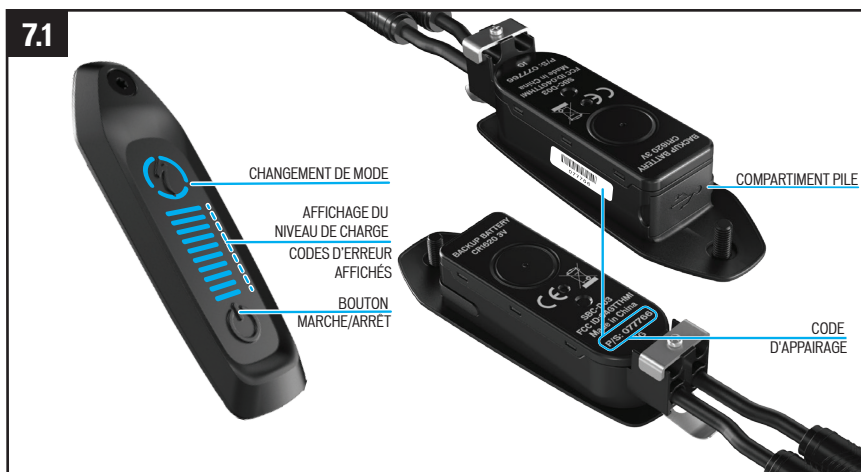

Les modèles CREO SL sont tous équipés de l'appareil TCU. Cet appareil active le moteur et donne accès aux options des modes d'assistance. Il informe aussi du niveau de charge de la batterie et des codes d'erreur.

Le code à six chiffres BLE nécessaire pour l'appariage Bluetooth est inscrit sous le TCU qui est situé sur le tube supérieur du cadre et il est également inscrit sur l'étiquette autocollante. (Fig. 4.1)

### 7.2. DÉMARRER LE SYSTÈME AVEC LE TCU

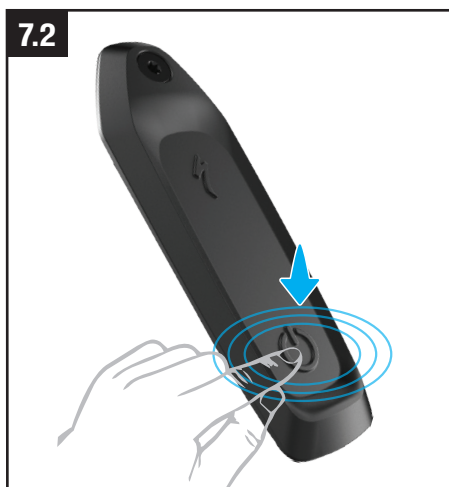

Pour démarrer le système, maintenez enfoncé le bouton POWER (le système) situé sur le TCU (l'appareil muni de LED et fixé sur le tube supérieur) jusqu'à ce que les LEDS horizontales s'allument en bleu. Le nombre de LEDS allumées en bleu dépend du niveau de charge de la batterie.

Pour couper l'assistance, maintenez enfoncé le bouton Marche/Arrêt jusqu'à ce que les LEDS s'éteignent.



### 7.3. MODES D'ASSISTANCE SUR LE TCU

Le moteur du CREO SL dispose de cinq niveaux d'assistance différents. TURBO, SPORT, ÉCO, OFF et SMART CONTROL.

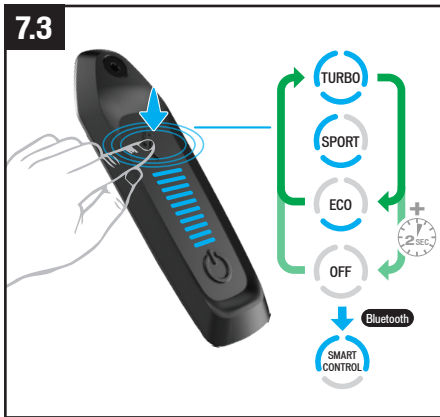

- **MODE TURBO** : mode de puissance maximale pour les portions à grande vitesse et les montées.
- **MODE SPORT** : une maîtrise optimale avec une puissance suffisante en cas de besoin.
- **MODE ÉCO** : mode le plus efficace pour de nombreuses conditions et qui propose une bonne puissance.
- **MODE OFF** : Le moteur ne fournit aucune assistance mais l'écran et les LEDs continuent de fonctionner.
- **MODE SMART CONTROL** : au cours d'une sortie et au pédalage, le moteur ajuste son assistance en fonction des paramètres du parcours définis dans l'App. Mission Control.

Les différents modes d'assistance s'affichent sur le pourtour du bouton S (mode). Appuyez sur le bouton S pour faire défiler tous les modes (Fig 7.3).

Les modes défilent dans les trois modes d'assistance principaux, en commençant par le mode SPORT (par défaut). Pour activer le MODE OFF, appuyez longuement sur le bouton S (MODE).



Le témoin lumineux SMART CONTROL s'affiche sur le TCU lorsque le vélo est connecté à l'application Mission Control et que le mode SMART CONTROL est activé.

### 7.4. SÉLECTION DU MODE D'ASSISTANCE SUR LA COMMANDE AU GUIDON

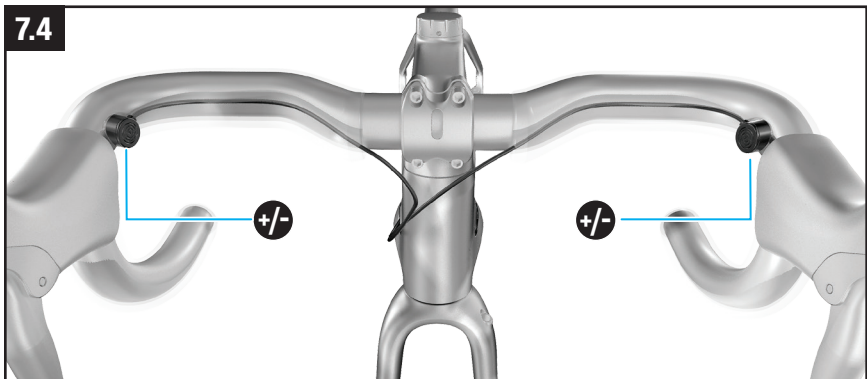

La commande au guidon est incluse sur tous les modèles CREO SL (Fig. 7.4) et contrôle le niveau d'assistance du moteur.

- **A - BOUTON +** : Mode d'assistance supérieur.
- **C - BOUTON -** : Mode d'assistance inférieur.
- Après avoir activé le mode plus ou moins puissant de votre choix à partir de la commande à distance, le système ne changera plus de mode. Pour passer de TURBO à SPORT puis ECO, appuyez sur le bouton -. Pour passer d'ECO à SPORT puis TURBO, appuyez sur le bouton +.

## 7.5. OPTIONS DE CONNECTIVITÉ

Le système d'assistance offre un haut niveau d'interaction grâce à la connectivité Bluetooth et/ou ANT+. En fonction du dispositif et de l'option de connectivité, différentes fonctions sont accessibles.

**BLUETOOTH LOW ENERGY (BLE):** L'application Mission Control (iOS ou Android) offre une expérience de roulage améliorée : en enregistrant les parcours réalisés tout en permettant la synchronisation avec Strava, en éliminant toute inquiétude concernant l'autonomie grâce à la fonction Smart Control, en permettant les diagnostics système. Les dispositifs Android et iOS peuvent se synchroniser avec tous les CREO SL via Bluetooth LE. Visitez Google Play ou l'App Store Apple pour la version la plus récente de l'application Mission Control gratuite. Toutes les instructions relatives à la fonctionnalité de l'application Mission Control sont contenues dans l'application elle-même.

**ANT+ :** le protocole de communication ANT+ permet à toute une gamme d'appareils de se synchroniser avec le vélo CREO SL, y compris l'appareil TCD (vendu séparément). Le fait d'utiliser un appareil compatible ANT+ permet d'accéder à plus d'informations comme la vitesse, la puissance et la cadence de pédalage.

L'option « Fake Channel » affiche l'état de charge de la batterie sur tout dispositif ANT+ équipé d'un canal inutilisé pour la Puissance, la Fréquence cardiaque ou la Cadence. Utilisez l'application Mission Control pour sélectionner cette option.

## 7.6. CODES D'ERREUR AFFICHÉS

Le CREO SL est équipé d'un système de diagnostic intégré pour vérifier et identifier automatiquement les fonctionnalités du système. Si le système détecte une erreur, l'appareil TCU affiche un code d'erreur avec des LEDs rouges ou bleues, comme indiqué ci-dessous.

Si une telle erreur s'affiche, redémarrez le système. Si le message d'erreur ne s'efface pas, contactez votre revendeur Spécialisé agréé qui vous indiquera la marche à suivre. Avec certains messages d'erreur, le système s'éteindra automatiquement. Dans tous les cas, le vélo pourra être utilisé sans l'assistance du moteur avec le système désactivé.



SIGNIFICATION	SOLUTION
1. ERREUR BATTERIE	En cas de codes d'erreur 1 à 4, essayez les solutions suivantes. <ul style="list-style-type: none"> <li>■ Réinitialisez votre vélo</li> <li>■ Vérifiez l'application Mission Control pour en savoir plus</li> <li>■ Si le problème persiste, contactez votre revendeur Specialized agréé</li> </ul>
2. BATTERIE NON DÉTECTÉE	
3. ERREUR MOTEUR	
4. MOTEUR NON DÉTECTÉ	
5. ERREUR BATTERIE ET MOTEUR	Contactez votre revendeur Specialized agréé
6. PILE BOUTON DU TCU FAIBLE	Remplacez la pile bouton du TCU <ul style="list-style-type: none"> <li>■ Vérifiez que le câble du RE est correctement branché et verrouillé dans le port de charge du vélo.</li> <li>■ Déconnectez le Range Extender et vérifiez s'il y a de l'eau dans la prise.</li> <li>■ Si le problème persiste, contactez votre Revendeur Agréé Specialized.</li> </ul>
7. ERREUR RANGE EXTENDER	

## 7.7. RÉINITIALISATION

Après tout achat d'un vélo neuf ou d'occasion, le nouveau propriétaire doit réaliser une réinitialisation de l'appareil TCU pour redéfinir les réglages des modes d'assistance et de la puissance max (crête).

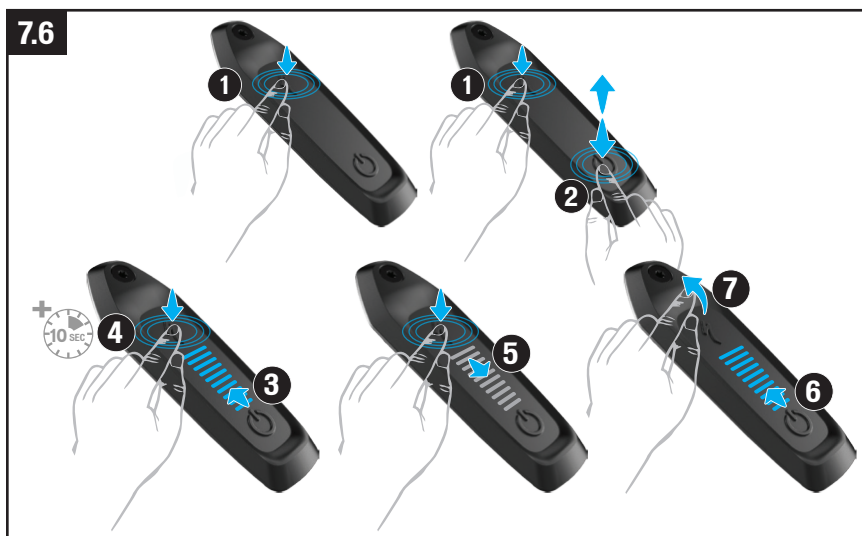

Pour réaliser une réinitialisation (Fig. 7.6) :

- A : appuyez longuement (maintenir enfoncé) le bouton Mode (1).
- B : appuyez puis relâchez (2) le bouton Power (sans lâcher le bouton Mode). Les LEDs vont s'allumer (3).
- C : continuez à appuyez longuement sur le bouton Mode pendant 10 secondes (4) jusqu'à ce que les LEDs s'éteignent (5) puis se rallument (6).
- D : relâchez le bouton Mode (7). La réinitialisation est terminée.

## 7.8. CHANGER LA PILE INTERNE DU TCU

La pile bouton du TCU est située derrière le joint en caoutchouc sur l'avant du TCU. Pour accéder au compartiment de la pile, retirez d'abord le TCU fixé sur le vélo (Fig. 7.7 A).

Pour remplacer la pile bouton 1620, délogez la pile à l'aide d'une petite pince. Lors de l'installation d'une pile neuve, vérifiez qu'elle est parfaitement insérée dans son logement (Fig. 7.7 B).

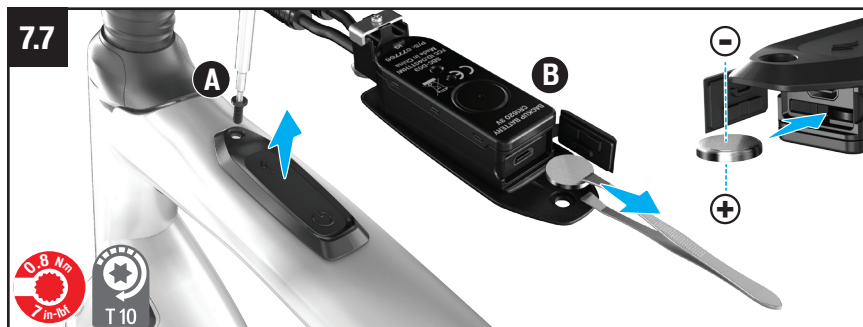

FRANÇAIS



Le port micro-USB situé sous l'emplacement de la pile est réservé uniquement aux Revendeurs Specialized Agréés ou aux techniciens des "Specialized Service Center". Vérifiez que le joint en caoutchouc du port USB est bien enfoncé et parfaitement refermé.



**AVERTISSEMENT** : n'utilisez jamais de pinces en métal pour insérer la batterie car cela provoquerait un court-circuit de la batterie.

## 8. MISSION CONTROL

L'application Mission Control de Specialized vous permet d'améliorer encore davantage votre expérience de cycliste en personnalisant votre vélo CREO SL en fonction de vos besoins.

Plus significativement encore, elle vous permet de personnaliser les caractéristiques du moteur, de gérer l'autonomie de la batterie, de détecter les problèmes du système, d'enregistrer vos sorties et de consulter vos données personnelles en temps réel.

### 8.1. TÉLÉCHARGER ET INSTALLER MISSION CONTROL

Téléchargez l'application depuis l'App Store (appareils iOS) ou Google Play Store (appareils Android) en cherchant « Specialized Mission Control » ; puis, installez l'application. Après inscription, vous pouvez vous connecter à votre vélo.

### 8.2. SYNCHRONISER VOTRE VÉLO AVEC MISSION CONTROL

Pour se connecter la première fois à l'application Mission Control, vous devez saisir le code d'appariement BLE correspondant à votre CREO SL qui est indiqué sur le TCU et sur l'étiquette autocollante. Il sert de dispositif de sécurité puisqu'il garantit que vous, en tant que propriétaire du vélo, ainsi que les personnes de votre entourage à qui vous communiquez ce code sont les seules personnes capables de se connecter au vélo.

- Dans les réglages de l'application Mission Control, sélectionnez CONNEXION puis (+) AJOUTER UN VÉLO et choisissez le vélo ou le numéro de série qui correspond au vélo avec lequel vous souhaitez vous synchroniser. Le numéro de série du vélo est inscrit sur le cadre ou sur l'étiquette autocollante.
- Votre téléphone va vous demander de saisir le code d'appariement à six chiffres que vous trouverez à la fois sur l'étiquette autocollante du vélo (six chiffres précédés des lettres BLE) ET sous le TCU situé sur le tube supérieur du cadre (Fig. 8.1).
- Pour que votre vélo reste connecté, il suffit d'une première connexion établie via l'application Mission Control.

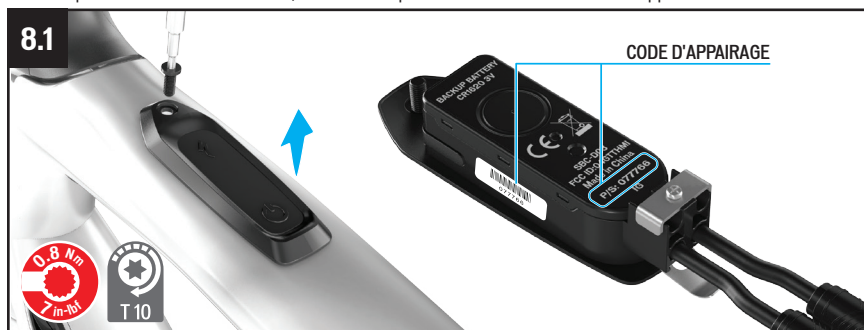

### 8.3. FONCTIONS MISSION CONTROL

Les informations suivantes vous permettront de comprendre comment profiter de tous les avantages de votre Turbo grâce à l'application Mission Control. En cas de problème, n'hésitez pas à contacter votre revendeur Specialized Turbo agréé.

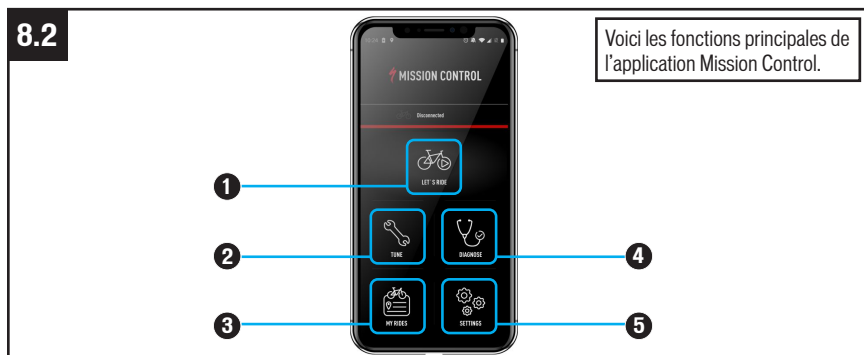

## 1 : DÉMARRER UNE ACTIVITÉ

Enregistrez vos sorties, consultez une carte ou vos données personnelles en temps réel et activez la fonction Smart Control. Avec la fonction Smart Control activée, la puissance générée par le moteur et la batterie est réglée en fonction de la distance ou de la durée de votre parcours.

## 2 : RÉGLAGES

Personnalisez le fonctionnement du moteur et l'autonomie de la batterie en fonction de vos besoins en réglant l'assistance et la puissance max (crête) séparément.

**RÉGLAGES :** Grâce à Réglages de l'app Mission Control, la puissance moteur max (puissance crête) du moteur peut désormais être réglée indépendamment de l'Assistance (Support) du moteur et vice versa. La quantité d'énergie que la puissance moteur puise dans la batterie réglée indépendamment pour chaque mode d'Assistance et personnalisée en fonction de votre type de pratique, du terrain, de l'efficacité et de l'autonomie souhaités. Nous vous recommandons de commencer avec les réglages suivants. Turbo : 100 % (Assistance) / 100 % (Puissance max). Sport : 60 % / 60 %. Eco : 35 % / 35 %.

### ASSISTANCE:

Les curseurs du mode Assistance changent le niveau d'assistance fourni par le moteur pour chaque mode, en fonction de la force de pédalage. En règle générale, un surcroît d'assistance assure des accélérations plus rapides et facilite les ascensions au prix d'une diminution de l'autonomie et d'un plus grand risque de patinage. Une assistance faible garantit une autonomie plus longue et un meilleur contrôle du vélo dans les conditions où l'adhérence est limitée. Par exemple, le fait de pédaler en mode Sport avec une assistance réglée à 50 % demandera le double d'efforts pour obtenir la même assistance que celle fournie en mode Turbo avec une assistance réglée à 100 %.

### PUISSANCE MOTEUR:

En plus du réglage du mode Assistance, vous disposez également du réglage de la puissance moteur. Celle-ci fait référence à la puissance maximale délivrée par le moteur pour chaque mode d'Assistance. Elle peut être réglée jusqu'à 100 % pour tous les modes d'Assistance. Si la puissance moteur est réglée à 100 % pour tous les modes d'Assistance, plus vous pédalez fort, et plus vous aurez de puissance quel que soit le mode d'Assistance activé. Par exemple, si un mode d'Assistance est réglé à 35 % mais que la puissance moteur est réglée à 100 %, il est quand même possible d'obtenir 100 % de la puissance moteur en pédalant de manière plus soutenue et avec un couple plus élevé. Si la puissance moteur est réglée en dessous de 100 %, vous pourrez limiter la puissance électrique fournie par le moteur et créer un plafond artificiel pour cette puissance. Le réglage du mode Eco avec un plafond artificiel de la puissance moteur améliorera l'autonomie tout en différenciant plus nettement les modes d'Assistance entre eux.

Specialized vous recommande de faire des essais de modes de puissance afin de trouver les réglages qui correspondent le mieux à votre pratique et aux conditions d'utilisation.

## 3 : MES ACTIVITÉS

Consultez vos sorties enregistrées, exportez-les en fichier .gpx ou téléchargez-les vers l'application STRAVA en catégorie "vélo électrique".

## 4 : DIAGNOSTIC

Consultez le statut et l'état de charge du moteur et de la batterie, ainsi que les actions de l'utilisateur en cas d'erreurs.

## 5 : PARAMÈTRES

Connectez-vous à un autre vélo, gérez vos différents vélos, modifiez votre profil et affinez les réglages de l'application comme le téléchargement STRAVA automatique.

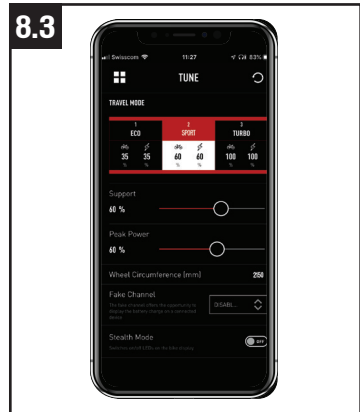

INFO : pour en savoir plus sur l'application Mission Control, consultez la page [specialized.com/us/en/missioncontrol](https://specialized.com/us/en/missioncontrol)

## 9. BATTERIE ET CHARGEUR

La batterie CREO SL est située à l'intérieur du tube diagonal (Fig 9.1) et ne peut être retirée qu'après avoir retiré le moteur. Toute opération d'entretien sur le moteur ou la batterie doit être effectuée par un Revendeur Specialized Turbo Agréé.

9.1



Votre vélo est alimenté par une batterie Lithium-Ion (Li-Ion). Appliquez toujours les instructions suivantes quand vous manipulez ou chargez votre batterie ou quand vous utilisez votre CREO SL:

- Utilisez la batterie uniquement avec une température comprise entre  $-20^{\circ}\text{C}$  ( $-4^{\circ}\text{F}$ ) and  $+60^{\circ}\text{C}$  ( $+140^{\circ}\text{F}$ ).
- Utilisez la batterie du CREO SL uniquement avec le modèle de vélo CREO SL. Ne pas utiliser la batterie du CREO SL avec un autre vélo. De même n'utilisez pas de batterie d'un autre modèle sur le CREO SL, même si celle-ci peut être insérée dans le cadre.
- Le vélo doit toujours être éteint avant de connecter ou de déconnecter le chargeur ou le Range Extender relié au port de charge.
- Ne modifiez pas, n'ouvrez ou ne désassemblez pas la batterie ou le chargeur. Une modification ou un désassemblage peut conduire à un court-circuit, un feu ou une défaillance.
- La batterie est très lourde. Soyez prudent quand vous la manipulez et ne la faites pas tomber.
- Empêchez tout clou, vis, ou toute autre pointe et/ou objet métallique de venir en contact avec la batterie ou le port de chargement.
- Empêchez la batterie de chauffer de manière excessive et protégez la batterie d'une exposition excessive au soleil.
- N'exposez pas la batterie à un feu ou un radiateur.
- N'immergez pas la batterie sous l'eau.
- Évitez le contact avec les objets métalliques qui pourraient causer un court-circuit.
- N'utilisez pas de batterie qui pourrait montrer des défauts sur sa structure externe ou un port de charge endommagé ou si vous observez une perte de liquide. Ce liquide peut causer des irritations et des brûlures de la peau. En cas de contact avec les yeux ou la peau du liquide provenant de la batterie, rincez immédiatement à l'eau et consultez un médecin.
- Éteignez la batterie et débranchez le chargeur ou le Range Extender relié au port de charge avant d'effectuer toute opération comme une installation, un entretien, un nettoyage et/ou une réparation. Le fait de toucher les contacteurs d'une batterie allumée (ON) peut provoquer un choc électrique et/ou une blessure.



**AVERTISSEMENT !** Un non-respect de ces consignes peut conduire à un dommage des composants électriques de votre vélo et annulera votre garantie, mais plus **GRAVE ENCORE**, cela peut conduire à de sérieuses blessures ou à la mort. Si votre batterie ou chargeur montrent des signes de dommages, ne les utilisez pas et amenez-les directement à votre revendeur Specialized agréé.

### 9.1. CHARGER ET UTILISER LA BATTERIE

- Inspectez régulièrement la batterie et le chargeur pour vous assurer de l'absence de dommage. Ne chargez et n'utilisez jamais la batterie si vous suspectez qu'elle soit endommagée ou défectueuse.
- Assurez-vous que la prise de recharge et que le connecteur de la batterie soient propres et secs avant de les

connecter et de charger la batterie.

- Utilisez uniquement le cordon fourni avec le chargeur. Vérifiez que la prise du cordon est parfaitement insérée dans le chargeur avant de brancher le chargeur sur une prise électrique.
- Utilisez uniquement le chargeur Specialized livré avec le vélo ou un autre chargeur approuvé par Specialized. Inspecter le chargeur avant chaque usage pour tout signe de dommage sur le chargeur lui-même, le câble ou la prise. N'utilisez jamais un chargeur que vous suspectez endommagé.
- Placez le chargeur sur une surface stable loin de toute source de chaleur. Si la batterie est chargée en dehors du cadre, placez la batterie sur le même plan que le chargeur.
- Vous devez charger la batterie dans un environnement sec et ventilé. Assurez-vous que la batterie et le chargeur ne sont pas couverts pendant le chargement. Assurez-vous que la batterie et le chargeur ne sont pas exposés à des produits inflammables ou matières dangereuses.



**AVERTISSEMENT !** Le non-respect de ces consignes peut conduire à endommager les composants électriques de votre vélo et annulera la garantie, mais plus GRAVE ENCORE, peut causer des blessures ou la mort. Si votre batterie ou votre chargeur présente un signe de dommage, ne l'utilisez pas et présentez-le à votre revendeur Specialized agréé pour inspection.

## 9.2. RECHARGE DE LA BATTERIE



**AVERTISSEMENT !** Posez le chargeur (et la batterie dans le cas où elle aurait été retirée du cadre) sur une surface plane et stable, à l'abri de la chaleur. Vous devez charger la batterie dans un environnement sec et ventilé. Assurez-vous que le chargeur n'est pas couvert pendant la recharge. Assurez-vous que la batterie et le chargeur ne sont pas exposés à des produits inflammables ou à des matières dangereuses. Branchez la fiche du chargeur dans une prise de courant (100 - 240 V) en utilisant la fiche appropriée pour votre pays, puis branchez la fiche de recharge dans la prise de recharge située sur la batterie. Specialized recommande de recharger la batterie dans un local équipé d'un détecteur de fumée.



**ATTENTION :** éteignez toujours le vélo avant de brancher ou de débrancher le chargeur ou le Range Extender !



**INFO :** chargez uniquement la batterie à une température ambiante comprise entre 0° C et +45° C (+32° F et +113° F). Si la température extérieure est trop haute ou trop basse, chargez votre batterie à l'abri à l'intérieur. Pour des raisons de sécurité, si la température de la batterie est trop haute ou trop basse, celle-ci ne se chargera pas.

- Branchez le chargeur à votre prise murale (100-240V), en utilisant la prise correspondant à votre standard national.

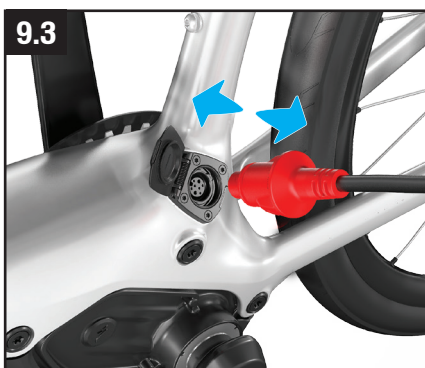

- Repérez le port de charge situé sur le cadre du côté opposé roue-libre, près du boîtier de pédalier.
- Ouvrez le couvercle du port de charge (Fig 9.2) puis insérez la prise de charge dans le port de charge (Fig 9.3) en vous aidant de la flèche qui indique l'orientation correcte.
- Quand la charge est complète, déconnectez la prise de charge reliée au port de charge.
- Fermez le couvercle étanche du port de charge pour le protéger de l'eau et des saletés.
- Débranchez le chargeur de la prise murale.





**ATTENTION** : fermez toujours le couvercle du port de charge hermétiquement après la recharge et pendant toute la sortie. Il ne doit rester ouvert que lorsque le Range Extender proposé en option est branché.

## 9.4

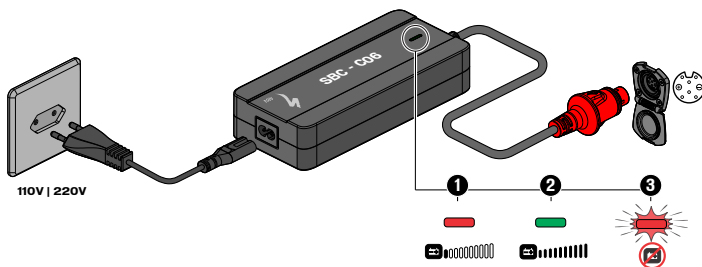

Au cours du chargement, la LED s'allumera en rouge (Fig. 9.4). Une fois le chargement terminé la diode passe au vert.

**ATTENTION** : Si la LED rouge clignote pendant la charge (3), c'est qu'une erreur s'est produite. Dans ce cas, débranchez immédiatement le chargeur de la prise, cessez d'utiliser l'assistance moteur et contactez votre Revendeur Specialized Agréé.



Le système de gestion de batterie (BMS) est conçu pour protéger une batterie entièrement déchargée de dommages pendant un certain temps. Toutefois, pour maintenir la batterie à son meilleur niveau de performances et de durée de vie, Specialized recommande de régulièrement recharger la batterie à au moins 60 % de sa charge maximale (7 LEDS).



Notez que les batteries Li-Ion perdent en capacité au fil du temps en fonction de l'utilisation et du vieillissement. Un temps de fonctionnement réduit après chargement peut être un signe que la batterie arrive à la fin de sa vie et doit être remplacée. Si le vélo est correctement utilisé, la batterie devrait encore posséder approximativement 75 % après 300 cycles de charge ou 2 ans. Une batterie de remplacement peut être achetée chez votre Revendeur Specialized Agréé.

### 9.3. AFFICHAGE DU NIVEAU DE CHARGE

Le niveau de charge de la batterie est affiché en permanence pendant l'utilisation du vélo. Le nombre de LEDS allumées en BLEU indique la charge restante de la batterie (Fig. 9.5). Lorsque la charge de la batterie atteint 10 %, la dernière LED s'allume en ROUGE (Fig. 9.5).

## 9.5

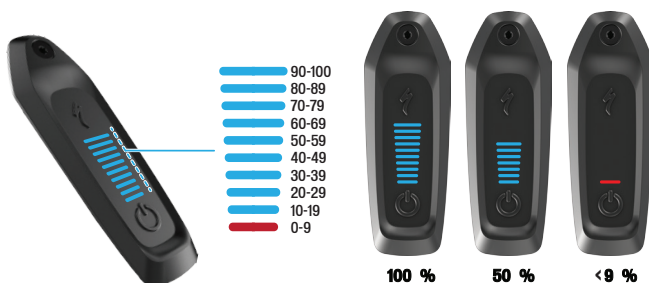

Lorsque le niveau de charge de la batterie n'est plus que de 15 % - 20 %, le système commence à réduire l'assistance. À 3 % - 5 %, le système désactive l'assistance du moteur mais l'affichage du TCU reste alimenté.

Le niveau de charge minimum qui éteindra l'assistance moteur peut varier, en fonction de certaines variables comme la température des cellules ou le scénario de décharge (comme la décharge simple contre une décharge en parallèle). Suivant ces variables, le système de gestion de batterie décidera quand éteindre le système pour le protéger au mieux et maintenir la santé de la batterie autant que possible.

Si votre vélo reste immobilisé plus de 15 minutes, le système va s'éteindre automatiquement pour économiser la batterie. Pour continuer à bénéficier d'une assistance au pédalage, vous devez réactiver le système.

#### 9.4. NETTOYAGE

- Avant de nettoyer le vélo, éteignez toujours la batterie et retirez le chargeur de la batterie et de la prise de courant.
- Vérifiez que le port de charge est parfaitement fermé avant tout nettoyage.
- Si votre vélo est équipé d'un Range Extender, retirez le connecteur relié au port de charge et fermez le port de charge avant tout nettoyage.
- Vérifiez qu'il n'y a ni humidité ni saleté dans le port de charge ; le port doit être propre avant toute utilisation. Vérifiez que le système est éteint avant tout nettoyage ; éliminez les traces d'humidité en injectant de l'air à faible pression et utilisez une brosse douce pour éliminer les résidus secs.
- Si le port de charge est humide, ouvrez-le et laissez-le sécher complètement avant de connecter le chargeur ou le Range Extender. Fermez toujours le port de charge si la batterie interne n'est pas en train d'être chargée ou si le Range Extender n'est pas en cours d'utilisation.



**ATTENTION** : n'utilisez jamais de nettoyeur ou de tuyau haute pression pour nettoyer votre CREO SL. Le mieux pour le nettoyage est d'utiliser un seau d'eau et un chiffon humide ou une éponge puis d'essuyer toutes les surfaces avec un chiffon propre. Pour obtenir les consignes de nettoyage des composants de la transmission, consultez les recommandations du fabricant de la transmission. Vérifiez que les connecteurs sont propres et secs avant de les reconnecter et d'utiliser votre vélo. Pour plus d'informations sur le nettoyage de votre vélo, contactez votre Revendeur Specialized Agréé.



**ATTENTION** : Ne pas utiliser d'alcool, solvants ou agents abrasifs pour nettoyer le chargeur ou la batterie. Utilisez plutôt un chiffon sec ou légèrement humide.

#### 9.5. STOCKAGE



**ATTENTION** : en cas de longue période d'inutilisation, entreposez le vélo dans un endroit sec et bien aéré. Stockez la batterie uniquement à une température ambiante inférieure à +35° C (+95° F).



**ATTENTION** : si le vélo ou la batterie Range Extender proposée en option sont stockés pendant une longue période d'inutilisation, pensez à recharger la batterie au moins tous les trois mois de sorte qu'au moins 4 LEDS (30-39 %) s'allument en bleu et, pour le Range Extender, qu'au moins 2 LEDS (33-66 %) s'allument en vert. Si la batterie n'est pas chargée pendant une période supérieure à trois mois, cela peut endommager la batterie.



Ne pas laisser la batterie connectée au chargeur pour une longue période après le chargement complet de la batterie.

#### 9.6. TRANSPORT



Le transport ou l'expédition de votre batterie CREO SL peut être soumis à certaines restrictions et nécessiter une manipulation, un étiquetage ou un emballage spécial. Informez-vous au préalable sur la législation et la réglementation en vigueur dans votre pays. Votre Revendeur Specialized Agréé pourra également vous donner des informations utiles. Pour transporter la batterie hors du cadre, Specialized recommande d'utiliser une boîte de transport de batterie approuvée.



**ATTENTION** : Gardez à l'esprit que votre CREO SL est nettement plus lourd qu'un vélo dépourvu d'assistance électrique. Manipulez, portez ou soulevez votre CREO SL avec précaution.

## 9.7. RECYCLAGE



Ne jetez pas les batteries et chargeurs avec les ordures ménagères ! Les batteries et chargeurs doivent être éliminés d'une manière respectueuse de l'environnement, conformément à la réglementation sur l'élimination des batteries en vigueur dans votre pays. Demandez à votre revendeur Specialized agréé des informations sur l'élimination d'une batterie ou d'un chargeur et tout programme de reprise en vigueur.

## 9.8. CARACTÉRISTIQUES TECHNIQUES DE LA BATTERIE

DESCRIPTION	UNITÉ	SPÉCIFICATION	
		SBC - B15	SBC - B16 (RE)
TENSION DE FONCTIONNEMENT	V	48	48
TEMPÉRATURE DE CHARGE	°C	0 – +45	0 – +45
	°F	+32 – +113	+32 – +113
TEMPÉRATURE DE FONCTIONNEMENT	°C	-20 – +60	-20 – +60
	°F	-4 – +140	-4 – +140
TEMPÉRATURE DE STOCKAGE	°C	-20 – +60	-20 – +60
	°F	-4 – +140	-4 – +140
INDICE DE PROTECTION		IPX6	IPX6
POIDS	KG	1.85	1
	LB	4	2.2
CAPACITÉ NOMINALE	AH	6.7 AH	3.35 AH
ÉNERGIE	WH	320 WH	160 WH
TEMPS DE CHARGE		2:35	3:20

## 9.9. CARACTÉRISTIQUES TECHNIQUES DU CHARGEUR

DESCRIPTION	UNITÉ	SPÉCIFICATION
NUMÉRO DE MODÈLE DU CHARGEUR		SBC-C06
TEMPÉRATURE DE CHARGEMENT	°C	-00 – +40
	°F	32 – +104
TEMPÉRATURE DE STOCKAGE	°C	-20 – +65
	°F	-4 – +149
TENSION DE FONCTIONNEMENT	V	54
VOLTAGE ENTRÉE DE COURANT ALTERNATIF	V	100 – 240
FRÉQUENCE	Hz	50 / 60
COURANT DE CHARGE MAX	A	3
DIMENSIONS	mm	177 X 78 X 38.5

L'autonomie de la batterie peut varier considérablement en fonction du modèle et de la capacité de la batterie, ainsi que des conditions d'utilisation, comme la pente du parcours et le mode d'assistance. Reportez-vous aux « NOTES GÉNÉRALES À PROPOS DE L'UTILISATION » en page 4 pour plus d'informations sur l'autonomie de la batterie et des conseils pour l'optimiser.



INFO : le schéma 9.6 est une copie de l'étiquette de la batterie qui est fournie avec votre vélo : familiarisez-vous avec ces informations avant la première utilisation.

## 9.6

DO NOT							TEMPERATURE RANGE		
DO NOT handle when damaged	DO NOT submerge	DO NOT modify	DO NOT connect +/-	DO NOT crush	DO NOT puncture	DO NOT store in direct sunlight/heat	Storage	Charge	Ride

ATTENTION		DANGER	
Charge at least every 90 days	Only use approved specialized charger		
		<p><b>NOT FOLLOWING THESE INSTRUCTIONS CAN CAUSE HEAT, FIRE AND EXPLOSION AND CAN RESULT IN SERIOUS INJURY OR DEATH</b></p>	
		<p><b>SPECIALIZED BICYCLE COMPONENTS INC.</b>            Rechargeable Li-Ion Battery            This battery must be disposed of properly  <b>SBC-B15 6.7Ah / 320Wh / 46.8V</b>            IDNR1906-2            0000099456_R1</p>	

FRANÇAIS

# 10. FUTURE SHOCK

CREO SL sont équipés d'un système de suspension pour tube de direction Future Shock.

## 10.1. NOTES GÉNÉRALES RELATIVES À L'ASSEMBLAGE



**AVERTISSEMENT !** En raison du degré élevé de complexité de Future Shock, un montage approprié nécessite un haut niveau d'expertise mécanique, de compétence, de formation et d'outils spécifiques. Par conséquent, il est essentiel que le montage, la maintenance et la réparation soient effectués par un revendeur Specialized agréé.



**ATTENTION !** La suspension Future Shock et les composants propriétaires qui fonctionnent avec Future Shock sont spécifiques aux vélos Specialized équipés du Future Shock. Utilisez toujours et uniquement les composants et les pièces fournis d'origine. L'utilisation d'autres composants ou pièces compromettra l'intégrité et la résistance du montage. Les composants spécifiques à Future Shock ne doivent être utilisés que sur des vélos Specialized conçus pour Future Shock, même s'ils conviennent à d'autres vélos. Le non-respect de cet avertissement peut entraîner des blessures graves ou la mort.



Future Shock est disponible en version hydraulique et non-hydraulique amortis et non amortis, selon le vélo. L'installation est la même pour les deux modèles. Afin d'installer avec succès Future Shock, il est très important de suivre l'ordre des opérations tel que décrit dans ce manuel. La modification de l'ordre d'assemblage entraînera un processus de construction plus long.

## 10.2. INSTALLATION DE LA FOURCHE ET DE LA CARTOUCHE FUTURE SHOCK

- Une vidéo de la cartouche Future Shock est disponible en allant sur <http://servicevideos.specialized.com/video/306086210> ou en scannant le QR Code.
- La cartouche Future Shock, la fourche et le jeu de direction sont conçus comme un système complet et sont uniquement conçus pour fonctionner sur les cadres et fourches compatibles. N'utilisez que ces pièces spécifiques pour réaliser le montage de la direction d'un cadre ou d'une fourche compatible.



**ATTENTION !** Le pivot de la fourche est déjà coupé pour le cadre. Ne coupez pas le pivot de fourche ou n'utilisez pas une fourche dont le pivot est trop court. Assurez-vous que la taille inscrite sur la fourche correspond à la taille du cadre.



La cartouche hydraulique Future Shock 2.0 n'a été testée et approuvée que pour les vélos sur lesquels la cartouche hydraulique est montée d'origine.

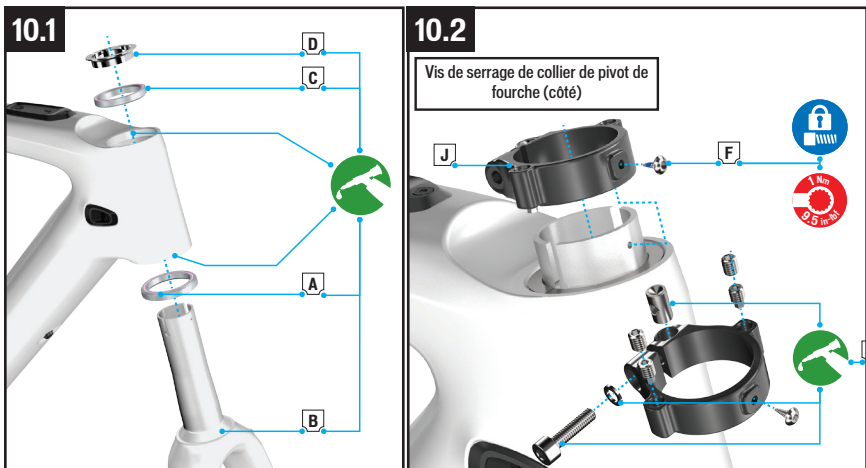

Fig.10.1 : Graissez puis installez le roulement inférieur (A) sur la fourche (B). Insérez la fourche dans la douille de direction puis graissez et installez le roulement supérieur (C) et la bague de compression (D) sur le pivot de fourche.



**IMPORTANT :** Assurez-vous que la fente de la bague de compression soit orientée vers l'avant ou l'arrière du vélo. Ne placez pas la fente près des vis d'ajustement du jeu de direction.

- Fig.10.2 : Graissez, puis installez la vis du collier du pivot de fourche, la rondelle et le barillet. Installez le collier du pivot de fourche (E).
- Fig.10.2: Appliquez de la Loctite bleue, puis installez la vis d'indexation (F) dans le collier pour verrouiller le collier sur le tube de direction. Serrez jusqu'à ce qu'il soit bien ajusté. Ne dépassez pas 9,5 in-lbf / 1,0 Nm.



**ATTENTION !** Pour vous assurer que les trous du boulon de positionnement du collier et de la fourche sont alignés, placez une clé Allen de 2 mm dans les trous avant d'installer et de serrer le boulon de positionnement. Assurez-vous que les vis de réglage du casque sont retirées avant d'installer le collier.

10.3

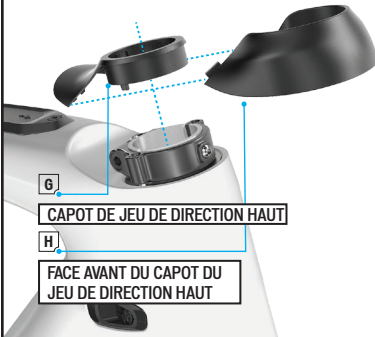

- Fig.10.3: installez le capuchon du jeu de direction (G-H) par-dessus le collier du tube pivot.

10.4

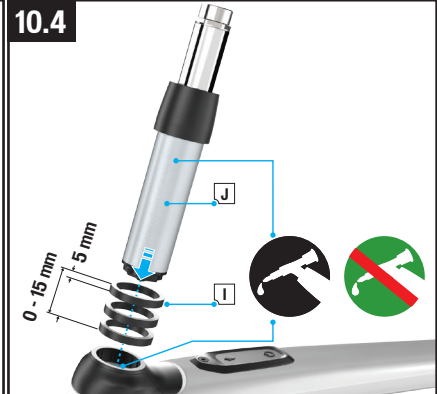

- Fig.10.4: Installez entre 0 à 15 mm d'entretoises de direction (I) sur la cartouche (J). Appliquez de la pâte de montage carbone sur la cartouche Future Shock, puis insérez l'ensemble dans le pivot de fourche. N'utilisez pas de graisse.



**ATTENTION !** Pour assurer une insertion correcte de la cartouche Future Shock dans le pivot de fourche, n'installez pas plus de 15 mm d'entretoises en plus du capot de direction haut ou bas. Assurez-vous qu'il n'y a pas de graisse entre le pivot de fourche et la cartouche. La graisse peut faire glisser la cartouche, ce qui peut entraîner une perte de contrôle.



Specialized recommande l'application d'une pâte de montage en carbone (ou pâte de carbone) entre la cartouche et le pivot de fourche pour augmenter la friction. Consultez votre revendeur Specialized agréé si vous avez des questions.

10.5

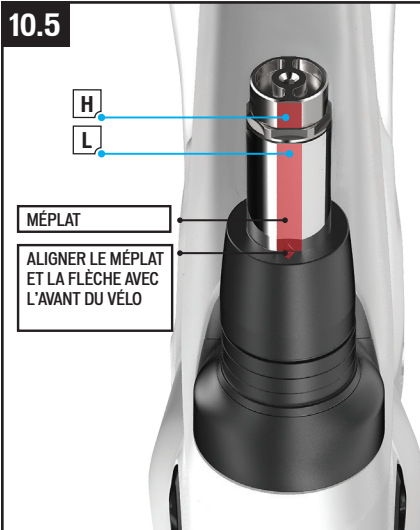

10.6

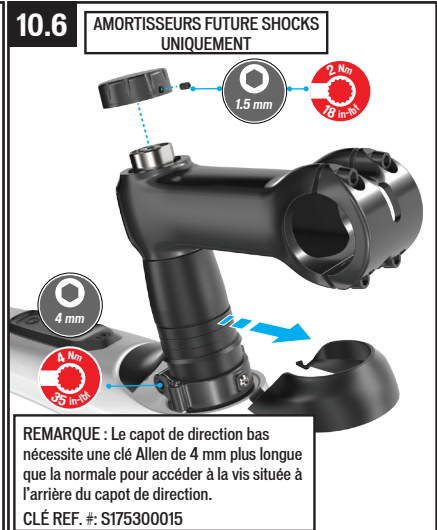

- **Fig.10.5:** Alignez la cartouche de sorte que la flèche sur le soufflet en caoutchouc s'aligne sur l'un des trois méplats. Le méplat et la flèche doivent être orientés vers l'avant du vélo.
- **Fig.10.6:** Serrez le collier de pivot de fourche à 35 in-lbf / 4,0 Nm.



**ATTENTION !** Lorsque la cartouche est installée, assurez-vous que le boulon du collier du pivot de fourche est graissé et serré conformément aux spécifications. Ne serrez pas le collier sans la cartouche installée. Un collier mal installé et / ou resserré peut vous faire perdre le contrôle et tomber.

- Installez une entretoise de potence (K) sur la cartouche. Utilisez une cale épaisse pour une potence standard de 1 1/8" ou une cale mince pour la potence SW Future Shock. L'entretoise doit être alignée avec la potence vers l'arrière du vélo.
- **Fig.10.6 (Future Shock réglable uniquement):** La molette de réglage doit être retirée avant d'installer la potence. Desserrez la vis de réglage sur le côté de la molette de réglage pour la retirer. Pour la réinstaller, alignez la vis de réglage de la molette de réglage avec le méplat (Fig.5 L) sur le dessus du Future Shock. Serrez la vis de réglage à 18 in-lbf / 2,0 Nm.



Les potences SW Future Shock sont compatibles avec toutes les cartouches Future Shocks. Le support d'accessoire Venge (S189900104) est compatible avec la face avant SL (S199900064) ou la potence SW Future Shock. La face avant SL est uniquement compatible avec les potences SW Future Shock et potences SL.

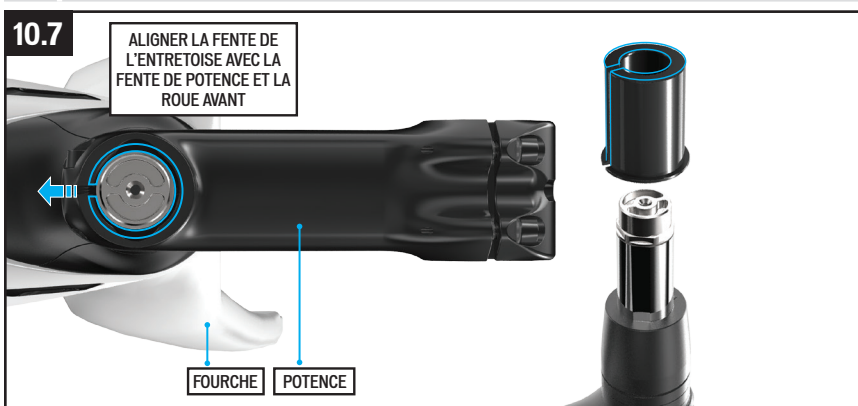

- **Fig.10.7 :** Installez la potence sur la cartouche, puis alignez la potence avec la fente de l'entretoise et la roue avant. Serrez la potence au couple spécifié par son fabricant. Installez le cintre et les freins selon les instructions du fabricant des freins.
- **FUTURE SHOCK NON RÉGLABLE :** Installez le bouchon de potence (figure. 1-A au dessous de, serré au doigt).

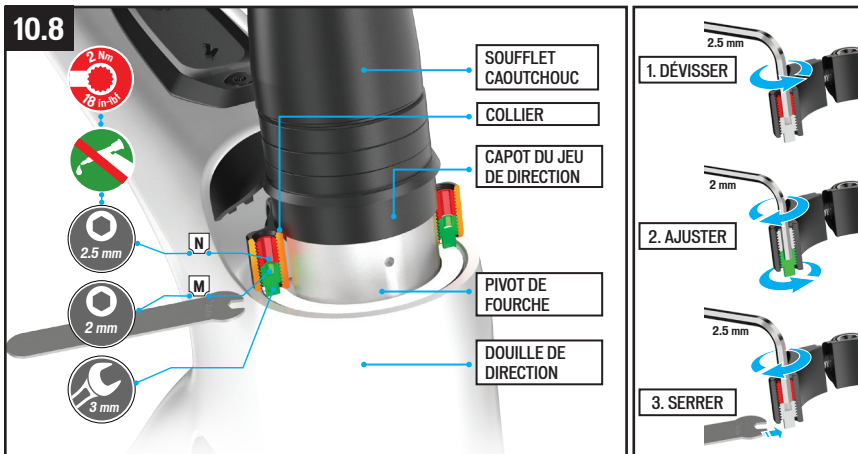

- **Fig.10.8:** Assurez-vous que les vis de verrouillage sont desserrées (N), puis ajustez les deux vis de précharge (M) à l'aide d'une clé Allen de 2 mm, jusqu'à ce qu'elles touchent toutes les deux la bague de compression. Alternez progressivement et uniformément le serrage entre les deux vis de précontrainte tout en engageant le frein avant et en balançant le vélo d'avant en arrière jusqu'à ce que tout mouvement / jeu soit éliminé et que le jeu de direction tourne librement.
- Placez la clé plate de 3 mm fournie sur les vis de précharge (M) sous le collier, puis serrez les vis de verrouillage (N) à 9,5 in-lbf / 1,0 Nm, vers le bas sur les vis de précharge pour les verrouiller en place. **NE PAS GRAISSER LES VIS DE VERROUILLAGE !**



Pour accéder à la vis de précharge (inférieure), la clé Allen de 2 mm passe par la vis de verrouillage supérieure. La vis de verrouillage supérieure est serrée à l'aide d'une clé Allen de 2,5 mm.

### 10.3. ADJUSTING THE STACK HEIGHT

- Retirez le bouchon de potence et la potence.
- Desserrez les vis de compression, puis desserrez la vis de serrage du collier.
- Retirez la cartouche du pivot de fourche. **N'ENLEVEZ PAS LE SOUFFLET !** Le soufflet est très serrée et difficile à remonter et ceci exposerait les éléments internes à toute contamination.
- Reportez-vous à la Fig.10.3-10.8, page 26 pour les étapes d'installation sur le réglage de la hauteur.

### 10.4. CHANGEMENT DE DURETÉ DE RESSORT

10.10



10.11



10.12

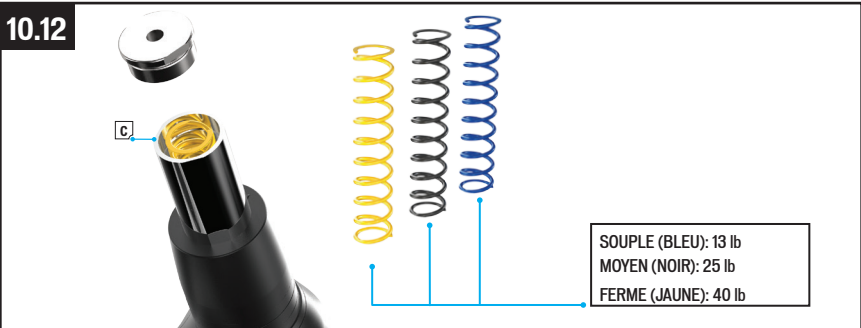

- Pour modifier la dureté du ressort, retirez le bouchon de potence (figure. 1-A), la potence et l'entretoise, puis dévissez le couvercle supérieur de la cartouche (figure. 2-B) à l'aide d'une clé à cône de 20 mm.
- Installez le ressort souhaité (figure. 3-C), puis réinstallez le capot supérieur. Serrez à 55 lb-pi / 6,2 Nm ou



jusqu'à ce que le couvercle soit bien ajusté (à l'aide d'une clé à cône).



**ATTENTION :** Lorsque vous desserrez le capot supérieur pour changer le ressort, laissez la cartouche dans la fourche, serrée par le collier. Ne placez pas la cartouche dans un étau !

#### 10.5. VÉRIFICATIONS JEU DE DIRECTION / AJUSTEMENT HAUTEUR DE POTENCE

■ UTILISEZ UNE CLÉ DYNAMOMÉTRIQUE !	■ Est-ce que le jeu de direction est ajusté ?
■ Est-ce que la flèche du soufflet est alignée avec l'avant du vélo ?	■ Les vis de réglage appliquent-elles une pression uniforme, avec les vis de blocage serrées ?
■ Est-ce que la vis de serrage du collier de pivot de fourche est serrée au couple ?	■ Est-ce que les vis de la potence sont serrées au couple ?

# 11. CARACTÉRISTIQUES

## 11.1. CARACTÉRISTIQUES GÉNÉRALES

ÉLÉMENT	RÉFÉRENCE	CARACTÉRISTIQUE
JEU DE DIRECTION	S182500005	11/8" UPPER / 1.5" LOWER DROP-IN BEARINGS
DIAMÈTRE DU COLLIER DE SELLE	S174700008	30.6
DIAMÈTRE DE LA TIGE DE SELLE		27.2
PATTE DE DÉRAILLEUR	S182600001	HGR MY18 ROAD DISC THRU AXLE DER HANGER
MOYEU ARRIÈRE	S194400004	148 MM X 12 MM
MOYEU AVANT	S194400002	110 MM X 12 MM

## 11.2. TAILLE DE VISSERIE / OUTILLAGE / COUPLES DE SERRAGE



**"AVERTISSEMENT !** Pour votre sécurité, il est important de serrer les éléments de fixation (écrous, boulons, vis) de votre vélo au couple de serrage prescrit. Si une force insuffisante est exercée, la fixation pourra ne pas être suffisamment serrée. Si une force excessive est exercée, l'élément de fixation peut subir un arrachement des filets, s'étirer, se déformer ou casser. Dans les deux cas, une force de serrage incorrecte peut entraîner une défaillance du composant et donc une perte de contrôle et une chute.

Serrez chaque vis au couple de serrage indiqué. Après la première utilisation et régulièrement par la suite, contrôlez le couple de serrage de chaque vis pour garantir la bonne fixation des composants. Ci-après un récapitulatif des spécifications de couple de serrage dans ce guide :"

### SPÉCIFICATIONS GÉNÉRALES DES COUPLES DE SERRAGE :

EMPLACEMENT	OUTIL	COUPLE DE SERRAGE (Nm)	COUPLE DE SERRAGE (in-lbf)
COLLIER DE SELLE	4 mm HEX	6.2	55
ENTRE POTENCE ET PIVOT DE FOURCHE	4 mm HEX	5	44
ENTRE POTENCE ET CINTRE	4 mm HEX	5	44
VIS DE MANIVELLE	8 mm HEX	50	443
VIS DE PLATEAU	5 mm HEX	10	89
BOULON DE L'ÉTOILE	3 mm HEX	5	44
VIS DE PORTE-BIDON	3 mm HEX	2.8	25
AXE ARRIÈRE DE 12 MM	6 mm HEX	15	133
AXE AVANT DE 12 MM	6 mm HEX	15	133
PATTE DE DÉRAILLEUR	2.5 mm HEX	0.8	7
CADRE EN CARBONE - ORIFICE DE SORTIE SUR LE TUBE DE DIRECTION (vis de fixation)	2 mm HEX	0.8	7
CADRE EN CARBONE - ORIFICE DE SORTIE SUR LE TUBE DE DIRECTION (vis de blocage)	1.5 mm HEX	N/A	
CADRE EN ALLIAGE - ORIFICE POUR GAINÉ SUR LE TUBE DE DIRECTION	2 mm HEX	0.8	7
FIXATIONS DE LA BATTERIE	T25 TORX	3	27
AFFICHEUR TCU	T10 TORX	0.8	7
FIXATIONS DU MOTEUR DU CÔTÉ ROUE-LIBRE	T30 TORX	17	150

FIXATIONS DU MOTEUR DU CÔTÉ OPPOSÉ ROUE-LIBRE	T30 TORX	10	89
SABOT MOTEUR	T25 TORX	0.8	7
CAPTEUR FIXÉ SUR LA BASE	2.5 mm HEX	1	9
AIMANT DE CAPTEUR DE VITESSE	Outil d'installation pour cassette	40	354
COLLIER DU TUBE PIVOT (côté)	4 mm HEX	4	35
COLLIER DU TUBE PIVOT (avant)	2.5 mm HEX	1	9
PRÉCONTRAINTÉ DU JEU DE DIRECTION	2.5 mm HEX	2	18
FIXATION POUR ACCESSOIRE	3 mm HEX	2.7	24
MOLETTE FUTURE SHOCK (avec cartouche hydraulique uniquement)	1.5 mm HEX	2	18



**CONSEIL PRATIQUE** : appliquez du frein-filet sur les visseries de plateau.

### 11.3. PRESSIONS DE GONFLAGE RECOMMANDÉES

Une bonne pression de gonflage est essentielle pour des performances optimales. Des pneus légèrement surgonflés roulent plus vite et présentent une moindre résistance au roulement, mais offrent moins de traction. Des pneus légèrement sous-gonflés offrent plus de traction et de contrôle au détriment de la résistance au roulement. Une pression insuffisante augmente le risque de détérioration de la jante et de pertes d'air en Tubeless. Essayez différentes pressions de gonflage dans diverses conditions pour déterminer ce qui vous convient le mieux sur votre terrain favori.

Utilisez un manomètre de qualité et reportez-vous aux recommandations de gonflage inscrites sur le flanc des pneus.



**En raison du poids supplémentaire du vélo CREO SL, la pression de gonflage devrait être en général supérieure à celle d'un vélo ordinaire, comme par exemple le DIVERGE.**

## 12. ACCESSOIRES OPTIONNELS

### 12.1. RANGE EXTENDER (RE) (ACCESSOIRE EN OPTION)

La RE est fixée au porte-bidon (Zee Cage II - entrée côté droit) spécifique par une courroie de maintien pour batterie Specialized fournie avec la RE. La RE se connecte au moteur grâce à un câble d'alimentation spécifique à brancher dans le port de charge. Le poids plume de la RE vous permet de transporter plusieurs RE pour augmenter votre autonomie. Une RE ajoute 160 Wh au système pendant environ 1 heure d'utilisation en mode Turbo (terrain plat/légèrement dénivelé). Veuillez contacter votre revendeur Specialized agréé pour obtenir la ou les RE nécessaires ainsi que le porte-bidon spécifique.

#### INSTALLATION / UTILISATION DE VOTRE RANGE EXTENDER

- Éteignez votre vélo VADO SL.



- Insérez dans le port de charge de la RE la fiche du câble d'alimentation dotée d'un couvercle arrondi (Fig. 12.1 a). Le VADO SL requiert le câble 220 mm pour se connecter.
- Enclenchez le câble dans la goulotte située sur le boîtier de la RE (Fig 12.1b).
- Installez le porte-bidon sur son emplacement dédié sur le tube de selle en suivant les instructions fournies avec le porte-bidon. Utilisez uniquement le porte-bidon recommandé (Zee Cage II, insertion à droite) pour monter le Range Extender.
- Installez l'entretoise, fournie avec votre CREO SL, entre le support et le cadre sur la vis supérieure uniquement (schéma 12.2).



Sur tous les vélos équipés d'une RE fixée au tube de selle, il faut ajouter une entretoise de 2 mm sur la vis supérieure du support entre le cadre et le porte-bidon Zee Cage II.



- Fixez la RE dans un porte-bidon adapté (Fig 12.3).

Attachez la RE dans le porte-bidon en utilisant la courroie de maintien pour batterie Specialized (schéma 12.4).



- Repérez le port de charge situé sur le cadre côté opposé roue-libre, près du boîtier de pédalier (Fig 12.5).
- Ouvrez le couvercle du port de charge puis insérez la prise du RE dans le port de charge en vous aidant de la flèche qui indique le sens d'orientation (Fig 12.6).
- Une fois la prise correctement enclenchée, tournez le levier du connecteur dans le sens des aiguilles d'une montre afin de verrouiller le câble (Fig 12.7).
- Si les témoins lumineux à LED de couleur verte indiquant le niveau de charge de la batterie s'allument sur le TCU, cela signifie que le RE est parfaitement relié au système.

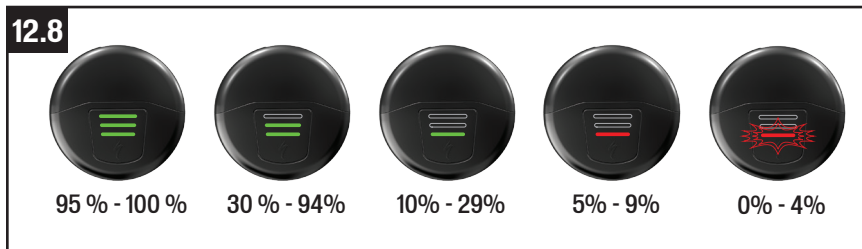

**AVERTISSEMENT** : lorsque vous roulez avec un RE, laissez toujours le câble du RE branché et verrouillé dans le port de charge du vélo. Un câble non fixé peut endommager votre vélo et le RE. Il peut également devenir un obstacle et entraîner une perte du contrôle du vélo ainsi qu'une chute.



**ATTENTION** : pour installer le porte-bidon, utilisez uniquement les vis fournies : des vis plus longues peuvent endommager le RE.



**AVERTISSEMENT** : en cas d'utilisation d'un porte-bidon non adapté, le RE peut se détacher et tomber, ce qui peut endommager à la fois le vélo et le RE. Cela peut également entraîner une perte du contrôle du vélo ainsi qu'une chute.

### INTÉGRATION MISSION CONTROL

Lorsque le RE est utilisé, la batterie interne et le RE se déchargent simultanément par défaut. Dans l'application Mission Control, vous pouvez choisir de décharger complètement le RE en premier.

Rouler en mode "décharges simultanées" assurera la meilleure assistance possible pendant votre trajet.

### RECHARGER VOTRE RANGE EXTENDER

Pour la recharge du RE, vous pouvez utiliser le chargeur standard fourni avec votre vélo. Pour charger la batterie interne et la batterie RE en même temps, vous pouvez utiliser le câble en Y (proposé en option) conjointement avec le chargeur. Veuillez consulter le chapitre consacré à la recharge dans ce manuel pour obtenir les consignes de recharge.



**INFO** : le câble en Y est vendu chez votre revendeur Specialized agréé.

### AFFICHAGE DU NIVEAU DE CHARGE AVEC LA BATTERIE RANGE EXTENDER

Lorsque le RE est fixé au vélo, le niveau de charge est affiché sur le TCU, le TCD et l'application Mission Control. Les affichages indiquent alors l'état de charge de la batterie interne et de la batterie RE.

Lorsque la batterie interne et la batterie RE sont parfaitement chargées, le TCD affiche les deux niveaux de charge de façon distincte (Fig 12.9 A) ; mais il réunit également les deux états de charge (Fig 12.9 B) pour afficher un seul niveau de charge total à 150 %. En fait, la capacité de la batterie RE correspond à la moitié de celle de la batterie interne.

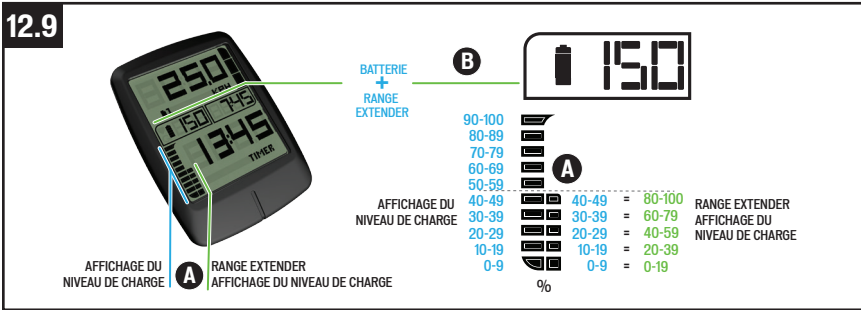

Lorsque la batterie interne et la batterie RE sont parfaitement chargées, le TCU indique le niveau de charge à l'aide de barres lumineuses. Le niveau de charge de la batterie interne s'affiche avec 10 barres de couleur bleue et le niveau de charge de la batterie RE s'affiche avec 5 barres de couleur verte, ce qui correspond à 50 % de la capacité de la batterie interne (Fig 12.10 A).

Les barres vertes correspondant à la batterie RE se superposent aux 5 premières barres bleues correspondant à la batterie interne (Fig 12.11 B) : en fonction de l'état de charge, elles peuvent donc cacher tout ou partie des barres bleues. Lorsque les niveaux de charge indiqués par les barres bleues et vertes sont identiques, les barres vertes s'affichent par-dessus les autres ; lorsque les niveaux de charge baissent, les barres du niveau de charge le plus bas s'affiche par-dessus les autres.

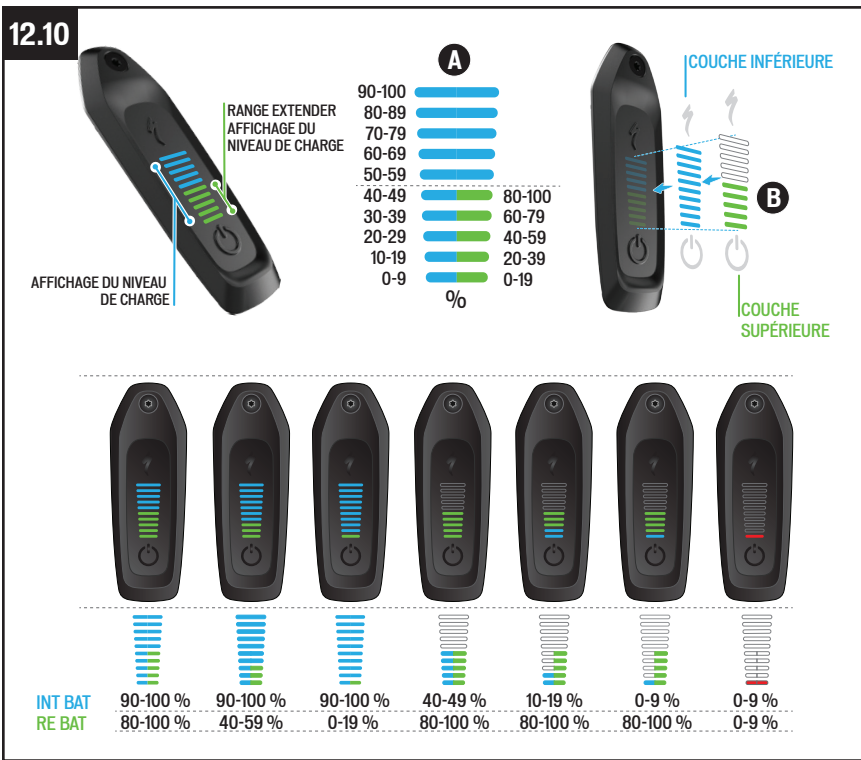

## 12.2. GARDE-BOUES

Le CREO SL est compatible avec les garde-boues « Plug & Play ». Pour une fonctionnalité optimale, nous recommandons nos garde-boues Specialized Dry Tech 35c.

### INSTALLER LE GARDE-BOUE ARRIERE

Le cadre du CREO SL est conçu avec un espace libre maximal autour du pneu. Par conséquent, les cadres en carbone n'ont pas de pont entre les bases ni entre les haubans alors qu'ils servent généralement à fixer les garde-boues.

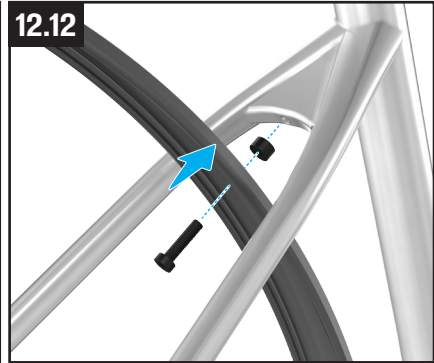

- **CADRES CARBONE** : afin d'installer un garde-boue sur la zone du boîtier de pédalier d'un cadre en carbone CREO SL, il faut utiliser un support de fixation pour tube de selle spécifique (schéma 12.11) (S182200001) pour remplacer le pont des haubans et une entretoise extra longue.
- Installez le support sur le tube de selle. La position verticale sur le tube de selle dépend de la taille du cadre. Pour les tailles plus petites, vous pouvez positionner le support au-dessus des haubans. Le garde-boue peut être fixé contre la partie supérieure ou inférieure de ce support. (Schéma 12.11).
- **CADRES EN ALLIAGE** : il y a un pont entre les haubans du cadre avec un insert fileté qui permet de fixer directement le garde-boue à cet endroit (schéma 12.12).

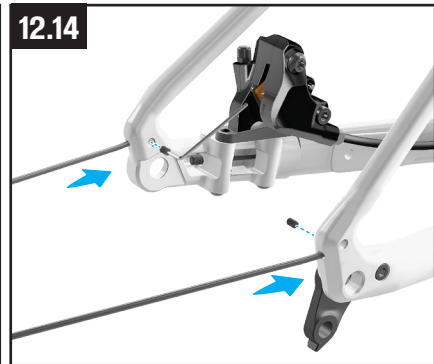

- Au niveau des bases, installez une entretoise entre le boîtier de pédalier et le garde-boue. Avec un cadre en alliage, utilisez une entretoise de 5 mm. Avec un cadre en carbone, utilisez une entretoise de 10 mm (schéma 12.13).
- Les barres du garde-boue arrière s'insèrent dans les trous des pattes arrière et sont fixées par des vis (schéma 12.14).
- Après l'installation du garde-boue, il doit y avoir un espace constant (supérieur à 6 mm) entre le pneu et le garde-boue, sur toute sa circonférence.
- Afin de protéger la peinture du tube de selle, nous recommandons d'appliquer une bande adhésive Mylar entre le support du garde-boue et le tube de selle.
- Si vous utilisez un garde-boue, la taille du pneu maximale est 700x32c.

## INSTALLER LE GARDE-BOUE AVANT

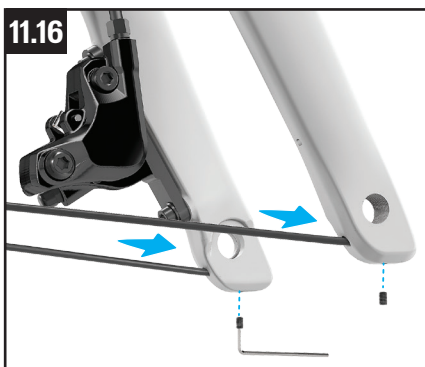
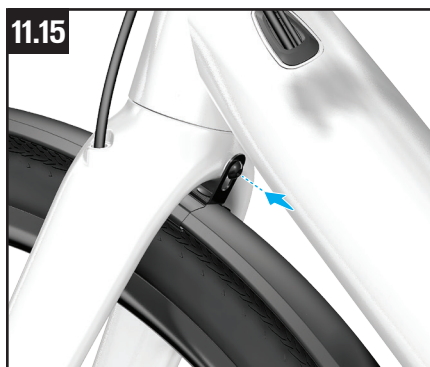

- Le garde-boue avant est installé directement sur l'arrière du té de la fourche (schéma 12.15).
- Les barres du garde-boue avant s'insèrent dans les trous des pattes avant et sont fixées par des vis (schéma 12.16).
- Après l'installation du garde-boue, il doit y avoir un espace constant (supérieur à 6 mm) entre le pneu et le garde-boue, sur toute sa circonférence.



Pour en savoir plus sur l'installation des garde-boues Plug N Play, veuillez consulter le manuel utilisateur Plug N Play.



Rapprochez-vous de votre revendeur agréé Specialized pour obtenir des conseils sur les garde-boues compatibles avec votre vélo.

## 12.3. PORTE-BAGAGE

Votre CREO SL peut être équipé d'un porte-bagage arrière. Tous les cadres ont des taquets de fixation au niveau de leurs pattes arrière qui permettent d'installer les barres verticales d'un porte-bagage.

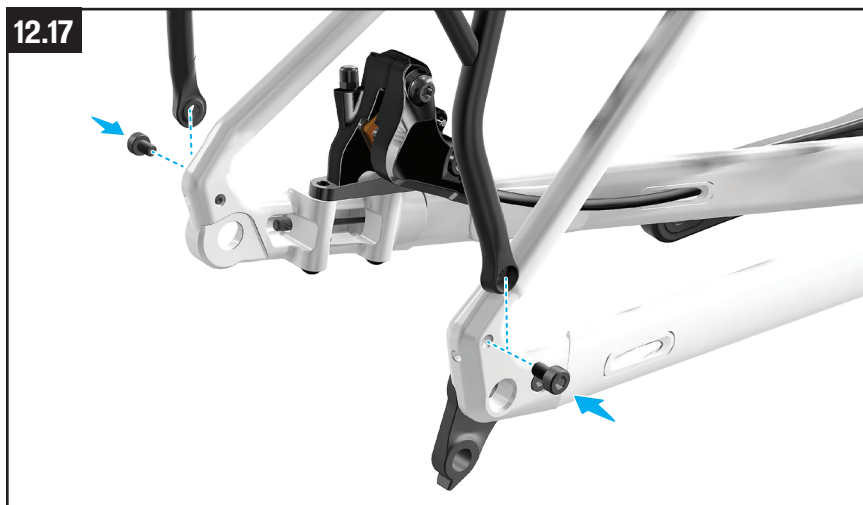

- Le porte-bagage arrière est fixé directement au cadre en insérant ses barres verticales dans les trous latéraux des pattes arrière (schéma 12.17).



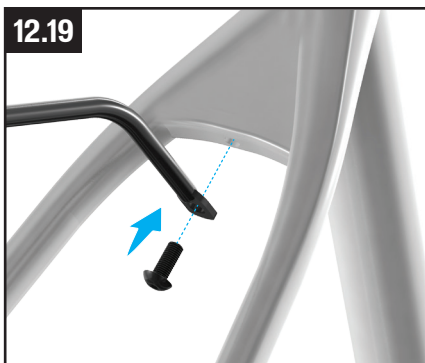

- **CADRES CARBONE** : afin d'installer le porte-bagage sur le dessus d'un cadre en carbone, il faut optimiser votre vélo avec notre « COLLIER DE TIGE DE SELLE AVEC FIXATION POUR PORTE-BAGAGE » (schéma 12.18) (Numéro de pièce détachée : S184700001). Les supports horizontaux du porte-bagage se fixent au collier de tige de selle pour stabiliser le porte-bagage.
- **CADRES EN ALLIAGE** : les supports horizontaux du porte-bagage se fixent dans l'insert du pont des haubans (schéma 12.19).



Rapprochez-vous de votre revendeur agréé Specialized pour obtenir des conseils sur les porte-bagages arrière compatibles avec votre vélo.



Lorsque vous utilisez votre porte-bagage, ne dépassez jamais le poids de chargement autorisé indiqué dans l'annexe A du manuel utilisateur (LIMITES DE POIDS CYCLISTE/VÉLO ET CONDITIONS DE PRATIQUE).

## 12.4. ÉCLAIRAGE

Vous pouvez demander à votre Revendeur Specialized Agréé d'installer un câble répartiteur sur votre vélo CREO SL afin d'installer un éclairage à l'avant et à l'arrière (numéro de pièce détachée : S206800003). Ce câble est relié au TCU situé à l'intérieur du tube supérieur du cadre et fournit l'alimentation suivante : 12 V uniquement, 8 W / 650 mA max. Veuillez noter que le cadre de votre vélo CREO SL permet uniquement de faire passer facilement un câble pour l'éclairage avant. Il n'y a pas de sortie spécifique pour un câble d'éclairage arrière. Nous vous recommandons donc d'utiliser un éclairage arrière à pile comme nos feux arrière Flux ou Stix. L'installation d'un éclairage à fil doit être réalisée par votre Revendeur Specialized Agréé.

## 12.5. PIÈCES DÉTACHÉES

Les pièces de remplacements et accessoires Specialized sont disponibles chez votre revendeur Specialized agréé.

## 13. DISPOSITIONS RÉGLEMENTAIRES

### RoHS:

Specialized Bicycle Components, Inc. certifie que ce produit et son emballage sont conformes à la directive de l'Union européenne 2011/65/EU relative à la limitation de l'utilisation de certaines substances dangereuses dans les équipements électriques et électroniques, communément appelée directive RoHS.

### FCC:

Ce dispositif est conforme à la section 15 des réglementations de la FCC.

Fonctionnement soumis aux conditions suivantes :

- (1) Cet appareil ne doit pas provoquer d'interférences nuisibles, et
- (2) Cet appareil doit accepter toute interférence reçue, y compris des interférences qui peuvent provoquer un fonctionnement non désiré.

Le fabricant ne saura être tenu pour responsable de toute interférence nuisible aux communications radio et télévision provoquée par toute modification illégale apportée à cet équipement. Une telle modification est susceptible d'entraîner la révocation de l'autorisation d'utilisation de l'appareil.

**REMARQUE :** Cet équipement a été testé et déclaré conforme aux limitations prévues dans le cadre de la classe B des appareils numériques, définies par la section 15 du règlement de la FCC. Ces normes visent à fournir aux installations résidentes une protection raisonnable contre les interférences. En outre, s'il n'est pas installé et employé conformément aux instructions, il peut provoquer des interférences nuisibles aux communications radio. Il n'existe toutefois aucune garantie que de telles interférences ne se produiront pas dans une installation particulière.

Cependant, si un brouillage de réception radio ou télévision survient, ce qui est identifiable par la mise en marche et à l'arrêt de l'équipement, l'utilisateur est encouragé à essayer les solutions suivantes une par une pour tenter de corriger le problème d'interférence :

Ré-orienter ou déplacer l'antenne de réception.

Augmenter la séparation entre l'équipement et le receveur.

Connecter l'équipement sur une prise de courant différente de celle du receveur.

Consulter un revendeur ou un technicien expert en radio / TV.

### Déclaration ISDEC

Ce produit répond aux standards sans-license RSS du Innovation, Science and Economic Development Canada. L'utilisation est soumise aux deux conditions suivantes : (1) ce produit ne doit pas causer d'interférence et (2) ce produit doit pouvoir accepter toute interférence, ceci incluant toute interférence pouvant générer un fonctionnement non souhaité du produit.

### CAN ICES-3(B)/NMB-3(B)

Ce produit est conforme avec l'exemption d'évaluation de routine des limitations de la section 2.5 de la RSS 102 et en accord avec l'exposition de la RSS-102 RF, les utilisateurs peuvent obtenir des informations canadiennes sur l'exposition aux radio-fréquences et la conformité.

Cet émetteur ne doit pas être installé au même endroit qu'une autre antenne ou émetteur ou utilisé conjointement à une autre antenne ou émetteur. Cet équipement doit être installé et mis en fonctionnement à une distance minimale de 20 millimètres entre le radiateur et votre corps.

## 14. DÉCLARATION DE CONFORMITÉ CE

### Le fabricant :

Specialized Bicycle Components Inc.  
15130 Concord Circle  
Morgan Hill, CA 95037, USA  
Tel: +1 408 779-6229



confirme par la présente pour les produits suivants :

<b>Description du produit :</b>	EPAC (Electrically Power Assisted Cycle)
<b>Désignation du modèle :</b>	CREO SL SW CARBON CREO SL EXPERT CARBON CREO SL EXPERT CARBON EVO CREO SL COMP CARBON CREO SL COMP CARBON EVO CREO SL E5 COMP
<b>La conformité à toutes les dispositions en vigueur de la directive :</b>	Machines (2006/42/EC).
<b>La machine est également conforme à toutes les dispositions de la directive :</b>	Compatibilité électromagnétique (2004/108/CE). Directive sur les équipements radioélectriques 2014/53 / UE
<b>Les normes harmonisées suivantes ont été appliquées au produit :</b>	EN 15194 Cycles - Cycles à assistance électrique - Bicyclettes EPAC.
<b>Numéro de série:</b>	Situé sur l'étiquette sur la dernière page de ce manuel
<b>Documentation technique réalisée par :</b>	Specialized Europe GmbH Werkstattgasse 10 6330 Cham, Switzerland

Signature:

Jan Talavasek (European Engineering Manager)

Specialized Europe GmbH  
6330 Cham, Switzerland  
FEB 1st, 2019

REMARQUE : La présente déclaration de conformité s'applique uniquement aux vélos vendus dans les pays assujettis aux directives de marquage CE.

REMARQUE : POUR TROUVER LE MANUEL UTILISATEUR CORRESPONDANT À VOTRE VÉLO, COLLEZ L'ÉTIQUETTE JAUNE AVEC LE NUMÉRO DE SÉRIE SITUÉ SUR LE CADRE DU VÉLO PAR-DESSUS L'ÉTIQUETTE IMPRIMÉE AU DOS DE CE MANUEL.

# INHALT

<b>1. EINFÜHRUNG</b> .....	<b>1</b>
1.1. GARANTIE (WARRANTY).....	1
<b>2. CREO SL KOMPONENTEN</b> .....	<b>2</b>
<b>3. ALLGEMEINE INFORMATIONEN ZU IHREM CREO SL</b> .....	<b>4</b>
3.1. VERWENDUNGSZWECK.....	4
3.2. PEDELEC / EPAC.....	4
<b>4. ALLGEMEINE HINWEISE ZUM FAHREN</b> .....	<b>5</b>
4.1. FAHRTIPPS.....	5
4.2. VOR DER FAHRT.....	5
4.3. INFORMIEREN SIE SICH ÜBER IHRE REICHWEITE.....	6
4.4. ABNEHMBARER GELBER AUFKLEBER.....	6
4.5. FAHREN MIT KINDERN.....	6
<b>5. ALLGEMEINE MONTAGE-HINWEISE</b> .....	<b>7</b>
5.1. SATTELSTÜTZE.....	7
5.2. GESCHWINDIGKEITSENSOR.....	8
5.3. STEUERSATZ.....	8
5.4. RENNRAD-FERNBEDIENUNG.....	9
<b>6. ALLGEMEINE HINWEISE ZUR WARTUNG</b> .....	<b>11</b>
<b>7. SYSTEM INTERFACE</b> .....	<b>13</b>
7.1. TURBO CONNECT UNIT (TCU).....	13
7.2. STARTEN DES SYSTEMS AN DER TCU.....	13
7.3. UNTERSTÜTZUNGSMODI AUF DER TCU.....	14
7.4. ÄNDERN DES UNTERSTÜTZUNGSMODUS AN DER RENNRAD-FERNBEDIENUNG.....	14
7.5. KONNEKTIVITÄTS-OPTIONEN.....	15
7.6. ANGEZEIGTE FEHLERCODES.....	15
7.7. ZURÜCKSETZEN AUF DIE WERKSEINSTELLUNGEN.....	16
7.8. AUSTAUSCH DER INTERNEN TCU-BATTERIE.....	17
<b>8. MISSION CONTROL</b> .....	<b>18</b>
8.1. MISSION CONTROL HERUNTERLADEN UND INSTALLIEREN.....	18
8.2. KOPPELN IHRES BIKES MIT DER MISSION CONTROL APP.....	18
8.3. FUNKTIONEN DER MISSION CONTROL APP.....	18
<b>9. AKKU / LADEGERÄT</b> .....	<b>20</b>
9.1. AUFLADEN UND BENUTZEN DES AKKUS.....	21
9.2. LADEN DES AKKUS.....	21
9.3. LADESTANDSANZEIGE.....	22
9.4. REINIGUNG.....	23
9.5. LAGERUNG.....	24
9.6. TRANSPORT.....	24
9.7. ENTSORGUNG.....	24
9.8. LADEGERÄT - TECHNISCHE DATEN.....	25
<b>10. FUTURE SHOCK</b> .....	<b>26</b>
10.1. ALLGEMEINE HINWEISE ZUR MONTAGE.....	26
10.2. MONTAGE DER GABEL UND FUTURE SHOCK KARTUSCHE.....	26
10.3. EINSTELLEN DER STACK HÖHE.....	30
10.4. ÄNDERN DER FEDERRATE (nicht einstellbare Modelle).....	30
10.5. CHECKLISTE ZUM EINSTELLEN VON STEUERSATZ / STACK HÖHE.....	30
<b>11. SPEZIFIKATIONEN</b> .....	<b>31</b>
11.1. ALLGEMEINE TECHNISCHE DATEN.....	31
11.2. SCHRAUBEN-DIMENSIONEN / ANZUGSMOMENTE.....	31
11.3. HINWEISE ZUM REIFEN-LUFTDRUCK.....	32
<b>12. ZUBEHÖR</b> .....	<b>33</b>
12.1. RANGE EXTENDER (RE).....	33
12.2. SCHUTZBLECHE.....	36
12.3. GEPÄCKTRÄGER.....	37
12.4. BELEUCHTUNG.....	38
12.5. ERSATZTEILE UND ZUBEHÖR.....	38
<b>12. GESETZLICHE VORGABEN</b> .....	<b>39</b>
<b>13. EC - KONFORMITÄTSERKLÄRUNG</b> .....	<b>40</b>

EPAC nach EN 15194

SPECIALIZED BICYCLE COMPONENTS

15130 Concord Circle, Morgan Hill, CA 95037 (408) 779-6229

0000136747\_UM\_R2, 06/20

Wir veröffentlichen möglicherweise gelegentlich Aktualisierungen oder Ergänzungen zu diesem Dokument. Bitte besuchen Sie regelmäßig [www.specialized.com](http://www.specialized.com) oder wenden Sie sich an Rider Care, um sicherzustellen, dass Sie auf dem neusten Stand sind.

"<https://specializedeuropebvhelp.zendesk.com/hc/de> oder [Info: ridercare@specialized.com](mailto:ridercare@specialized.com)"

# 1. EINFÜHRUNG

DIESE KURZANLEITUNG ENTHÄLT WICHTIGE INFORMATIONEN. BITTE LESEN SIE SIE SORGFÄLTIG UND BEWAHREN SIE SIE AN EINEM SICHEREN ORT AUF.

Die Originalbetriebsanleitung wurde in der englischen Sprache verfasst. Die vorliegende Anleitung ist somit eine "Übersetzung der Originalbetriebsanleitung".

Diese Anleitung enthält ausschließlich spezifische Informationen zu Ihrem Turbo CREO SL Bike und sollte in Verbindung mit der Specialized Bedienungsanleitung für Fahrräder verwendet werden ("Owner's Manual"). Bitte lesen Sie das "Owner's Manual" vollständig vor der Nutzung Ihres Turbo CREO SL. Sollten Sie keine Druckversion des "Owner's Manual" vorliegen haben, laden Sie sich diese Anleitung bitte unter [www.specialized.com](http://www.specialized.com) herunter oder kontaktieren Sie Ihren lokalen Specialized-Händler oder unser Specialized Rider Care Team.

Zusätzliche Sicherheitshinweise und Produktinformationen zu spezifischen Komponenten bzw. Zubehör wie zur Federgabel, zu den Pedalen, Helmen oder Beleuchtung sind ebenso erhältlich. Stellen Sie sicher, dass Sie von Ihrem autorisierten Specialized-Händler alle zum Produkt gehörigen Dokumente ausgehändigt bekommen. Sollten bestimmte Informationen in dieser Anleitungen mit Produktinformationen eines Komponentenherstellers in Widerspruch stehen, kontaktieren Sie bitte Ihren lokalen Specialized-Händler.

Das CREO SL ist als sog. EPAC (Electrically Power Assisted Cycle, allgemein "Pedelec") klassifiziert und wird in dieser Anleitung als "Fahrrad" oder "Bike" bezeichnet, sofern nicht anders angegeben.

WEITERE SPRACHEN STEHEN ALS DOWNLOAD UNTER [www.specialized.com](http://www.specialized.com) BEI DEN JEWEILIGEN PRODUKTEN ZUR VERFÜGUNG.

Da Sie beim Lesen der Anleitung auf zahlreiche wichtige Symbole und Warnhinweise stoßen werden, erläutern wir diese im Folgenden:



**WARNUNG!** Die Kombination dieses Symbols mit dem Wort weist auf eine potentiell gefährliche Situation hin, die, sofern sie nicht verhindert wird, zu schwerwiegenden Verletzungen oder gar dem Tod führen kann. Viele Warnhinweise lauten "Sie können die Kontrolle verlieren und stürzen". Da jeder Sturz zur schweren Verletzungen oder dem Tod führen kann, wiederholen wir die Verletzungs- oder Todesgefahr nicht in jedem Fall.



**"VORSICHT!"** Die Kombination des Alarm-Symbols mit dem Wort "VORSICHT" deutet auf eine potentiell gefährliche Situation hin, die, sofern sie nicht verhindert wird, zu leichten bis mittelschweren Verletzungen führen kann oder alternativ auf eine unsichere Vorgehensweise hindeutet. Das Wort "VORSICHT" ohne Verwendung des Alarm-Symbols deutet auf eine Situation hin, die, sofern sie nicht verhindert wird, zu einer gravierenden Beschädigung des Fahrrads oder zum Wegfall der Garantie führen kann."



**INFO:** Dieses Symbol macht Sie auf eine besonders wichtige Information aufmerksam.



**TECH TIPP:** Tech Tipps sind praktische und nützliche Tipps betreffend Montage und Verwendung.



**FETT:** Dieses Symbol empfiehlt die Verwendung hochwertigen Fetts gemäß Illustration.



**KARBON-PASTE:** Dieses Symbol bedeutet, dass gemäß Beschreibung Karbonpaste verwendet werden sollte, um den Reibwert an der entsprechenden Stelle zu erhöhen.



**ANZUGSMOMENT:** Dieses Symbol gibt das richtige Anzugsmoment für die jeweilige Schraube an. Zur Einhaltung des angegebenen Anzugsmoments ist ein hochwertiger Drehmomentschlüssel zu verwenden.

## 1.1. GARANTIE (WARRANTY)

Ein Exemplar der Specialized-Garantiebestimmungen liegt Ihrem Fahrrad bei und ist auch über Ihren autorisierten Specialized-Fachhändler erhältlich. Sie können das Dokument auch über [www.specialized.com](http://www.specialized.com) herunterladen.

## 2. CREO SL KOMponenten

2.1

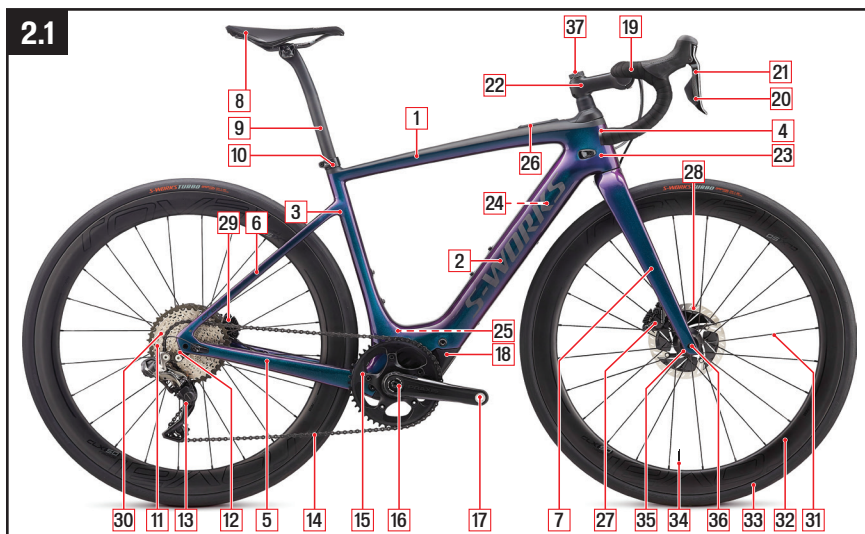

DEUTSCH

1. Oberrohr
2. Unterrohr
3. Sitzrohr
4. Steuerrohr
5. Kettenstrebe
6. Sitzstrebe
7. Gabel
8. Sattel
9. Sattelstütze
10. Sattelstützklemme
11. Kassette
12. Ausfallende
13. Schaltwerk

14. Kette
15. Kettenblatt
16. Kurbel
17. Pedal
18. Motor
19. Lenker mit Griff
20. Schalthebel
21. Bremshebel
22. Vorbau
23. Steuersatz
24. Wiederaufladbarer Akku
25. Ladeport
26. TCU-Display

27. Vorderer Bremssattel
28. Vordere Bremsscheibe
29. Hinterer Bremssattel
30. Hintere Bremsscheibe
31. Speiche
32. Felge
33. Reifen
34. Ventil
35. Nabe
36. Steckachse
37. Future Shock

## TURBO CONNECT UNIT (TCU)

Alle CREO SL-Modelle sind mit dem TCU-Display (Abb. 2.2) ausgestattet. Das Display schaltet den Motor ein und bietet Zugriff auf die Optionen für die Unterstützungs-Modi sowie den Ladezustand des Akkus und Fehlermeldungen.



## RENNRAD-FERNBEDIENUNG

Die Rennrad-Fernbedienung gehört bei manchen CREO SL Modellen (Abb. 2.3) zur Standardausstattung und ermöglicht die Einstellung der Motorunterstützung.

Die Rennrad-Fernbedienung ist über Ihren autorisierten Specialized Fachhändler erhältlich.

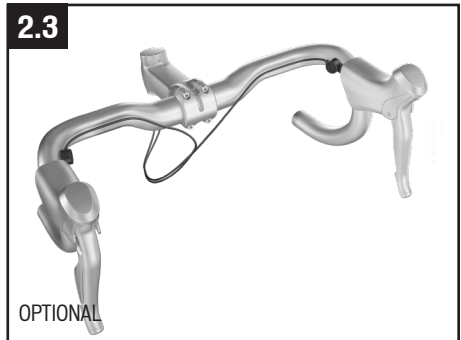

## TURBO CONNECT DISPLAY (TCD)

Das Turbo Connect-Display (TCD) ist ein optionales Display (Abb. 2.4), das speziell für die Verwendung mit bestimmten Turbo-Fahrradmodellen entworfen wurde. Das TCD ist als Schnittstelle zu Ihrem Fahrrad optimiert und ermöglicht Ihnen den Zugriff auf Daten wie Ihre Geschwindigkeit, Distanz, Trittfrequenz und Fahrerleistung sowie die Uhrzeit und den Akku-Ladestand. Das TCD ist über Ihren autorisierten Specialized Fachhändler erhältlich.



## RANGE EXTENDER (RE)

Ihr CREO SL ist mit dem optionalen RE-Akku (Abb. 2.4) kompatibel, der die Reichweite und Fahrzeit erhöht. Der Zusatzakku wird in einem Flaschenhalter sicher fixiert. Der Motoranschluss erfolgt über ein spezielles Stromkabel, das an den Ladeanschluss angeschlossen wird.



## 3. ALLGEMEINE INFORMATIONEN ZU IHREM CREO SL

### 3.1. VERWENDUNGSZWECK

Das CREO SL wurde zum Fahren auf befestigten Flächen, ebenen Schotterstraßen und moderaten Trails, auf denen die Reifen nicht den Bodenkontakt verlieren, ausgelegt und getestet. (Einsatzbereich 2).

Weitere Informationen zur bestimmungsgemäßen Verwendung sowie zu den strukturellen Gewichtsgrenzen für Rahmen und Komponenten finden Sie in der Bedienungsanleitung.



Bevor Sie Ihr CREO SL verwenden, informieren Sie sich bitte über die in Ihrem Land geltenden Gesetze und Bestimmungen. Es kann Einschränkungen für die Benutzung Ihres CREO SL auf öffentlichen Straßen, Radwegen und/oder im Gelände geben. Es kann auch eine Helmpflicht, vorgeschriebene Beleuchtung, Altersbeschränkungen, eine Führerscheinplicht, Zulassungsanforderungen und eine Versicherungspflicht geben. Specialized trifft bezüglich der Verwendung Ihres CREO SL-Bikes keinerlei Zusicherungen und gewährt keinerlei Garantien. Da Gesetze und Vorschriften für Elektrofahrräder je nach Land variieren und sich ständig ändern, stellen Sie bitte sicher, über die aktuell geltenden Bestimmungen informiert zu sein. Bitte erkundigen Sie sich bei Ihrem autorisierten Specialized-Fachhändler regelmäßig nach aktuellen Informationen.



**VORSICHT:** Alle CREO SL - Fahrräder haben eine fest vorgegebene Geschwindigkeitsbegrenzung, bei der sich die Motorunterstützung automatisch abschaltet. Durch jede (versuchte) Manipulation der Leistung und/oder des Systems erlischt die Garantie und Gewährleistung durch Specialized.

### 3.2. PEDELEC / EPAC

Das CREO SL ist als EPAC klassifiziert. Die Motorunterstützung schaltet automatisch bei etwa 25 km/h (15,5 mph) bzw. 45 km/h (28 mph) in den USA und 32 km/h (20 mph) in Kanada ab. Ein Führerschein oder eine Versicherung ist in der Regel nicht notwendig.

Gemäß EN15194 ist der bewertete Schalldruckpegel am Ohr des fahrenden Nutzers geringer als 70dB(A).



## 4. ALLGEMEINE HINWEISE ZUM FAHREN

Der CREO SL-Motor leistet nur beim Treten Unterstützung und wenn das Fahrrad in Bewegung ist. Der Grad der Unterstützung steht in Abhängigkeit zur Kraft, die auf die Pedale ausgeübt wird und ist somit je nach eigener Kraft höher oder niedriger. Wenn Sie aufhören zu pedalieren, stoppt der Motorantrieb.

Das CREO SL kann auch als normales Fahrrad ohne Motorunterstützung gefahren werden, indem das Display in den AUS-Modus geschaltet wird. Das gleiche gilt, wenn die Akkuladung unter 5% - 3% sinkt.

### 4.1. FAHRTIPPS

Aufgrund der Unterstützung durch den Elektromotor bietet das CREO SL ein einzigartiges Fahrerlebnis verglichen mit einem Fahrrad ohne Motorunterstützung. Im Folgenden finden Sie einige Tipps, die den Verschleiß der Komponenten verringern und die Reichweite erhöhen können:

- Kontrollieren Sie Ihre Geschwindigkeit rechtzeitig vor einer Kurve und achten Sie darauf, vor der Kurve das Pedalieren zu stoppen. Andernfalls fahren Sie möglicherweise zu schnell in die Kurve ein.
- Fahren Sie effizient und vorausschauend. Jedes Mal, wenn Sie bremsen, wird zusätzlich Energie benötigt, um das Fahrrad wieder zu beschleunigen.
- Schalten Sie rechtzeitig und der Situation angepasst, um in einem optimalen Kadenzbereich zu bleiben. Vermeiden Sie schwere Gänge bzw. eine niedrige Trittfrequenz. Schalten Sie herunter, bevor Sie zum Stillstand kommen, damit Sie leicht wieder anfahren können.
- Reduzieren Sie die Pedalkraft, bevor Sie einen Gangwechsel durchführen, um den Verschleiß des Antriebs zu reduzieren.
- Wenn Sie beim Lenken bremsen, kann dies die Kontrolle über Ihr Fahrrad beeinträchtigen.
- Überprüfen Sie den Reifendruck regelmäßig. Niedriger Druck kann dazu führen, dass die Reifen ineffizient rollen.
- Setzen Sie das Fahrrad nicht länger und unnötig Hitze aus (z. B. direktem Sonnenlicht).
- Nehmen Sie nur die nötigste Zuladung mit. Durch höheres Gewicht entlädt sich der Akku schneller.
- Wenn Ihr Fahrrad kälteren Temperaturen (0 Grad) ausgesetzt ist, bewahren Sie das Fahrrad bis kurz vor der Fahrt im Innenbereich auf.



**WARNUNG!** Die Motorunterstützung wird aktiviert, sobald Sie in die Pedale treten und das Fahrrad in Bewegung ist. Sie sollten auf dem Fahrrad sitzen und mindestens eine Bremse betätigen, bevor Sie mit dem Pedalieren beginnen. Setzen Sie nicht einen Fuß auf ein Pedal und werfen Sie ein Bein über das Fahrrad, da es unerwartet beschleunigen könnte. Die Nichtbeachtung dieser Warnung kann zu schweren Verletzungen oder sogar zum Tod führen.



**WARNUNG!** Die Beschleunigung eines elektrischen Fahrrades kann schneller als erwartet und somit anfangs ungewohnt sein. Vor der ersten Fahrt sollten Sie den ECO-Modus mit der niedrigsten Leistung nutzen und sich mit dem Verhalten Ihres elektrischen Fahrrades vertraut machen, indem Sie in einem sicheren Umfeld, getrennt von anderen Fahrrädern, Fußgängern und/oder Fahrzeugen, fahren. Aufgrund der stärkeren Beschleunigung Ihres elektrischen Fahrrades sollten Sie die Bodenbeschaffenheiten stets berücksichtigen und sich bewusst sein, dass Sie sich Hindernissen schneller als erwartet nähern könnten. Bitte beachten Sie, dass der Standard-Modus beim Start immer der SPORT-Modus ist.



**ACHTUNG:** Das Gewicht Ihres CREO SL ist deutlich höher als das eines Fahrrades ohne Motorunterstützung. Seien Sie vorsichtig beim Umgang mit dem Fahrrad (einschließlich, aber nicht beschränkt, auf Parken, Heben, Schieben sowie den Transport im Auto, sei es im Innenraum oder auf einem Fahrradträger).

### 4.2. VOR DER FAHRT

Unabhängig von Ihrem Erfahrungslevel sollten Sie den Abschnitt "FIRST" der Bedienungsanleitung (Bike Fit, Safety First, Mechanical Safety Check und "VOR DER ERSTEN FAHRT") lesen und alle wichtigen Sicherheitskontrollen durchführen. Darüber hinaus stellen Sie bitte sicher, dass Sie mit den folgenden, spezifischen Aspekten Ihres elektrischen Fahrrades vertraut sind.

#### VOR DER ERSTEN FAHRT:

- AKKU: Ist der Akku vollständig geladen?
- TCU-DISPLAY: Sind Sie mit den Display-Funktionen vertraut?
- FERNBEDIENUNG: Kennen Sie die Funktion der Tasten auf der Fernbedienung?

## VOR JEDER FAHRT

- **BATTERIE:** Ist der Akku ausreichend geladen?
- **TCU-DISPLAY:** Funktioniert das Display korrekt?
- **FERNBEDIENUNG:** Können Sie mit der Fernbedienung die Motorunterstützung von ECO auf SPORT auf TURBO umstellen?



**WARNUNG!** Wenn Ihr Akku, Ladegerät oder andere Komponenten Anzeichen von Beschädigungen aufweisen, benutzen Sie das Fahrrad nicht und bringen Sie es sofort zur Überprüfung zu Ihrem autorisierten Specialized Fachhändler.

## 4.3. INFORMIEREN SIE SICH ÜBER IHRE REICHWEITE

Informieren Sie sich über die Reichweite Ihres E-Bikes, bevor Sie damit fahren. Sie können die Reichweite auf [www.specialized.com](http://www.specialized.com) näherungsweise berechnen. Wählen Sie einfach Ihr Turbo-Bike-Modell aus und klicken Sie dann auf den Reichweitenrechner. Wir empfehlen, zusätzlich zum Reichweitenrechner die Smart Control-Funktion in der Mission Control App zu verwenden, um Ihre Reichweite zu kontrollieren.

## 4.4. ABNEHMBARER GELBER AUFKLEBER

Ihr VADO SL-Fahrrad ist mit einem gelben Aufkleber am Rahmen versehen, auf dem die Seriennummer des Fahrrads und Ihr persönlicher BLE-Pairing-Code (BLUETOOTH LOW ENERGY) angegeben sind. Entfernen Sie diesen Aufkleber vom Fahrrad und platzieren Sie ihn zur späteren Bezugnahme auf der letzten Seite dieses Handbuchs.

4.1

PEEL AND STICK ON LAST PAGE OF  
TURBO USER MANUAL



SKU: 12345-6789

BLE:  
599716



SN: WSBC123456789A

## 4.5. FAHREN MIT KINDERN

Es gibt viele verschiedene Möglichkeiten, wie Sie mit Kindern fahren können. Bitte beachten Sie den Abschnitt "Riding safely" in der Bedienungsanleitung zu allgemeinen Informationen und Anweisungen für Kindersitze oder Anhänger.

Wenn Sie regelmäßig Kinder an oder auf Ihrem Fahrrad mitführen, sollte Ihr autorisierter Specialized Fachhändler eine regelmäßige Sicherheitsinspektion durchführen.



**WARNUNG!** Specialized Fahrräder werden ausschließlich für die Nutzung von einer Person entworfen und geprüft. Die Mitnahme eines Kindes auf Ihrem Specialized Fahrrad erfolgt auf eigene Gefahr. Wenn Sie Zubehör auf Ihrem Specialized Fahrrad montieren möchten, etwa Anhänger, Kindersitz oder Anhängeraufnahme, vergewissern Sie sich, dass dieses Zubehör kompatibel ist und beziehen Sie sich auf die Anweisungen des Herstellers sowie Ihren autorisierten Specialized Fachhändler. Sie sollten sicherstellen, dass Ihr Fahrrad mit dem angebrachten Zubehör immer noch sicher zu fahren ist. Achten Sie auf die Einhaltung der strukturellen Gewichtsgrenze Ihres Fahrrades, wenn Sie einen Anhänger, eine Anhängeraufnahme oder einen Kindersitz verwenden. Achten Sie darauf, dass Sie die maximale Zuladung nicht überschreiten, wenn Sie einen Kindersitz verwenden.



**WARNUNG!** Das Fahren mit Kindern auf bzw. an Ihrem Fahrrad wirkt sich auf die Beherrschbarkeit aus, indem der Schwerpunkt, das Gewicht und die Balance verändert wird. Es kann auch negative Auswirkungen auf das Fahrverhalten in Kurven geben, Ihren Bremsweg erhöhen und Ihre Fähigkeit, zu bremsen und auszuweichen beeinträchtigen, vor allem bei höheren Geschwindigkeiten oder bei steilen Abfahrten. All dies kann zu Kontrollverlust über das Fahrrad führen, was zu schweren Verletzungen und/oder zum Tod führen kann. Sie sollten sich ebenso mit dem Zubehör vertraut machen und das Fahren in einer kontrollierten Umgebung abseits vom Verkehr üben.



**WARNUNG!** Klemmen Sie keine Kindersitze, Anhänger oder ähnliches Zubehör direkt oder indirekt an ein Bauteil oder eine Komponente aus Karbon. Bauen Sie zum Beispiel keinen Anhänger an einer Hinterachse an, wenn das hintere Rahmendreieck aus Karbon besteht. Ebenso ist der Anbau eines Anhängers bzw. Kindersitzes an eine Karbon-Sattelstütze oder eine Karbon-Gabel unzulässig. Eventuell können übermäßige Kräfte auf den Fahrradrahmen oder die Fahrradkomponente einwirken, die zu Schäden und einem vollständigen Ausfall führen können. Dies kann schwere Verletzungen oder den Tod zur Folge haben. Wenn Sie bereits ein Zubehörteil an ein Fahrrad-Bauteil aus Karbon befestigt haben, dürfen Sie nicht fahren, bevor Ihr autorisierter Specialized Fachhändler das Fahrrad bzw. die Komponente(n) sorgfältig kontrolliert hat.



Bevor Sie mit Kindern auf dem Fahrrad fahren, informieren Sie sich bitte über die geltenden gesetzlichen Bestimmungen und Vorschriften in Ihrem Land. Es gibt Einschränkungen für das Fahrradfahren mit bestimmten Zubehörteilen. Dies gilt insbesondere für Pedelecs und L1e Fahrzeuge.

## 5. ALLGEMEINE MONTAGE-HINWEISE

Dieses Benutzerhandbuch ist nicht als umfassende Gebrauchs-, Service-, Reparatur- oder Wartungsanleitung gedacht. Für alle Reparatur- und Wartungsarbeiten wenden Sie sich bitte an Ihren Specialized Fachhändler. Ihr autorisierter Specialized Fachhändler wird Ihnen darüber hinaus weitere Hilfsquellen nennen können, etwa Fachbücher und Technik-Kurse.



**WARNUNG!** Aufgrund der Komplexität des Specialized CREO SL sollte die Montage und Einstellung des CREO SL nur von einem professionellen Mechaniker vorgenommen und mit dem nötigen Spezialwerkzeug gearbeitet werden. Daher ist es für Ihre Sicherheit unabdingbar, Ihr CREO SL bei einem autorisierten Specialized-Fachhändler montieren, diagnostizieren und warten zu lassen. Stellen Sie sicher, dass vor der ersten Fahrt Komponenten wie Bremsen, Schaltung und Antrieb entsprechend der Hersteller-Angaben montiert und eingestellt worden sind.



**WARNUNG!** Einige Komponenten an einem CREO SL, beispielsweise, aber nicht ausschließlich, der Dämpfer oder die Kabelführung, sind Fahrrad-spezifisch. Es sind ausschließlich die original mitgelieferten Komponenten und Anbauteile zu verwenden. Die Verwendung nicht-originaler Komponenten oder Anbauteile kann die strukturelle Festigkeit des Fahrrades beeinträchtigen. CREO SL-spezifische Komponenten sollten nur an CREO SL Fahrrädern und nicht an anderen Fahrrädern verbaut werden. Jegliches Handeln entgegen dieser Richtlinie kann zu schwerwiegenden Verletzungen oder gar dem Tod führen.



**WARNUNG!** Modifizieren Sie den Rahmen oder das Fahrrad in keiner Weise. Modifizieren Sie Ihr Fahrrad unter keinen Umständen durch Schleifen, Schmirgeln, Bohren oder durch das Entfernen von Bauteilen. Montieren Sie auf keinen Fall nicht kompatible Komponenten und Teile. Eine Zuwiderhandlung kann zu schwerwiegenden Verletzungen oder tödlichen Unfällen führen.



**WARNUNG!** Bei Arbeiten an Ihrem Fahrrad können Sie in Kontakt mit elektrischen Bauteilen kommen. Berühren Sie kein elektrisches Bauteil bei eingeschaltetem System. Bringen Sie die Kontakte der Akku und im Inneren des Rahmens nicht mit Wasser in Berührung. Wenn irgendwelche spannungsführenden Bauteile oder der Akku beschädigt werden, stoppen Sie sofort Ihre Fahrt und bringen Sie Ihr Fahrrad zu Ihrem autorisierten Specialized Fachhändler.

### 5.1. SATTELSTÜTZE

#### EINBAU DER SATTELSTÜTZE - SATTELROHRKLEMMUNG

- Stellen Sie sicher, dass die Sattelrohrklemmung so ausgerichtet ist, dass der Schlitz nach hinten zeigt (Abb. 5.1).
- Führen Sie die Sattelstütze in das Sattelrohr ein.
- Stellen Sie Sattelhöhe korrekt ein.
- Ziehen Sie die Sattelrohrklemmung mit 6,2 Nm (55 in-lbf) fest.



**TECH-TIPP:** Die Sattelstütze muss so im Sattelrohr sitzen, dass sie sich leicht in das Sattelrohr schieben lässt, darf jedoch kein übermäßiges seitliches Spiel aufweisen. Wenden Sie sich bei Problemen mit dem Sitz/Anzugsmoment der Sattelstütze an Ihren autorisierten Specialized Fachhändler. Wenn die Sattelstütze nicht richtig sitzt oder sich im Rahmen bewegt, obwohl die Klemmung mit dem vorgegebenen Drehmoment angezogen wurde, lassen Sie die Sattelstütze durch Ihren autorisierten Specialized Fachhändler überprüfen.

#### MINIMALE EINSCHUBTIEFE DER SATTELSTÜTZE:

Um Schäden am Rahmen und/oder der Sattelstütze zu vermeiden, ist die Mindest-Einschubtiefe in das Sitzrohr stets zu beachten. Die Mindesteinschubtiefe muss die folgenden Kriterien erfüllen:

Die Sattelstütze muss so tief in das Sitzrohr eingeschoben sein, dass die "Min/Max" Markierung für die Einschubtiefe bzw. Ausziehlänge auf der Stütze nicht sichtbar ist (Abb. 5.2 A).

Die Sattelstütze muss außerdem so weit in das Sitzrohr eingeschoben werden, dass die für den Rahmen erforderliche Mindesteinschubtiefe von 100 mm gegeben ist (Abb. 5.2. B).

Falls die minimal geforderte Einschubtiefe des Rahmens und der Stütze voneinander abweichen, orientieren Sie sich stets an der längeren minimalen Einschubtiefe. Beispiel: Sollte der Rahmen 70 mm erfordern, die Stütze aber 90 mm, so beträgt die Mindest-Einschubtiefe 90 mm.

Sollte Ihre Sattelstütze bis zur Min/Max-Markierung ausgezogen und die Mindesteinschubtiefe für den Rahmen nicht eingehalten sein, ist die Sattelstütze nicht ausreichend tief in das Sattelrohr eingeschoben und muss bis zur Mindesteinschubtiefe abgesenkt werden. Dies kann dazu führen, dass die Sattelstütze zu niedrig ist. In diesem Fall müssen Sie die Sattelstütze durch eine längere austauschen.



**WARNUNG!** Bei Nichtbeachtung der Mindesteinschubtiefe der Sattelstütze sowie des Rahmens kann es zu Beschädigungen des Rahmens und/oder der Sattelstütze kommen, wodurch Sie die Kontrolle verlieren und stürzen können.

Wenn die Sattelstütze zu stark gekürzt wird, ist die Min/Max-Markierung auf der Sattelstütze nicht mehr korrekt. Bevor Sie die Sattelstütze kürzen, beachten Sie die vom Sattelstützhersteller vorgeschriebene Min/Max-Tiefe.



**WARNUNG!** Ziehen Sie für die korrekte Installation der Sattelstütze das entsprechende Kapitel des "Owner's Manual" zu Rate. Das Fahren mit einer unsachgemäß angezogenen Sattelstütze kann zu einer ungewollten vertikalen Bewegung und/oder axialen Rotation selbiger führen, wodurch Sie die Kontrolle verlieren und stürzen können.

**ACHTUNG:** Stellen Sie sicher, dass an der Sattelstütze und im Sitzrohr keine Grate oder scharfen Kanten vorhanden sind. Grate oder scharfe Kanten können mit feinkörnigem Schleifpapier entfernt werden.



**CARBONRAHMEN:** Verwenden Sie kein Fett auf der Kontaktfläche zwischen Sattelstütze und Sitzrohr. Fett reduziert die Reibung, was zum ungewollten "Wandern" der Sattelstütze trotz richtigen Anzugmoments führen kann. Specialized empfiehlt die Verwendung von Carbon-Montagepaste, um die Reibung zwischen Oberflächen aus Karbon zu erhöhen. Für weiterführende Informationen kontaktieren Sie bitte Ihren autorisierten Specialized Fachhändler.

## 5.2. GESCHWINDIGKEITSSENSOR

Das CREO SL ist mit einem Geschwindigkeitssensor-Magneten ausgestattet, der in die Befestigung der hinteren Bremsscheibe integriert ist (Centerlock). Auf dem Geschwindigkeitssensor-Magneten können sich Schmutz und/oder Metallabrieb ablagern. Bei zu starker Verschmutzung kann es zu Unterbrechungen der Motorunterstützung und/oder einer fehlerhaften Geschwindigkeitsmessung kommen.

Überprüfen Sie Ihren Geschwindigkeitssensor-Magneten regelmäßig auf Schmutzablagerungen und Metallabrieb und säubern Sie ihn bei Bedarf. Wie häufig Sie den Magneten säubern müssen, hängt von den Fahrbedingungen, der Nutzungshäufigkeit und/oder dem Bremsbelagmaterial ab. Um Metallabrieb zu entfernen, benötigen Sie einen Magneten, der stärker als der Geschwindigkeitssensor-Magnet ist.

## 5.3. STEUERSATZ

Der Steuersatz besteht aus einem 11/8 Zoll Industrielager oben (45.8 mm x 36.8 mm x 6.5 x 45°) und einem 1.5 Zoll Industrielager unten (52 mm x 40 x 7 mm, 45 x 45°). Stellen Sie sicher, dass Ersatzlager mit den Spezifikationen des Steuersatzes kompatibel sind. Schmieren Sie die Lagerflächen mit einem hochwertigen Lagerfett vor der Montage.

## 5.4. RENNRAD-FERNBEDIENUNG

Die Rennrad-Fernbedienung gehört bei manchen CREO SL Modellen zur Standardausstattung und ermöglicht die Einstellung der Motorunterstützung. Die Rennrad-Fernbedienung ist über Ihren autorisierten Specialized Fachhändler erhältlich.

### ANBAU DER FERNBEDIENUNG

Die Fernbedienungstaster können an unterschiedlichen Stellen am Lenker installiert werden. Achten Sie beim Anbau darauf, dass die Taster einfach zugänglich und bequem zu bedienen sind.



**ACHTUNG:** Stellen Sie sicher, dass das Kabel die Bewegung des Lenkers nicht beeinträchtigt und dass die Kabel beim Lenken nicht an den Steckverbindern ziehen.

- Entfernen Sie ggf. noch vorhandenes Lenkerband vom Lenker. Entfernen Sie alten Klebstoff vollständig von den Bereichen, auf denen die Fernbedienungstaster installiert werden sollen. Stellen Sie sicher, dass der Lenker sauber und trocken ist, bevor Sie die Fernbedienungstaster installieren.
- Entfernen Sie die Befestigungsschraube der TCU und nehmen Sie die TCU vom Rahmen ab.

5.3

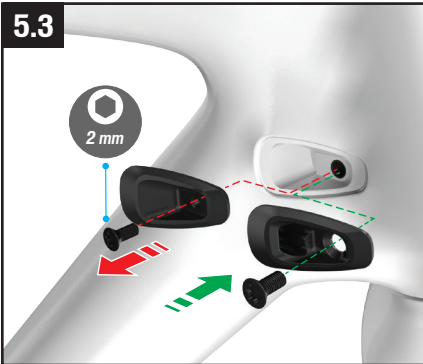

5.4

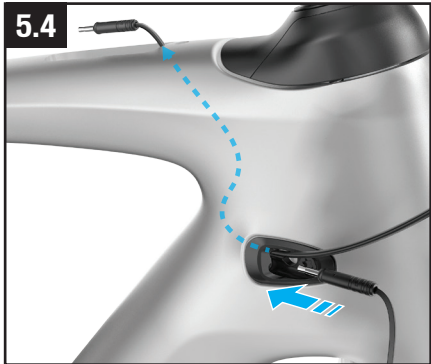

- Ersetzen Sie die antriebsseitige interne Kabelführungs-Anschlusseinheit mit der mitgelieferten Anschlusseinheit (S182000003) (Abb. 5.3).
- Führen Sie die beiden Fernbedienungs-Steckverbinder durch den ICR-Anschluss auf der Antriebsseite ein und durch den TCU-Ausschnitt im Oberrohr heraus (Abb. 5.4).



Achten Sie bei Bikes mit einer Sattelstütze mit Remotehebel („Dropper“) darauf, das Remotegehäuse einzusetzen, nachdem die Fernbedienungskabel verlegt wurden.



Die neue ICR-Anschlusseinheit (S182000003) ist im Karton mit Kleinteilen zu finden, der im Lieferumfang des Bike enthalten ist. Das Teil ist auch über Ihren autorisierten Specialized Fachhändler erhältlich.

5.5

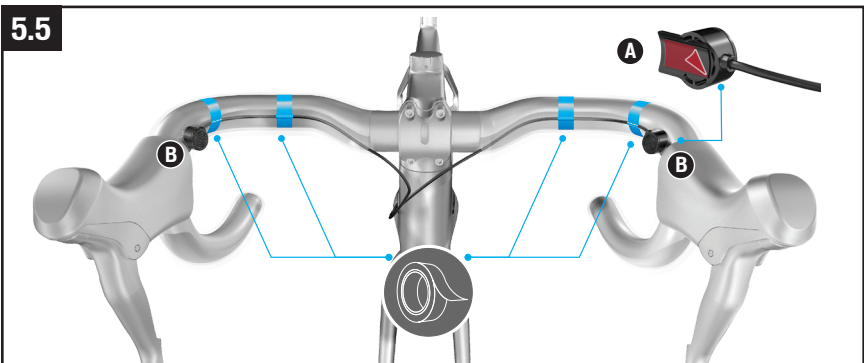

- Entfernen Sie das Abdeckband vom Klebestreifen an der Unterseite des Fernbedienungstasters (Abb. 5.5 a).

- Bringen Sie die Fernbedienungstaster an der gewünschten Stelle am Lenker an. Befestigen Sie das Kabel mit Klebeband am Lenker, um das Herausziehen der Fernbedienungsanschlüsse zu vermeiden (Abb. 5.4 b).

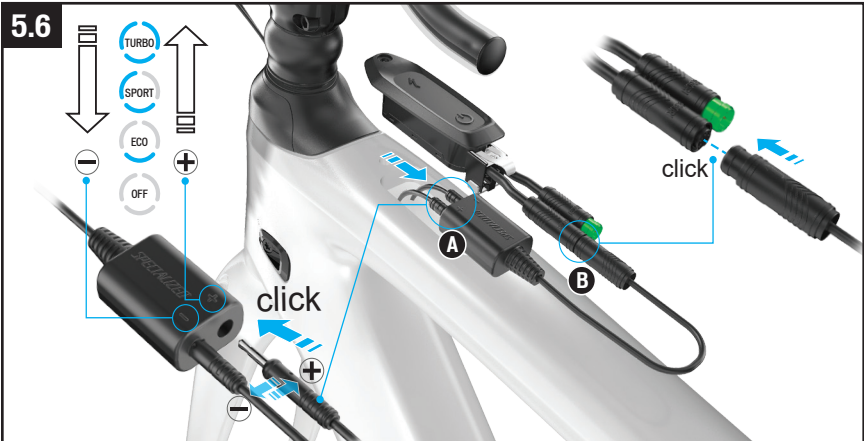

- Schließen Sie die Fernbedienungs-Steckverbinder so an den Anschlüssen der Verbindungsbox an, dass die Taster die Modi wie für jede Seite gewünscht durchlaufen. Wenn der Test ergibt, dass die umgekehrte Reihenfolge gewünscht wird, tauschen Sie die Steckverbinder einfach in den +/- Anschlüssen. Stellen Sie sicher, dass die Steckverbinder vollständig eingeführt sind (Abb. 5.6 a).



Die Symbole (+) und (-) an der Verbindungsbox geben die Tasterfunktion an. Achten Sie darauf, die Steckverbinder an den entsprechenden Anschlüssen anzuschließen.

- Verbinden Sie den Anschlussbox-Steckverbinder mit der TCU (Abb. 5.6 b).

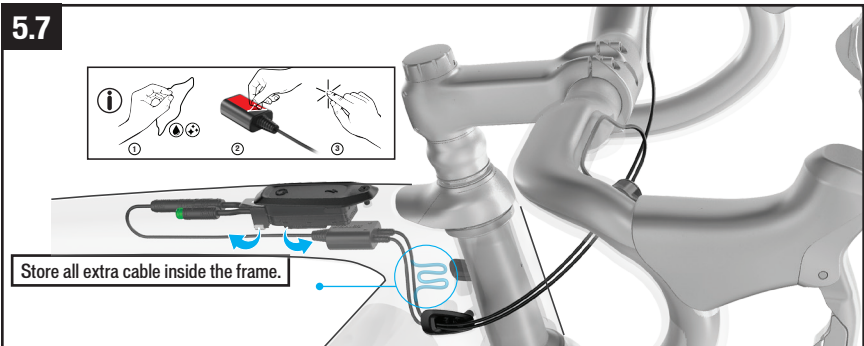

- Setzen Sie die Anschlussbox und die TCU in den TCU-Ausschnitt im Oberrohr ein (Abb. 5.7). Befestigen Sie die Anschlussbox mit dem mitgelieferten Klebeband an der Innenseite des Rahmens.

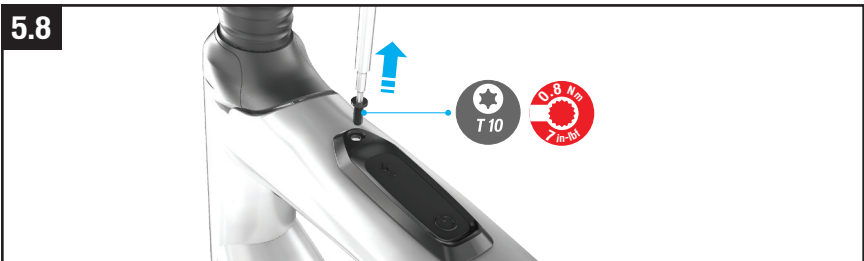

- Ziehen Sie die TCU-Befestigungsschraube mit einem Drehmoment von 0,8 Nm fest (Abb. 5.8).
- Wickeln Sie das Lenkerband wieder um den Lenker.



**ACHTUNG:** Wenn das Lenkerband über den Taster gewickelt wird, das Band nicht zu fest anbringen, da dies andernfalls zur unbeabsichtigten Aktivierung der Taster beim Fahren führen kann.

## 6. ALLGEMEINE HINWEISE ZUR WARTUNG

Das CREO SL ist ein Hochleistungsfahrrad. Alle regelmäßigen Wartungs-, Diagnose- und Reparaturarbeiten müssen von einem autorisierten Specialized Fachhändler durchgeführt werden. Allgemeine Informationen zur Wartung Ihres Fahrrades finden Sie in der Bedienungsanleitung. Darüber hinaus führen Sie bitte stets eine mechanische Sicherheitsüberprüfung vor jeder Fahrt durch, wie in der Bedienungsanleitung beschrieben.

- Es ist darauf zu achten, dass die Carbon- oder Verbundmaterialstruktur nicht beschädigt wird. Jeder Schaden kann zu einem Verlust der strukturellen Festigkeit und somit zu einem schwerwiegenden Ausfall führen. Dieser Schaden ist bei einer Inspektion möglicherweise nicht erkennbar. Vor jeder Fahrt und nach jedem Sturz sollten Sie Ihr Fahrrad sorgfältig auf Risse, Dellen, Lackschäden, Absplitterungen, Deformationen oder andere Beschädigungen untersuchen. Fahren Sie nicht, wenn Ihr Fahrrad jegliche dieser Zeichen aufweist. Nach jedem Sturz und bevor Sie weiterfahren, geben Sie Ihr Fahrrad bitte zu einem autorisierten Specialized Fachhändler, um eine vollständige Inspektion durchführen zu lassen.
- Wenn beim Fahren Knack- oder Knarz-Geräusche auftreten, kann dies ein Zeichen für ein Problem mit einer Komponente oder mehreren Bauteilen sein. Überprüfen Sie regelmäßig alle Oberflächen unter einer hellen Lichtquelle, um diese auf kleinste Haarrisse oder Ermüdung im Bereich von Schweißnähten, Bohrungen, Klemmflächen und Berührungspunkten mit anderen Teilen zu prüfen. Wenn Sie Knarzen hören oder selbst kleinste Risse oder Schäden an Bauteilen vorfinden, fahren Sie Ihr Fahrrad nicht weiter, und lassen Sie es von Ihrem autorisierten Specialized Fachhändler überprüfen. Das Fahrrad sollte auch regelmäßig von einem autorisierten Specialized Fachhändler gewartet werden, was bedeutet, dass es gereinigt, auf Anzeichen von Korrosion und Risse geprüft wird und an den betreffenden Stellen geschmiert werden sollte. Reinigen und ölen Sie regelmäßig den Antriebsstrang gemäß den Anweisungen.
- Die Lebensdauer und Wartungshäufigkeit hängen von vielen Faktoren wie Häufigkeit und Art der Nutzung, Fahrergewicht, Fahrbedingungen und/oder dem befahrenen Gelände ab. Zusätzlich nutzt das CREO SL ein kraftunterstützendes Antriebssystem, wodurch eine längere Distanz in gleicher Zeit zurückgelegt werden kann. Komponenten können je nach Bauteil unterschiedlichen Verschleißerscheinungen unterliegen. Antriebsstrang und Bremsenteile sind besonders von erhöhtem Verschleiß betroffen. Lassen Sie Ihr Fahrrad in regelmäßigen Abständen von Ihrem autorisierten Specialized Fachhändler auf verschlissene Teile überprüfen.
- Durch Umwelteinflüsse, insbesondere salzhaltige Luft (z.B. Fahren in Meeresnähe oder im Winter), kann es zu einer galvanischen Korrosion an Bauteilen kommen, die den Verschleiß beschleunigen und die Lebensdauer verkürzen können. Schmutz kann ebenfalls den Verschleiß von Oberflächen und Lagern beschleunigen. Die Oberflächen des Fahrrades sollten vor jeder Fahrt gereinigt werden. Das Fahrrad sollte auch regelmäßig von einem autorisierten Specialized Fachhändler gewartet werden, was bedeutet, dass es gereinigt, auf Anzeichen von Korrosion und Risse geprüft wird und an den betreffenden Stellen geschmiert werden sollte. Wenn Sie Anzeichen von Korrosion oder Rissbildung am Rahmen oder an einer Komponente feststellen, muss das betreffende Bauteil ersetzt werden.
- Reinigen und ölen Sie den Ketten-Antriebsstrang regelmäßig unter Einhaltung der jeweiligen Herstellerangaben. Vermeiden Sie ein exzessives Auftragen von Öl.
- Richten Sie keinen Wasserstrahl aus einem Hochdruckreiniger direkt auf die Lager. Sogar Wasser aus einem Gartenschlauch kann Lagerdichtungen durchdringen, was zu erhöhtem Lagerverschleiß führt und die normale Funktion der Lager beeinträchtigt. Verwenden Sie zum Reinigen saubere, feuchte Tücher zusammen mit geeigneten Reinigungs- und Pflegemitteln.
- Setzen Sie das Fahrrad keinem direkten Sonnenlicht oder übermäßiger Hitze aus, z. B. in einem Auto, das in der Sonne parkt, oder einer anderen Wärmequelle wie einem Heizkörper.
- Säubern Sie den Geschwindigkeitssensor-Magneten am Hinterrad von Zeit zu Zeit mit einem weichen Tuch. Abhängig von den Fahrbedingungen und dem Material Ihrer Bremsbeläge können sich Schmutz und/oder Metallspäne auf dem Geschwindigkeitssensor-Magneten ansammeln, die zu Unterbrechungen der Motorunterstützung oder einer fehlerhaften Geschwindigkeitsmessung führen können.



**WARNUNG!** Wenn Sie die Anweisungen in diesem Abschnitt nicht befolgen, können die Komponenten des Fahrrades beschädigt werden und Ihre Garantie erlischt, aber vor allem kann es zu schweren Verletzungen oder zum Tod kommen. Wenn Ihr Fahrrad Anzeichen von Beschädigungen aufweist, verwenden Sie es nicht und bringen Sie es sofort Ihrem autorisierten Specialized Fachhändler zur Kontrolle.



**WARNUNG!** Fixieren Sie das Fahrrad während der Montage oder Wartung in einem Reparaturständer, und verwenden Sie zum Transport einen Fahrradträger.

Wenn der Rahmen und/oder das Fahrrad in einem Montageständer fixiert werden soll, klemmen Sie stets die Sattelstütze und niemals den Rahmen. Das Klemmen am Rahmen kann diesen sichtbar oder unsichtbar beschädigen, sodass Sie die Kontrolle verlieren und stürzen können.



**WARNUNG!** Schalten Sie den Akku immer aus, wenn er nicht benutzt und/oder wenn am Fahrrad bzw. Akku gearbeitet wird.

**ACHTUNG:** Motor-Einheit nicht öffnen. Der Motor ist ein abgedichtetes, wartungsfreies System. Arbeiten am Motor müssen von einem Specialized Service Center durchgeführt werden.



# 7. SYSTEM INTERFACE

## 7.1. TURBO CONNECT UNIT (TCU)

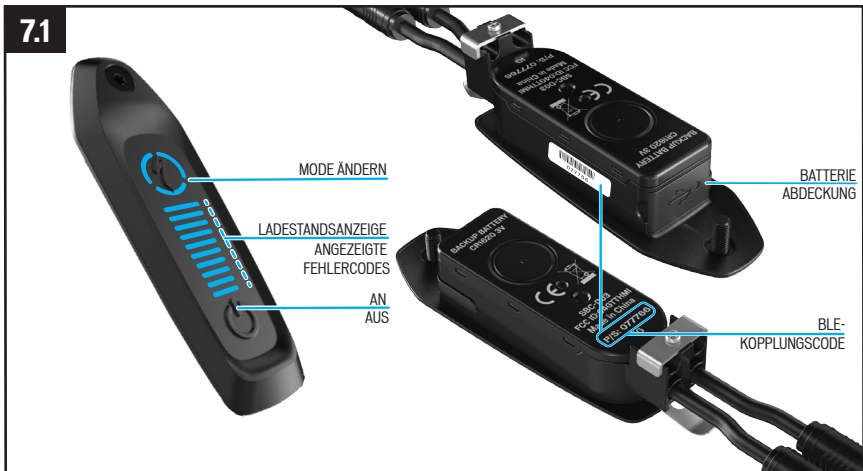

Alle CREO SL-Modelle sind mit dem TCU-Display ausgestattet. Das Display schaltet den Motor ein und bietet Zugriff auf die Optionen für die Unterstützungs-Modi sowie den Ladezustand des Akkus und Fehlermeldungen.

Der sechsstellige BLE-Code für die Bluetooth-Kopplung befindet sich unter der TCU auf dem Oberrohr (Abb. 4.1).

## 7.2. STARTEN DES SYSTEMS AN DER TCU

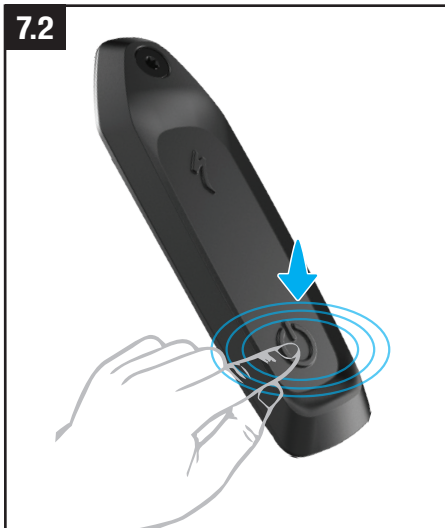

Um das System zu starten, halten Sie die EIN/AUS-Taste am TCU-LED-Display am Oberrohr (Abb. 7.1) gedrückt, bis die horizontalen LEDs blau aufleuchten. Die Anzahl der blau leuchtenden LEDs hängt vom Ladezustand des Akkus ab.

Um das System auszuschalten halten Sie die EIN/AUS-Taste gedrückt, bis die LEDs erlöschen.

### 7.3. UNTERSTÜTZUNGSMODI AUF DER TCU

Der CREO SL-Motor bietet fünf verschiedene Einstellungen. TURBO, SPORT, ECO, OFF und SMART CONTROL.

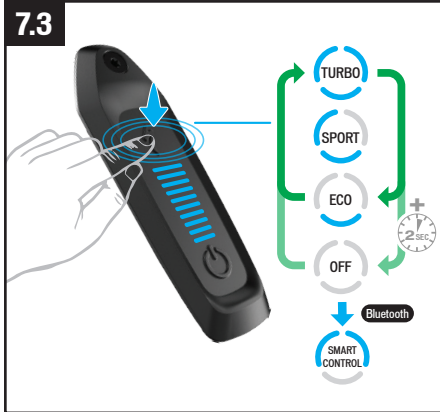

**TURBO-MODUS:** Modus mit maximaler Leistung für schnellere Strecken und kraftsparendes Bergauffahren.

**SPORT-MODUS:** Maximale Kontrolle mit ausreichender Leistung bei Bedarf.

**ECO-MODUS:** Effizientester Modus für maximale Reichweite bei angenehmer Motorunterstützung.

**“OFF” MODUS:** Der Motor bietet keine Unterstützung, aber die Anzeige und die Lampen funktionieren weiterhin. Zudem sind ANT+ sowie Bluetooth weiterhin aktiv.

**SMART CONTROL-MODUS:** Der Motor passt die Leistung beim Treten basierend auf den Fahrparametern an, die in der Mission Control App festgelegt wurden.

Die Fahrmodi werden um die S-Taste herum (Modus) angezeigt. Durch Drücken der S-Taste können Sie die Modi durchlaufen (Abb. 7.3).

Die Modi durchlaufen die drei Haupt-Unterstützungsmodi, wobei mit SPORT (Standardeinstellung) begonnen wird. Der OFF-Modus wird durch langes Drücken der S-Taste (MODUS) aktiviert.



Die SMART CONTROL-Kontrollleuchte ist auf der TCU nur zu sehen, wenn das Fahrrad mit der Mission Control App verbunden ist und sich im SMART CONTROL-Modus befindet.

### 7.4. ÄNDERN DES UNTERSTÜTZUNGSMODUS AN DER RENNRAD-FERNBEDIENUNG

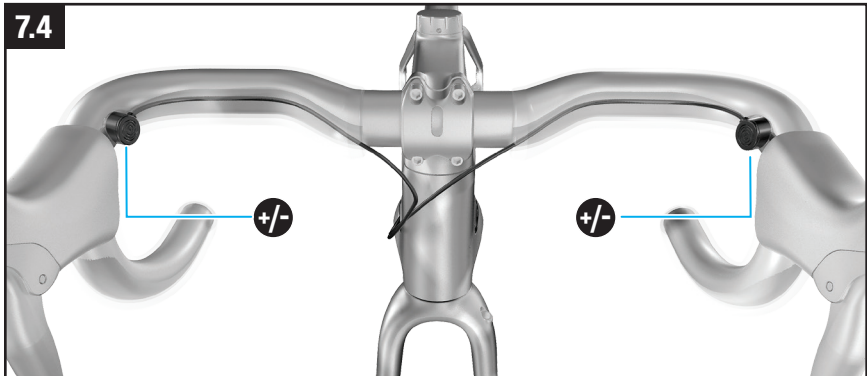

Die Lenkerfernbedienung gehört bei manchen CREO SL Modellen (Abb. 7.4) zum Lieferumfang und ermöglicht die Einstellung der Motorunterstützung.

- **“+” TASTER:** Erhöht den Grad der Unterstützung.
- **“-” TASTER:** Reduziert den Grad der Unterstützung.
- Auf der Fernbedienung schaltet das System nach Erreichen des stärksten oder schwächsten Modus nicht weiter. Um von TURBO auf TRAIL oder ECO, umzustellen, drücken Sie die Minus-Taste. Um von ECO auf SPORT oder TURBO umzustellen, drücken Sie die Plus-Taste.

## 7.5. KONNEKTIVITÄTS-OPTIONEN

Das Turbo System erlaubt einige Konnektivitäts-Optionen mittels Bluetooth und/oder ANT+ Datenübertragung. In Abhängigkeit des Geräts und des Datenübertragungs-Protokolls kann eine Reihe zusätzlicher Funktionen genutzt werden.

**BLUETOOTH LOW ENERGY (BLE):** Die Mission Control App (iOS oder Android Smartphones) erlaubt das Anpassen von Motor-Parametern, das Aufzeichnen Ihrer Fahrten und Synchronisieren mit Strava; die Smart-Control Funktion erlaubt Ihnen die Kontrolle der Reichweite, damit Sie sich keine Gedanken über die Anpassung des Systems während der Fahrt machen müssen; zudem bietet die App einige Funktionen zur System-Diagnose. Alle iOS und Android Geräte lassen sich mit allen CREO SL Bikes per Bluetooth LE verbinden. Die aktuelle Version der Mission Control App laden Sie im Google Play Store oder im Apple App Store herunter. Auf [www.specialized.com](http://www.specialized.com) finden Sie Hinweise zur Verwendung der Mission Control App.

**ANT+:** Das Protokoll ANT+ erlaubt das Verbinden zahlreicher Geräte mit Ihrem CREO SL, darunter die TCD-Anzeige (separat erhältlich). Mit einem ANT+-kompatiblen Gerät können Sie auf weitere Informationen zu Ihrer Geschwindigkeit, Trittfrequenz und Leistung zugreifen.

Über den "Fake Channel" kann auf jedem ANT+ fähigen Gerät der Akku-Ladestand in XY % angezeigt werden; um einen nicht benutzten Kanal des ANT+ Geräts hierfür zu verwenden (z.B. Herz- oder Trittfrequenz), muss der "Fake Channel" im Menü "Tune" der Mission Control App aktiviert werden.

## 7.6. ANGEZEIGTE FEHLERCODES

Das CREO SL ist mit einem integrierten Diagnosesystem ausgestattet, das die Funktionalität des Systems automatisch prüft und erkennt. Wenn das System einen Fehler erkennt, erscheint auf dem TCU-Display ein Fehlercode aus roten und blauen LEDs (siehe unten).

Wenn eine solche Fehlermeldung angezeigt wird, starten Sie das System neu. Wird die Fehlermeldung weiterhin angezeigt, wenden Sie sich wegen weiterer Anweisungen an Ihren autorisierten Specialized-Fachhändler. Je nach Art der Fehlermeldung wird das System möglicherweise automatisch ausgeschaltet. Das Fahrrad kann bei ausgeschaltetem System ohne Motorunterstützung gefahren werden.

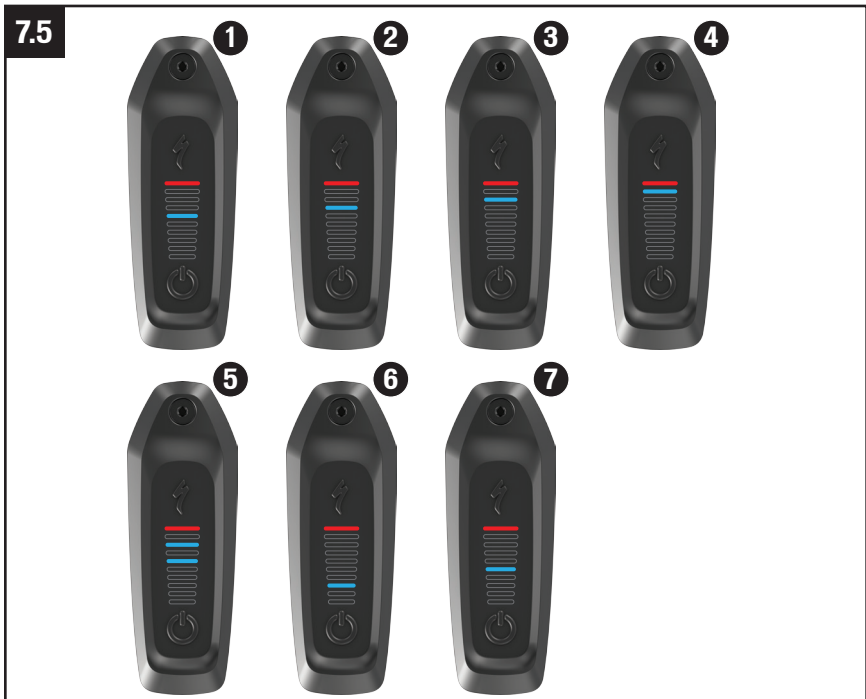

ERROR	LÖSUNG
1. AKKUFehler	Versuchen Sie es bei den Fehlercodes 1 bis 4 mit den folgenden Abhilfen.
2. AKKU NICHT GEFUNDEN	<ul style="list-style-type: none"> <li>■ Starten Sie das Fahrrad neu.</li> <li>■ In der Mission Control App werden weitere Informationen bezüglich des Fehlers angezeigt.</li> </ul>
3. MOTORFEHLER	
4. MOTOR NICHT GEFUNDEN	<ul style="list-style-type: none"> <li>■ Wenn das Problem weiterbesteht, wenden Sie sich an Ihren autorisierten Specialized Fachhändler.</li> </ul>
5. AKKU - UND MOTORFEHLER	Wenden Sie sich an Ihren autorisierten Specialized Fachhändler.
6. TCU-KNOPFZELLENBATTERIE ENTLADEN	Tauschen Sie die Knopfzellenbatterie der TCU aus.
7. RANGE EXTENDER ERROR	<ul style="list-style-type: none"> <li>■ Überprüfen Sie, ob der RE-Stecker richtig in den Ladeanschluss eingesteckt und verriegelt ist.</li> <li>■ Trennen Sie den Range Extender vom Bike und prüfen Sie, ob sich im Stecker Wasser befindet.</li> <li>■ Wenn das Problem weiterhin besteht, wenden Sie sich an Ihren Specialized Händler.</li> </ul>

### 7.7. ZURÜCKSETZEN AUF DIE WERKSEINSTELLUNGEN

Bevor ein neues oder gebrauchtes Fahrrad verkauft wird, sollte der neue Benutzer das TCU-Display auf die Werkseinstellungen zurücksetzen. Dadurch werden die Einstellungen für den maximalen Motorstrom und den Unterstützungs-Modus zurückgesetzt.

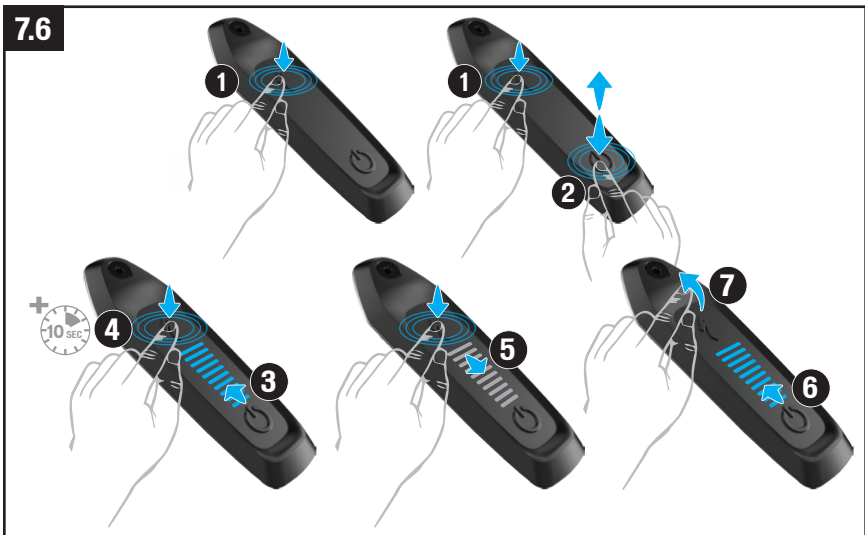

So setzen Sie das Display auf die Werkseinstellungen zurück (Abb. 7.6):

- Halten Sie die Modus-Taste lange gedrückt (1).
- Drücken Sie die Ein/Aus-Taste (2) und lassen Sie sie los (1), während Sie die Modus-Taste weiter gedrückt halten. Die LEDs leuchten auf (3).
- Halten Sie die Modus-Taste weitere 10 Sekunden lang gedrückt (4), bis die LEDs ausgehen (4) und danach wieder aufleuchten (6).
- Lassen Sie die Modus-Taste los (7). Das Zurücksetzen auf die Werkseinstellungen ist abgeschlossen.

## 7.8. AUSTAUSCH DER INTERNEN TCU-BATTERIE

Die Knopfzellenbatterie der TCU befindet sich hinter der Gummidichtung an der Vorderseite der TCU. Um an das Batteriefach zu gelangen, müssen Sie die TCU vom Fahrrad abnehmen (Abb. 7.7 A).

Um die Knopfzelle (Typ 1620) zu ersetzen, entfernen Sie sie mit einer Pinzette. Achten Sie beim Einsetzen einer neuen Knopfzelle darauf, sie vollständig einzusetzen (Abb. 7.7 B).

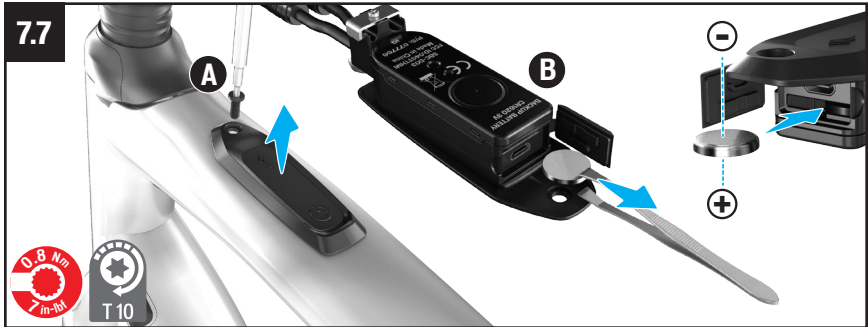

Der Micro-USB-Anschluss unter dem Batterieanschluss ist ausschließlich für die Diagnose durch autorisierte Specialized-Fachhändler und Specialized-Service-Center vorgesehen. Stellen Sie sicher, dass die USB-Gummidichtung immer richtig hineingedrückt und fest geschlossen ist.



**WARNUNG:** Verwenden Sie keine Metallpinzette, um die Batterie wieder einzusetzen, da dies einen Kurzschluss an der Batterie verursacht.

## 8. MISSION CONTROL

Die Specialized Mission Control App ermöglicht Ihnen, Ihr Fahrerlebnis weiter zu verbessern, indem Sie Ihr CREO SL an Ihre persönlichen Vorlieben anpassen.

Am wichtigsten ist jedoch, dass Sie damit die Motoreigenschaften anpassen, die Reichweite regeln, das System diagnostizieren, Fahrten aufzeichnen und Echtzeitfahrdaten ablesen können.

### 8.1. MISSION CONTROL HERUNTERLADEN UND INSTALLIEREN

Um die App herunterzuladen, rufen Sie den App Store (iOS-Geräte) oder den Google Play Store (Android-Geräte) auf, suchen Sie nach „Specialized Mission Control“ und installieren Sie die Anwendung. Nach der Registrierung können Sie die App mit Ihrem Fahrrad verbinden.

### 8.2. KOPPELN IHRES BIKES MIT DER MISSION CONTROL APP

Wenn Sie zum ersten Mal eine Verbindung mit der Mission Control App herstellen, müssen Sie den BLE-Kopplungscode eingeben. Sie finden den Code an der TCU Ihres CREO SL und auf dem mitgelieferten „Peel Me“-Aufkleber. Der Code dient als Sicherheitsmaßnahme und gewährleistet, dass nur Sie als Eigentümer des Fahrrads oder vertrauenswürdige Personen, denen Sie den Code mitgeteilt haben, eine Verbindung mit dem Fahrrad herstellen können.

- Wählen Sie in den Einstellungen der Mission Control App die Option „MY BIKES“ und danach „(+ ) ADD PEDAL ASSIST BIKE“. Wählen Sie dann die Fahrrad- oder Seriennummer aus, die der Ihres Bikes entspricht. Sie finden die Seriennummer Ihres Bikes am Rahmen oder auf dem „Peel Me“-Aufkleber.
- Die App fordert Sie dann zur Eingabe Ihres sechsstelligen Kopplungscode auf. Sie finden diesen Code auf dem „Peel Me“ Aufkleber (suchen Sie nach „BLE“ gefolgt von sechs Zahlen) UND auf der TCU im Oberrohr (Abb. 8.1).
- Sie müssen die Verbindung mit Ihrem Bike über die Mission Control App nur einmal herstellen.

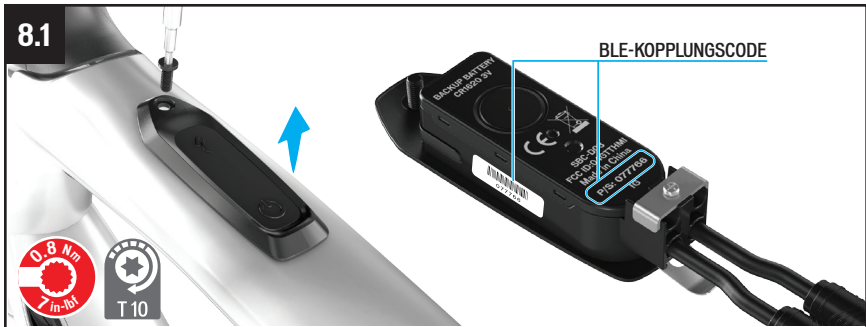

### 8.3. FUNKTIONEN DER MISSION CONTROL APP

Die folgenden Informationen helfen Ihnen, zu verstehen, wie Sie das Fahrerlebnis mit Ihrem Turbo mit unserer Mission Control App weiter verbessern können. Wenn Sie weitere Unterstützung benötigen, wenden Sie sich an Ihren autorisierten Specialized Turbo Fachhändler.



Zeichnen Sie Ihre Fahrten auf, rufen Sie Karten auf, lesen Sie Echtzeitdaten ab und aktivieren Sie Smart Control. Bei aktivierter Smart Control werden die Motor- und Akkuleistung an die gewünschte Fahrzeit angepasst.

## 2: TUNE:

Passen Sie die Motorleistung und Reichweite nach Bedarf an, indem Sie die Unterstützung und die „Peak Power“ (maximaler Motor-Strom) individuell einstellen.

Mit Tune in der Mission Control App kann der maximale Motorstrom (Peak Power) separat von der Motorunterstützung (Support) und umgekehrt angepasst werden. Der maximale Motorstrom, den der Motor aus dem Akku zieht, kann für jeden Unterstützungs-Modus einzeln abgestimmt und an Ihren Fahrstil, das Gelände, die gewünschte Leistung und die gewünschte Reichweite angepasst werden. Wir empfehlen, mit den folgenden Einstellungen zu beginnen. Turbo: 100 % (Unterstützung) / 100 % (Maximaler Motor-Strom). SPORT: 60 % / 60 % Eco: 35 % / 35 %.

### UNTERSTÜTZUNGS-MODUS:

Die Schieberegler für den Unterstützungs-Modus geben an, wie viel Unterstützung der Motor basierend auf der Pedalkraft leistet. Grundsätzlich bewirkt ein höherer Unterstützungsgrad eine schnellere Beschleunigung und leichteres Bergauffahren zu Lasten einer verkürzten Reichweite und einer höheren Wahrscheinlichkeit von Traktionsverlust. Ein geringerer Unterstützungsgrad hingegen verlängert die Reichweite und bietet mehr Kontrolle bei reduzierter Traktion, z. B. beim Bergauffahren auf losem Untergrund und auf engen Serpentin. Beispielsweise erfordert das Treten im SPORT-Modus bei Einstellung der Unterstützung auf 50 % ca. doppelt so viel Kraft, wie um dieselbe Motorunterstützung wie im Turbo-Modus mit auf 100 % eingestellter Unterstützung zu erhalten.

### MAXIMALER MOTOR-STROM:

Zusätzlich zur Einstellung für den Unterstützungs-Modus gibt es die Einstellung „Maximaler Motor-Strom“. Diese bezieht sich auf die maximale Leistung, die vom Motor in jedem Unterstützungs-Modus ausgegeben wird. Dieser Wert kann für alle Unterstützungs-Modi auf 100 % eingestellt werden. Wenn „Maximaler Motor-Strom“ für alle Unterstützungs-Modi auf 100 % eingestellt ist, gilt: Je stärker Sie treten, desto mehr Unterstützung erhalten Sie in jedem Unterstützungs-Modus. Wenn ein Unterstützungs-Modus z. B. auf 35 % und „Maximaler Motor-Strom“ auf 100 % eingestellt ist, können Sie 100 % der maximalen Motorunterstützung erreichen, indem Sie stärker und mit einem höheren Fahrerdrehmoment treten. Wenn „Maximaler Motor-Strom“ auf weniger als 100 % eingestellt ist, begrenzen Sie den vom Motor erzeugten Strom und legen eine künstliche Höchstgrenze dafür fest. Indem Sie den Modus Eco mit einer künstlichen Begrenzung des maximalen Motorstroms einstellen, verbessern Sie die Reichweite und erhöhen die Unterschiede zwischen den Unterstützungs-Modi.

## 3: MEINE RIDES:

Sehen Sie sich Ihre aufgezeichneten Fahrten an, exportieren Sie sie als GPX-Datei oder laden Sie sie in die STRAVA-Kategorie für E-Bikes.

## 4: DIAGNOSE:

Zeigen Sie den aktuellen Status des Motors und der Batterie sowie Benutzeraktionen zur Fehlerbehebung an.

## 5: EINSTELLUNG

Koppeln Sie ein neues Bike, verwalten Sie Ihre Bikes, bearbeiten Sie Ihr Profil und passen Sie Einstellungen der App wie den automatischen Upload in STRAVA an.

## 8.3

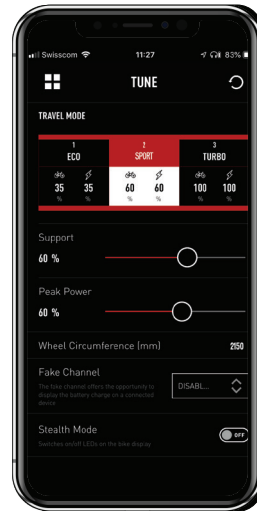

**INFO:** Weitere Informationen zur Mission Control App finden Sie auf [specialized.com/us/en/missioncontrol](https://specialized.com/us/en/missioncontrol).

## 9. AKKU / LADEGERÄT

Der Akku des CREO SL befindet sich im Unterrohr und kann erst herausgenommen werden, nachdem der Motor ausgebaut wurde. Arbeiten am Motor und Akku sollten nur durch einen autorisierten Specialized Turbo Fachhändler durchgeführt werden.

### 9.1



Ihr Fahrrad wird mit einem Lithium-Ionen-Akku (Li-Ion) betrieben. Beachten Sie beim Umgang mit dem Akku und bei Benutzung Ihres CREO SL stets folgende Hinweise:

- Betreiben Sie den Akku in einem Temperaturbereich von  $-20^{\circ}\text{C}$  ( $-4^{\circ}\text{F}$ ) and  $+60^{\circ}\text{C}$  ( $+140^{\circ}\text{F}$ ).
- Verwenden Sie nur die CREO SL-Akku mit Ihrem CREO SL. Verwenden Sie die CREO SL-Akku nicht mit einem anderen Fahrrad oder eine andere Akku mit dem CREO SL, selbst wenn dieser bauartbedingt passen würde.
- Schalten Sie das Fahrrad immer aus, bevor Sie das Ladegerät oder den Range Extender am Ladeanschluss anschließen oder davon trennen.
- Bitte verändern, öffnen oder zerlegen Sie weder Ladegerät noch Akku. Diese Eingriffe können zu Kurzschlüssen, Feuer oder Fehlfunktionen führen.
- Der Akku ist schwer. Seien Sie vorsichtig beim Umgang damit und lassen Sie den Akku nicht fallen.
- Lassen Sie keine Nägel, Schrauben oder andere kleine, scharfe und/oder metallische Gegenstände in Berührung mit dem Akku oder der Ladebuchse des Akkus kommen.
- Lassen Sie die Batterie nicht überhitzen. Schützen Sie den Akku vor übermäßiger Sonneneinstrahlung.
- Setzen Sie den Akku keinem offenen Feuer oder einer anderen Wärmequelle aus (Heizung etc.)
- Tauchen Sie den Akku nicht in Wasser ein.
- Halten Sie den Akku von metallischen Gegenständen fern, da diese einen Kurzschluss verursachen können.
- Verwenden Sie keine Akkus, die Anzeichen einer Beschädigung des Gehäuses oder des Ladeanschlusses aufweisen oder wenn Flüssigkeiten austreten. Zell-Flüssigkeit kann Hautreizungen und Verbrennungen verursachen. Im Falle von Schäden durch Flüssigkeit aus dem Akku, bei Kontakt mit der Haut oder bei Augenkontakt, bitte sofort mit reichlich Wasser spülen und medizinische Hilfe aufsuchen.
- Schalten Sie den Akku aus und trennen Sie das Ladegerät oder den Range Extender vom Ladeanschluss, bevor Sie Installations-, Wartungs-, Reinigungs- und/oder Reparaturarbeiten durchführen. Das Berühren der Kontakte bei eingeschaltetem Fahrrad kann zu Stromschlägen und/oder Verletzungen führen.



**WARNUNG!** Wenn Sie die Anweisungen in diesem Abschnitt nicht befolgen, können elektrische Komponenten des Fahrrades beschädigt und die Garantie ungültig werden, aber vor allem kann es zu schweren Verletzungen oder zum Tod kommen. Wenn Akku oder Ladegerät irgendwelche Anzeichen von Beschädigungen aufweisen, verwenden Sie diese nicht mehr, sondern bringen Sie diese sofort Ihrem autorisierten Specialized Fachhändler zur Überprüfung.



## 9.1. AUFLADEN UND BENUTZEN DES AKKUS

- Überprüfen Sie regelmäßig den Akku und das Ladegerät auf Beschädigungen. Laden und verwenden Sie niemals einen Akku, wenn Sie vermuten, dass diese beschädigt ist oder Sie wissen, dass sie defekt ist.
- Stellen Sie sicher, dass die Ladebuchse und der Ladestecker sauber und trocken sind, bevor Sie den Akku anschließen und aufladen.
- Verwenden Sie nur das mitgelieferte Ladekabel. Stellen Sie sicher, dass der Stecker des Kabels vollständig in das Ladegerät eingesteckt ist, bevor Sie das Ladegerät an eine Steckdose anschließen.
- Verwenden Sie ausschließlich das mit dem Fahrrad gelieferte Spezialladegerät oder andere von Specialized zugelassene Ladegeräte. Prüfen Sie das Ladegerät vor jeder Benutzung auf eventuelle Beschädigungen des Ladegeräts, des Kabels oder des Ladesteckers. Verwenden Sie niemals ein Ladegerät, wenn Sie vermuten, dass dieses beschädigt oder defekt ist.
- Stellen Sie das Ladegerät auf eine stabile, ebene, hitzeunempfindliche Oberfläche. Wenn der Akku außerhalb des Rahmens geladen wird, legen Sie den Akku auf die gleiche Oberfläche wie das Ladegerät.
- Sie sollten den Akku in einem trockenen, gut belüfteten Bereich aufladen und sicherstellen, dass weder Akku noch Ladegerät während des Ladevorgangs abgedeckt sind. Stellen Sie sicher, dass Akku und Ladegerät keiner brennbaren oder gefährlichen Substanz ausgesetzt sind.



**WARNUNG!** Wenn Sie die Anweisungen in diesem Abschnitt nicht befolgen, können elektrische Komponenten des Fahrrades beschädigt und die Garantie ungültig werden, aber vor allem kann es zu schweren Verletzungen oder zum Tod kommen. Wenn Akku oder Ladegerät irgendwelche Anzeichen von Beschädigungen aufweisen, verwenden Sie diese nicht mehr, sondern bringen Sie diese sofort Ihrem autorisierten Specialized Fachhändler zur Überprüfung.

## 9.2. LADEN DES AKKUS



**WARNUNG!** Platzieren Sie das Ladegerät (und, falls vom Rahmen abgenommen, den Akku) auf einer festen, ebenen Unterfläche, die keiner Wärmequelle ausgesetzt ist. Laden Sie den Akku in einer trockenen, gut belüfteten Umgebung und stellen Sie sicher, dass das Ladegerät und der Akku während des Ladevorgangs nicht abgedeckt sind. Stellen Sie sicher, dass der Akku und das Ladegerät nicht mit entzündlichen oder gefährlichen Stoffen in Berührung geraten. Stecken Sie den Stecker des Ladegeräts in eine Steckdose (100 bis 240 V); achten Sie darauf, den richtigen Stecker für Ihr Land zu verwenden. Verbinden Sie dann den Ladestecker mit der Ladebuchse am Akku. Specialized empfiehlt, den Akku in einem Bereich zu laden, der mit einem Rauchmelder ausgestattet ist.



**ACHTUNG:** Schalten Sie das Fahrrad immer aus, bevor Sie das Ladegerät oder den Range Extender anschließen oder trennen!



**INFO:** Laden Sie den Akku nur bei einer Umgebungstemperatur zwischen 0 °C und +45 °C (+32 °F und +113 °F) auf. Wenn die Außentemperaturen von diesem Bereich abweichen, laden Sie den Akku in einem Innenbereich auf. Aus Sicherheitsgründen kann der Akku außerhalb dieses Temperaturbereichs nicht geladen werden.

- Stecken Sie den Stecker des Ladegeräts in eine Steckdose (100 - 240V), verwenden Sie dafür den entsprechenden Stecker.

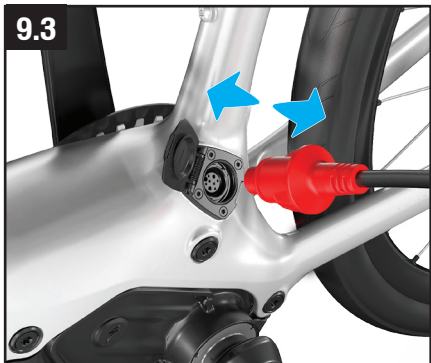

- Verwenden Sie den Ladeanschluss auf der Nicht-Antriebsseite des Fahrrads unten im Tretlagerbereich.
- Öffnen Sie die Abdeckung des Ladeanschlusses (Abb. 9.2) und stecken Sie den Ladestecker in den Ladeanschluss (Abb. 9.3). Beachten Sie zur richtigen Ausrichtung den Pfeil auf dem Ladestecker.
- Wenn der Ladevorgang abgeschlossen ist, entfernen Sie den Ladestecker vom Ladeanschluss.
- Schließen Sie die Abdeckung des Ladeanschlusses, um ihn vor Wasser und Schmutz zu schützen.
- Trennen Sie das Ladegerät von der Steckdose.



**ACHTUNG:** Schließen Sie die Abdeckung des Ladeanschlusses nach dem Laden vollständig und lassen Sie sie während der Fahrt geschlossen. Der Ladeanschluss sollte nur geöffnet bleiben, wenn der optionale Range Extender angeschlossen ist.

## 9.4

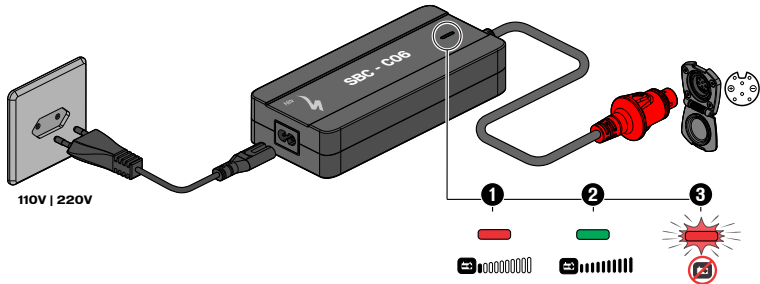

Während des Ladevorgangs leuchtet die Diode am Ladegerät rot (Abb. 9.4). Wenn der Akku vollständig aufgeladen ist, leuchtet die Diode des Ladegeräts grün.



**ACHTUNG:** Wenn die rote LED während des Ladevorgangs blinkt (3), ist ein Ladefehler aufgetreten. In diesem Fall ziehen Sie bitte das Ladegerät sofort aus der Ladebuchse und benutzen Sie die Motorunterstützung sicherheitshalber vorerst nicht. Kontaktieren Sie Ihren autorisierten Specialized Fachhändler.



Das Batterie-Management-System (BMS) ist darauf ausgelegt, einen vollständig entladenen Akku über einen längeren Zeitraum vor Schäden zu bewahren; in jedem Fall empfiehlt Specialized, den Akku bei Nichtbenutzung in regelmäßigen Abständen auf etwa 60 % Ladestand zu laden (7 Ladebalken auf dem TCU), um eine bestmögliche Lebensspanne zu erzielen.



Bitte beachten Sie, dass Lithium-Ionen-Akkus je nach Alter und Verwendung allmählich an Kapazität verlieren. Eine stark reduzierte Betriebszeit bzw. Reichweite trotz voller Ladung kann ein Anzeichen dafür sein, dass der Akkus das Ende ihrer Nutzungsdauer erreicht hat und ausgetauscht werden muss. Bei ordnungsgemäßer Benutzung des Fahrrades sollten mindestens 75% der ursprünglichen Kapazität des Akkus nach 300 Ladezyklen oder zwei Jahren verbleiben. Ersatzakkus können bei Ihrem autorisierten Specialized Fachhändler erworben werden.

## 9.3. LADESTANDSANZEIGE

Der Ladezustand des Akkus wird während der Fahrt permanent angezeigt. Die Anzahl der BLAU leuchtenden LEDs gibt die verbleibende Akkukapazität an (Abb. 9.5). Wenn die Akkukapazität 10 % erreicht, leuchtet die letzte LED ROT auf (Abb. 9.5).

## 9.5

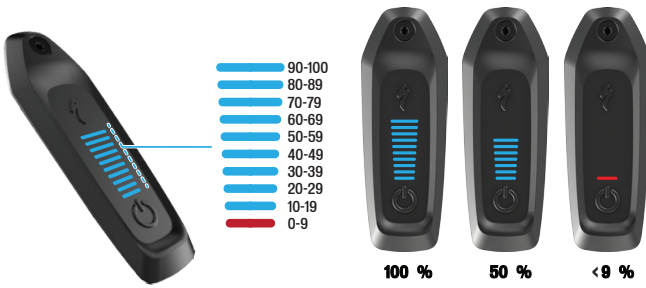

Bei 15%-20% Restkapazität beginnt das System, die Motorleistung zu drosseln, um eine gleichmäßige Unterstützung selbst bei niedrigem Ladestand zu gewährleisten. Bei 3%-5% Akkukapazität wird die Motorunterstützung automatisch abgeschaltet, wobei das System selbst angeschaltet bleibt. Dies ist nicht nur für Gesundheit und Lebensdauer des Akkus förderlich, sondern erlaubt auch das Betreiben kabelgebundener Beleuchtung für etwa 2 Stunden.

Der tatsächliche Ladestand, bei dem eine Leistungs-Drosselung und/oder Abschaltung greift, kann von der Norm abweichen, abhängig von einigen Variablen wie Zelltemperatur oder dem Entlade-Szenario (Entladen eines einzelnen Akkus vs. paralleles Entladen). Basierend auf diesen Variablen regelt das Batterie Management System den Abschaltzeitpunkt, um den Akku selbst zu schützen und eine bestmögliche Akkugesundheit zu gewährleisten.

Wenn Ihr Fahrrad 15 Minuten stillsteht, schaltet sich das System automatisch ab, um Strom zu sparen. Um weiter mit Motorunterstützung zu fahren, müssen Sie das System wieder einschalten.

## 9.4. REINIGUNG

- Schalten Sie den Akku stets aus und trennen Sie das Ladegerät vom Akku und von der Steckdose, bevor Sie Ihr Fahrrad reinigen.
- Stellen Sie sicher, dass die Abdeckung des Ladeanschlusses vollständig geschlossen ist, bevor Sie das Fahrrad waschen.
- Wenn Ihr Fahrrad mit einem Range Extender versehen ist, entfernen Sie den Stecker vom Ladeanschluss und schließen Sie den Ladeanschluss, bevor Sie das Fahrrad reinigen.
- Stellen Sie sicher, dass der Ladeanschluss frei von Wasser und Schmutz ist; er sollte vor dem Gebrauch sauber sein. Vergewissern Sie sich, dass das Fahrrad vor der Reinigung ausgeschaltet ist. Blasen Sie Schmutz mit schwachem Druck ab und verwenden Sie zum Entfernen von trockenem Schmutz eine weiche Bürste.
- Wenn der Ladeanschluss feucht ist, lassen Sie ihn geöffnet, damit er vollständig trocknet, bevor Sie das Ladegerät oder den RE anschließen. Schließen Sie den Ladeanschluss immer, wenn der integrierte Akku nicht geladen und der RE nicht verwendet wird.



**VORSICHT:** Verwenden Sie niemals einen Hochdruckreiniger, um Ihr CREO SL zu reinigen. Es wird empfohlen, zum Entfernen von Schmutz einen Wassereimer mit einem feuchten Lappen oder Schwamm zu verwenden. Trocknen Sie danach alle Oberflächen mit einem sauberen Handtuch ab. Anweisungen zum Säubern der Komponenten des Antriebsstrangs entnehmen Sie bitte der Anleitung des Herstellers des Antriebsstrangs. Stellen Sie sicher, dass die Steckverbinder sauber und trocken sind, bevor Sie sie wieder anschließen und mit dem Fahrrad fahren. Wenden Sie sich wegen weiterer Informationen zur Reinigung Ihres Fahrrads an Ihren autorisierten Spezialized-Fachhändler.



**VORSICHT:** Verwenden Sie zum Reinigen des Ladegeräts oder Akkus keinen Alkohol, Lösungsmittel oder Scheuermittel. Verwenden Sie stattdessen ein trockenes oder leicht angefeuchtetes Tuch.

## 9.5. LAGERUNG



**ACHTUNG:** Wenn Sie das Fahrrad längere Zeit nicht benutzen, lagern Sie es in einem trockenen und gut belüfteten Bereich. Lagern Sie das Fahrrad nur bei einer Umgebungstemperatur unter +35 °C (+95 °F).



**ACHTUNG:** Wenn das Fahrrad oder der optionale RE-Akku längere Zeit nicht benutzt wird, laden Sie den Akku mindestens alle drei Monate auf, sodass mindestens 4 LEDs blau leuchten (30-39 %). Der RE-Akku ist alle drei Monate so aufzuladen, dass mindestens 2 LEDs grün leuchten (33-93 %). Wenn der Akku nicht alle drei Monate geladen wird, kann er beschädigt werden.



Lassen Sie den Akku nicht längere Zeit am Ladegerät angeschlossen, nachdem der Akku vollständig aufgeladen worden ist.

## 9.6. TRANSPORT



Das Transportieren und/oder Versenden Ihrer CREO SL-Akkus unterliegt länderspezifischen Gesetzen und Regeln und erfordert eine bestimmte Verpackung und Kennzeichnung. Informieren Sie sich über die in Ihrem Land geltenden Gesetze und Bestimmungen. Ihr autorisierter Specialized-Händler wird Sie gerne über die geltenden Bestimmungen informieren. Für den Transport des Akkus außerhalb des Rahmens empfiehlt Specialized die Verwendung einer zertifizierten Transportbox.



**VORSICHT:** Seien Sie sich der Tatsache bewusst, dass Ihr CREO SL deutlich schwerer ist als ein Bike ohne Motorunterstützung. Seien Sie stets vorsichtig, wenn Sie Ihr CREO SL heben, schieben, verladen oder transportieren.

## 9.7. ENTSORGUNG



Akkus/Batterien und Ladegeräte dürfen nicht im Hausmüll entsorgt werden. Alle Akkus/Batterien und Ladegeräte müssen auf eine umweltverträgliche Art und Weise und in Übereinstimmung mit den geltenden gesetzlichen Bestimmungen entsorgt werden. Fragen Sie Ihren autorisierten Specialized-Fachhändler über die fachgerechte Entsorgung und eine Rücknahme-Möglichkeit.

BESCHREIBUNG	EINHEIT	SPEZIFIKATION	
		SBC - B15	SBC - B16 (RE)
BETRIEBSSPANNUNG IN VOLT	V	48	48
	°C	0 – +45	0 – +45
LADETEMPERATUR	°F	+32 – +113	+32 – +113
	°C	-20 – +60	-20 – +60
BETRIEBSTEMPERATUR	°F	-4 – +140	-4 – +140
	°C	-20 – +60	-20 – +60
LAGERUNGSTEMPERATUR	°F	-4 – +140	-4 – +140
		IPX6	IPX6
SCHUTZGRAD	KG	1.85	1
	LB	4	2.2
KAPAZITÄT	AH	6.7 AH	3.35 AH
ENERGIE	WH	320 WH	160 WH
LADEZEIT		2:35	3:20

## 9.8. LADEGERÄT - TECHNISCHE DATEN

BESCHREIBUNG	EINHEIT	SPEZIFIKATION
MODELL-NUMMER DES LADEGERÄTS		SBC-C06
LADETEMPERATUR	°C	-00 – +40
	°F	32 – +104
LAGERUNGSTEMPERATUR	°C	-20 – +65
	°F	-4 – +149
BETRIEBSSPANNUNG	V	54
EINGANGSWECHSELSPANNUNG	V	100 – 240
FREQUENZ	Hz	50 / 60
MAXIMALER LADESTROM	A	3
ABMESSUNGEN	mm	177 X 78 X 38.5

Die mit dem Akku erzielte Reichweite kann erheblich variieren in Abhängigkeit von dem Akku-Modell und/oder der Kapazität sowie den Nutzungsbedingungen, z.B. Steigung und Fahrmodus. Beachten Sie auch "ALLGEMEINE HINWEISE ZUM FAHRBETRIEB" für zusätzliche Informationen über die Reichweite und Hinweise zur Maximierung der Reichweite.



**INFO:** Abb. 9.6 zeigt den Akku-Aufkleber, der mit Ihrem Bike geliefert wird. Machen Sie sich vor dem ersten Gebrauch mit den darauf angegebenen Informationen vertraut.

### 9.6

**DO NOT**

DO NOT handle when damaged

DO NOT submerge

DO NOT modify

DO NOT connect +/-

DO NOT crush

DO NOT puncture

DO NOT store in direct sunlight/heat

**TEMPERATURE RANGE**

Storage  
-4-149 F  
-20-65 C

Charge  
32F 0C  
113F 45C

Ride  
-4F 20C  
140F 60C

**ATTENTION**

Charge at least every 90 days

Only use approved Specialized charger

**DANGER**

NOT FOLLOWING THESE INSTRUCTIONS CAN CAUSE HEAT, FIRE AND EXPLOSION AND CAN RESULT IN SERIOUS INJURY OR DEATH

**SPECIALIZED BICYCLE COMPONENTS INC.**  
Rechargeable Li-Ion Battery  
This battery must be disposed of properly  
SBC-C06 67Ah 520Wh 46.0V  
13INR19/66-2  
0000099458\_R1

25

# 10. FUTURE SHOCK

Ihr CREO SL Bike ist mit einem Future Shock-Steuerrohr-Federungssystem ausgestattet.

## 10.1. ALLGEMEINE HINWEISE ZUR MONTAGE



**WARNUNG!** Aufgrund der hohen Komplexität des Future Shock Systems erfordert die ordnungsgemäße Montage ein hohes Maß an mechanischem Fachwissen, Schulungen und Spezialwerkzeugen. Daher ist es wichtig, dass die Montage, Wartung und Fehlerbehebung von einem autorisierten Fachhändler durchgeführt wird.



**WARNUNG!** Die Future Shock Federung und die speziellen Komponenten, die mit dem Future Shock System zusammenarbeiten, sind spezifisch für Specialized Fahrräder ausgelegt. Verwenden Sie immer nur original gelieferte Komponenten und Hardware. Die Verwendung anderer Komponenten oder Hardware beeinträchtigt die Vollständigkeit und Festigkeit des Systems. Future Shock-spezifische Komponenten sollten nur für Specialized Fahrräder verwendet werden, die für Future Shock entwickelt wurden. Die Nichtbeachtung dieser Warnung kann zu schweren oder tödlichen Verletzungen führen.



Future Shock gibt es je nach Fahrrad in einer gedämpften und ungedämpften Version. Die Montage ist für beide Modelle gleich. Um Future Shock erfolgreich zu montieren, ist es sehr wichtig, die in diesem Handbuch beschriebene Reihenfolge der Vorgänge einzuhalten. Das Ändern der Montagereihenfolge führt zu einem erhöhten Zeitbedarf für den Aufbau.

## 10.2. MONTAGE DER GABEL UND FUTURE SHOCK KARTUSCHE

- Ein Video zur Future Shock-Kartusche finden Sie unter <http://servicevideos.specialized.com/video/306086210>, oder indem Sie den QR-Code scannen.
- Die Specialized Future Shock-Kartusche und der Steuersatz sind als integrierte Einheit konzipiert und nur für die Verwendung mit kompatiblen Rahmen und Gabeln vorgesehen. Verwenden Sie nur die angegebenen Teile, wenn Sie die Front des Bikes zusammenbauen.



**WARNUNG!** Das Gabelschaftrohr ist auf die Größe des Rahmens zugeschnitten. Schneiden Sie die Gabel nicht durch oder verwenden Sie eine zu kurze Gabel. Stellen Sie sicher, dass die auf der Gabel angegebene Größe mit der Größe des Rahmens übereinstimmt.



Die gedämpfte 2.0 Future Shock-Kartusche wurde nur für Fahrräder getestet und zugelassen, die die gedämpfte Kartusche als Erstausrüstung besitzen.

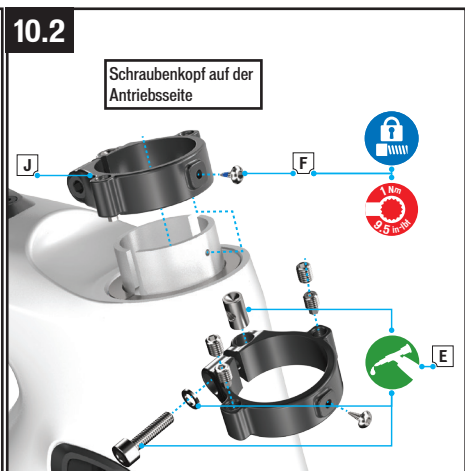
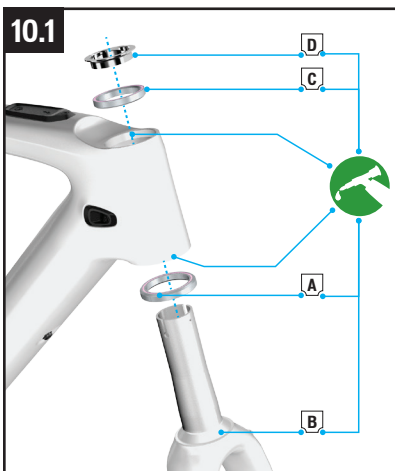

**Abb.10.1:** Schmieren Sie das untere Lager (A) und bringen Sie es an der Gabel (B) an. Setzen Sie die Gabel in das Steuerrohr ein, fetten Sie das obere Lager (C) und den Kompressionsring (D) und montieren Sie beide am Steuerrohr.



**VORSICHT:** Stellen Sie sicher, dass der Schlitz des Kompressionsrings nach vorne oder hinten zeigt. Platzieren Sie den Schlitz nicht in der Nähe der Vorspannschrauben der Steuerrohrklemme.

- **Abb.10.2:** Fetten Sie die Schraube, Unterlegscheibe und die Hülse der Steuerrohrklemme und montieren Sie diese. Bringen Sie die Steuerrohrklemme (E) an.
- **Abb.10.2:** Bringen Sie blaues Loctite an und setzen Sie dann die Positionierungsschraube (F) ein, um die Klemme am Gabelschaft zu arretieren. Ziehen Sie die Schraube mit max. 9,5 in-lbf / 1,0 Nm an.



**WARNUNG!** Um sicherzustellen, dass die Löcher für die Positionierungsschraube miteinander fluchten, stecken Sie einen 2 mm Inbusschlüssel durch die Löcher, bevor Sie die Positionierungsschraube anbringen. Stellen Sie sicher, dass die Einstellschrauben des Steuersatzes herausgedreht sind, bevor Sie den Klemme anbringen.

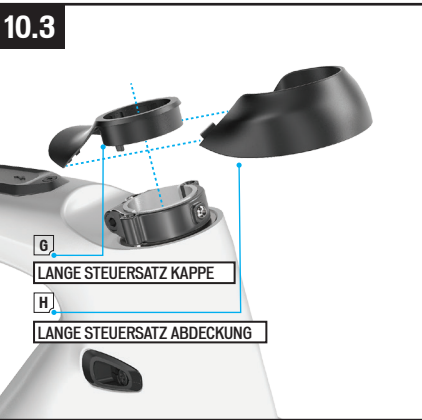

■ **Abb.10.3:** Platzieren Sie die Steuersatzkappe (G-H) auf der Gabelschaftklemmung.

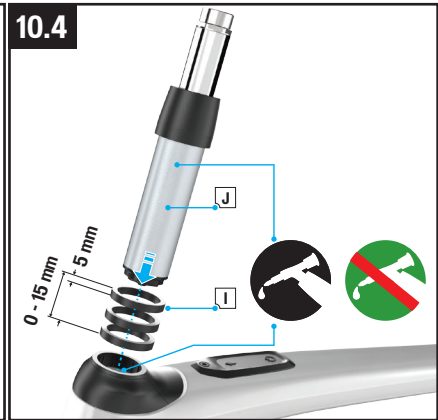

■ **Abb.10.4:** 0-15 mm Steuerrohr-Spacer (I) an der Kartusche (J) anbringen. Tragen Sie Carbon Montagepaste auf die Future Shock Einheit auf und setzen Sie die Baugruppe in den Gabelschaft ein. Verwenden Sie kein Fett.



**WARNUNG!** Um ein korrektes Einsetzen der Future Shock-Kartusche in den Gabelschaft zu gewährleisten, bringen Sie nicht mehr als 15 mm Spacer oberhalb der kurzen oder langen Steuersatz Kappe an. Stellen Sie sicher, dass sich kein Fett zwischen Gabelschaft und Kartusche befindet. Fett kann zum Verrutschen der Patrone und zu einem Kontrollverlust führen.



Specialized empfiehlt das Auftragen von Carbon Montagepaste (oder Carbon Paste) zwischen Kartusche und Gabelschaft, um die Reibung zu erhöhen. Wenden Sie sich bei Fragen an Ihren Fachhändler.

## 10.5

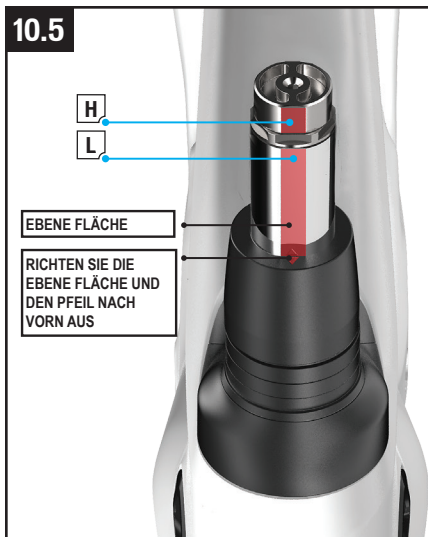

H

L

EBENE FLÄCHE

RICHTEN SIE DIE  
EBENE FLÄCHE UND  
DEN PFEIL NACH  
VORN AUS

## 10.6

NUR BEI VERSTELLBAREN  
FUTURE SHOCKS

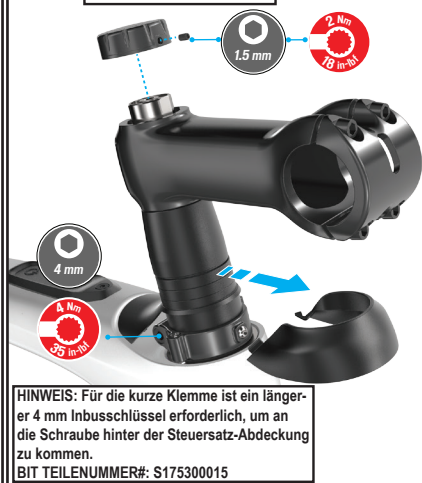

4 mm

2 Nm  
18 Nm

HINWEIS: Für die kurze Klemme ist ein längerer 4 mm Inbusschlüssel erforderlich, um an die Schraube hinter der Steuersatz-Abdeckung zu kommen.

BIT TEILENUMMER#: S175300015

- **Abb.10.5:** Richten Sie die Kartusche so aus, dass der Pfeil auf der Gummikappe mit einer der drei ebenen Flächen ausgerichtet ist. Die ebene Fläche und der Pfeil müssen nach vorn zeigen.
- **Abb.10.6:** Ziehen Sie die Steuerrohrklemme mit einem Drehmoment von 4,0 Nm an.



**WARNUNG!** Vergewissern Sie sich nach dem Einbau der Kartusche, dass der Bolzen der Steuerrohrklemme gemäß Spezifikation gefettet und angezogen ist. Ziehen Sie die Klemme nicht fest, ohne dass die Kartusche installiert ist. Eine nicht ordnungsgemäß installierte und / oder festgezogene Klemme kann dazu führen, dass Sie die Kontrolle verlieren und stürzen.

- Installieren Sie eine Distanzscheibe (K) an der Kartusche. Verwenden Sie eine dicke Unterlegscheibe für einen Standard 1 1/8 " -Vorbau oder eine dünne Unterlegscheibe für den SW Future-Stem. Die Öffnung der Unterlegscheibe muss zusammen mit dem Spalt am Vorbau nach hinten ausgerichtet sein.
- **Abb.10.6: (nur bei verstellbarem Future Shock):** Der Drehknopf muss entfernt werden, bevor der Vorbau montiert wird. Lösen Sie die Schraube an der Seite des Drehknopfes, um diesen zu entfernen. Richten Sie zur Montage die Schraube auf die ebene Fläche (Abb. 5 L) oben auf dem Future Shock aus. Ziehen Sie die Schraube mit 18 in-lbf / 2,0 Nm an.



Der S-Works Future Stem ist mit allen Future Shocks kompatibel.

Die Venge-Zubehörhalterung (S189900104) ist mit der SL-Frontplatte (S199900064) oder dem SW Future-Stem kompatibel.

Die SL-Frontplatte ist nur mit den S-Works Future Stem und SL-Vorbauten kompatibel.



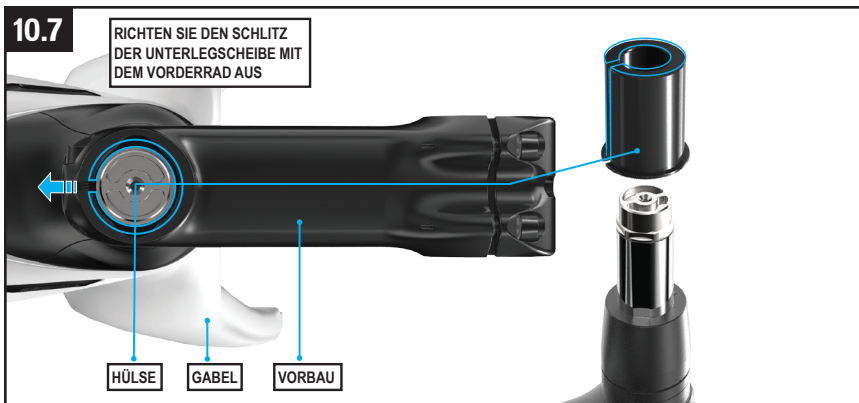

- **Abb.10.7:** Montieren Sie den Vorbau auf der Kartusche und richten Sie ihn am Vorderrad aus. Ziehen Sie den Vorbau gemäß den Angaben des Herstellers an. Den Lenker und die Bremsen gemäß den Anweisungen des Bremsenherstellers einbauen.
- Nicht-einstellbare Future Shock: Montieren Sie die Abdeckkappe (Abb.1-A unten, **handfest**).

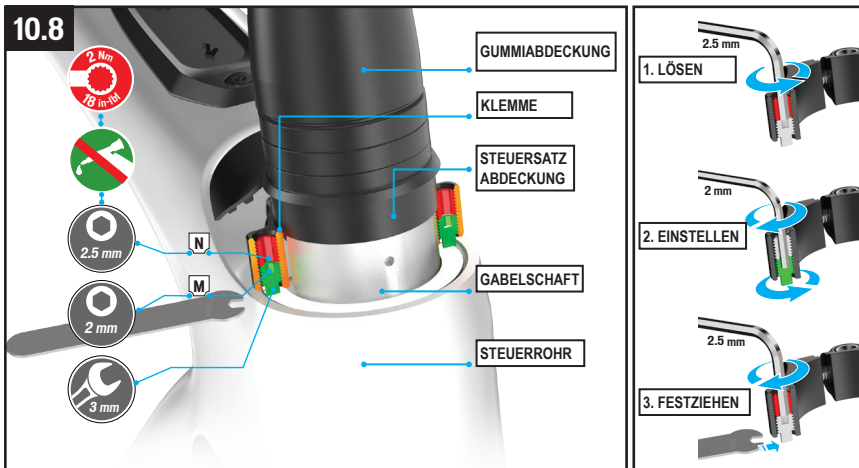

- **Abb.10.8:** Vergewissern Sie sich, dass die Sicherungsschrauben gelöst sind (N) und stellen Sie dann die beiden Vorspannschrauben (M) mit einem 2 mm Inbusschlüssel ein, bis beide den Kompressionsring berühren. Wechseln Sie nun gleichmäßig zwischen den beiden Vorspannschrauben, während Sie die Vorderradbremse betätigen und das Fahrrad hin und her bewegen, bis jegliche Bewegung / Spiel beseitigt ist und sich der Steuersatz frei dreht.
- Setzen Sie den mitgelieferten 3 mm Gabelschlüssel auf die Vorspannschrauben (M) unterhalb der Klemme und ziehen Sie die Sicherungsschrauben (N) mit 1,0 Nm auf den Vorspannschrauben an, um sie zu kontern. **SICHERUNGSSCHRAUBEN NICHT FETTEN!**



Um an die Vorspannschraube (unten) zu gelangen, muss der 2 mm Inbusschlüssel durch die Sicherungsschrauben gesteckt werden. Die obere Sicherungsschraube wird mit einem 2,5 mm Inbusschlüssel festgezogen.

### 10.3. EINSTELLEN DER STACK HÖHE

- Entfernen Sie die Abdeckkappe und den Vorbau.
- Lösen Sie die Vorspannschrauben und die Klemmschraube der Steuerrohrklemme.
- Nehmen Sie die Kartusche aus dem Gabelschaft. **ENTFERNEN SIE NICHT DIE GUMMIKAPPE!** Die Gummikappe sitzt sehr fest, ist schwer wieder anzubringen und setzt die Innenteile einer möglichen Verschmutzung aus.
- Siehe Abb.10.3 - 10.8, Seite 27 für Installationsschritte zum Einstellen der Stack Höhe.

### 10.4. ÄNDERN DER FEDERRATE (nicht einstellbare Modelle)

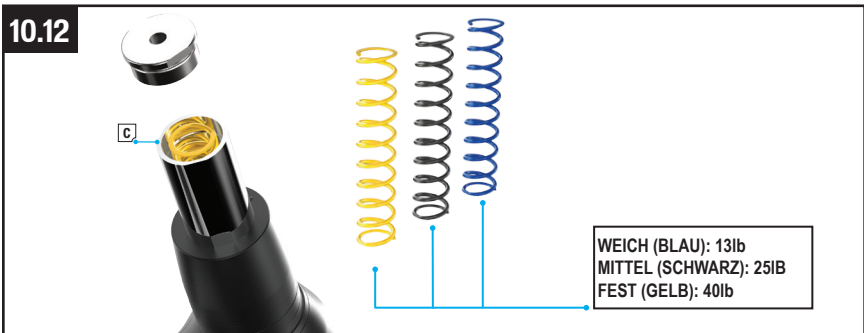
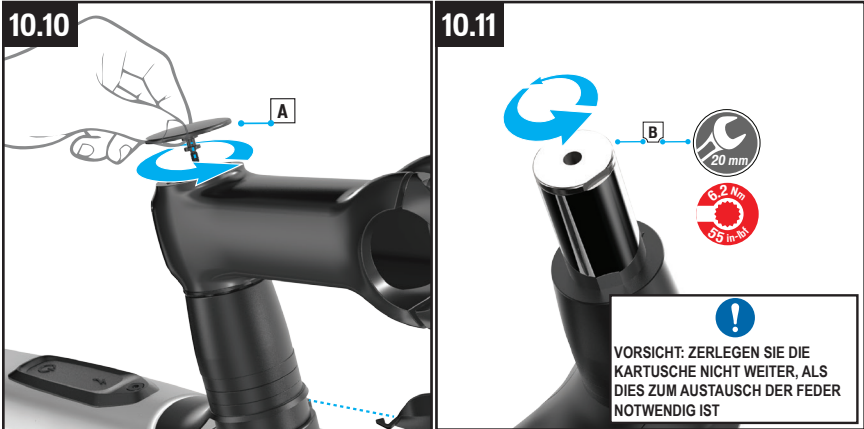

- Um die Federrate zu ändern, entfernen Sie die Kappe (Abb.10.10-A), Vorbau sowie die Unterlegscheibe und schrauben Sie die obere Abdeckung der Kartusche (Abb.10.11-B) mit einem 20 mm Maulschlüssel ab.
- Montieren Sie die gewünschte Feder (Abb. 10.12-C) und bringen Sie dann die obere Abdeckung wieder an. Ziehen Sie diese mit einem Maulschlüssel entweder mit 6,2 Nm an oder bis die Abdeckung fest sitzt.

**!** VORSICHT: Wenn Sie die obere Abdeckung lösen, um die Feder zu wechseln, lassen Sie die Patrone in der Gabel, die am Bund festgeklemmt ist. Legen Sie die Patrone nicht in einen Schraubstock!

### 10.5. CHECKLISTE ZUM EINSTELLEN VON STEUERSATZ / STACK HÖHE

■ Verwenden sie einen drehmomentschlüssel	■ Ist der Steuersatz eingestellt?
■ Ist der Pfeil auf der Gummikappe nach vorn ausgerichtet?	■ Sind die Vorspannschrauben gleichmäßigen fest? Sind die Sicherungsschrauben festgezogen?
■ Ist die Klemmschraube der Steuerrohrklemme festgezogen?	■ Sind die Vorbauschrauben festgezogen?

# 11. SPEZIFIKATIONEN

## 11.1. ALLGEMEINE TECHNISCHE DATEN

BAUTEIL	TEILE-NR.	SPEZIFIKATION
STEUERSATZ	S182500005	11/8" UPPER / 1.5" LOWER DROP-IN BEARINGS
SATTELSTÜTZKLEMME, DURCHMESSER	S174700008	30.6
SATTELSTÜTZE, DURCHMESSER	NA	27.2
SCHALTAUGE	S182600001	HGR MY18 ROAD DISC THRU AXLE DER HANGER
EINBAUMASS HINTERRADNABE	S194400004	148 MM X 12 MM
EINBAUMASS VORDERRADNABE	S194400002	110 MM X 12 MM

## 11.2. SCHRAUBEN-DIMENSIONEN / ANZUGSMOMENTE



**WARNUNG!** Das korrekte Anzugsmoment auf allen Schrauben, Bolzen und Muttern ihres Bikes ist von großer Bedeutung für Ihre Sicherheit. Falls ein zu geringes Anzugsmoment anliegt, kann das entsprechende Bauteil nicht sicher halten. Falls ein zu hohes Anzugsmoment anliegt, können Gewinde herausgerissen, Schrauben oder Bolzen brechen oder deformiert werden, was das Versagen des jeweiligen Bauteils nach sich zieht; dies kann zu Kontrollverlust über Ihr Bike und schwerwiegenden Stürzen führen. Achten Sie darauf, dass jede Schraube und jeder Bolzen gemäß den vorgegebenen Anzugsmomenten angezogen ist. Prüfen Sie alle Anzugsmomente nach der ersten Fahrt und in danach in regelmäßigen Abständen, um die Stabilität und Sicherheit zu gewährleisten. Im Folgenden finden Sie die Anzugsmomente im Überblick:

### ALLGEMEINE ANZUGSMOMENTE:

POSITION	WERKZEUG	ANZUGSMOMENTE (Nm)	ANZUGSMOMENTE (in-lbf)
SATTELSTÜTZ-KLEMME	4 mm HEX	6.2	55
VORBAU-KLEMMUNG AM GABELSCHAFT	4 mm HEX	5	44
VORBAU-KLEMMUNG AM LENKER	4 mm HEX	5	44
KURBELSCHRAUBEN	8 mm HEX	50	443
KETTENBLATTSCHRAUBEN	5 mm HEX	10	89
KURBELSTERNSCHRAUBE	3 mm HEX	5	44
FLASCHENHALTERAUFNAHME	3 mm HEX	2.8	25
12-MM-HINTERACHSE	6 mm HEX	15	133
12-MM-VORDEACHSE	6 mm HEX	15	133
SCHALTAUGE	2.5 mm HEX	0.8	7
CARBONRAHMEN - STEUERROHR-AUSTRITTSAUFNAHME (Befestigungsschraube)	2 mm HEX	0.8	7
CARBONRAHMEN - STEUERROHR-AUSTRITTSAUFNAHME (Feststellungsschraube)	1.5 mm HEX	N/A	N/A
ALURAHMEN - STEUERROHR-AUSTRITTSAUFNAHME (Befestigungsschraube)	2 mm HEX	0.8	7
AKKUHALTERUNG	T25 TORX	3	27
AKKUHALTERUNG	T10 TORX	0.8	7
MOTORBEFESTIGUNGEN ANTRIEBSSEITE	T30 TORX	17	150

MOTORBEFESTIGUNGEN NICHT-ANTRIEBSSEITE	T30 TORX	10	89
MOTORABDECKUNG	T25 TORX	0.8	7
SENSOR AN DER KETTENSTREBE	2.5 mm HEX	1	9
GESCHWINDIGKEITSENSOR-MAGNET	Kassettenverschlussring-Werkzeug	40	354
GABELSCHAFTKLEMMUNG (seitlich)	4 mm HEX	4	35
GABELSCHAFTKLEMMUNG (vorne)	2.5 mm HEX	1	9
STEUERSATZ-VORSPANNUNG	2.5 mm HEX	2	18
ZUBEHÖRAUFNAHMEN	3 mm HEX	2.7	24
FUTURE SHOCK-KNOPF (nur Version mit Dämpfung)	1.5 mm HEX	2	18



**TECH-TIPP:** Tragen Sie Schraubensicherung auf die Kettenblattschrauben auf.

### 11.3. HINWEISE ZUM REIFEN-LUFTDRUCK

Ein angemessener Reifen-Luftdruck ist für eine optimale Leistung unerlässlich. Reifen mit einem höheren Luftdruck rollen auf sanftem Untergrund in der Regel leichter, bieten aber weniger Traktion. Ein niedrigerer Luftdruck bietet in aller Regel mehr Traktion bei etwas schlechterem Rollwiderstand, zumindest auf kompakten Untergründen. Zu wenig Luftdruck kann zur Instabilität des Reifens auf der Felge führen, besonders in Kurven; zudem ergibt sich ein schwammiges Fahrgefühl; obendrein können Durchschläge Schäden an Felge und ggf. Schläuchen hervorrufen.

Experimentieren Sie mit verschiedenen Luftdrücken unter verschiedenen Bedingungen, um herauszufinden, welcher Luftdruck für Sie am besten ist; nehmen Sie auf Ihre Ausfahrten eine Handpumpe mit Manometer mit, oder, für präzisere Kontrolle, eine digitales Luftdruckmessgerät.

Verwenden Sie einen hochwertigen Reifendruckmesser und beachten Sie die Luftdruckangaben auf der Reifenflanke.



Durch das höhere Gewicht des CREO SL sollte der Luftdruck hier etwas höher ausfallen als bei einem Bike ohne Motor.

## 12. ZUBEHÖR

### 12.1. RANGE EXTENDER (RE)

Ihr CREO SL ist mit dem RE-Akku kompatibel, der die Reichweite und Fahrzeit erhöht. Der RE-Akku wird im empfohlenen Flaschenhalter (Zee Cage II - rechts) und dem im Lieferumfang des RE enthaltenen Specialized Batteriehalteband sicher fixiert. Der Motoranschluss erfolgt über ein spezielles Stromkabel, das an den Ladeanschluss angeschlossen wird. Das geringe Gewicht des RE-Akkus ermöglicht Ihnen die Mitnahme weiterer REs, um Ihre Reichweite zu vergrößern. Ein RE liefert 160 Wh an das System, was für 1 Std. Fahrt im Turbo-Modus ausreicht (flaches Gelände bzw. leichte Steigung).

Um Ihre(n) RE-Akku(s) und den empfohlenen Flaschenhalter zu bestellen, wenden Sie sich an Ihren autorisierten Specialized Fachhändler.

#### EINRICHTUNG / VERWENDUNG IHRES RANGE EXTENDER

- Schalten Sie Ihr Vado SL und RE aus.

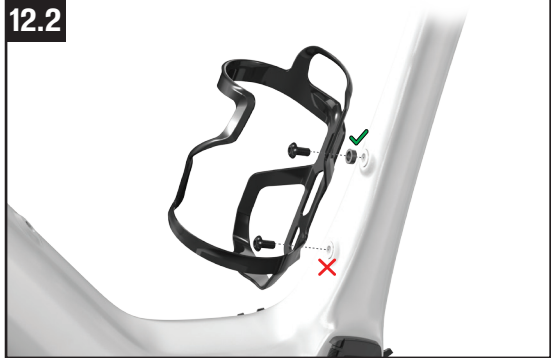

- Stecken Sie das Ende des Netzkabels mit der abgerundeten Abdeckung in den Anschluss am RE (Abb. 11.1 a). Das VADO SL benötigt das 220 mm RE-Kabel, um an Ihr Fahrrad angeschlossen zu werden.
- Stecken Sie das Kabel in die Buchse im RE-Gehäuse (Abb. 11.1 b).
- Bringen Sie den Trinkflaschenhalter am Sitzrohr des Fahrrads an. Verwenden Sie für den RE nur den empfohlenen Flaschenhalter (Zee Cage II, rechts).
- Bringen Sie das Distanzstück, das im Lieferumfang des CREO SL enthalten ist, ausschließlich an der oberen Halterschraube zwischen dem Flaschenhalter und Rahmen an (Abb. 12.2).



An allen Bikes, an denen der RE-Akku am Sattelrohr montiert wird, muss ein 2-mm-Distanzstück an der oberen Halterschraube zwischen dem Rahmen und dem Zee Cage II Flaschenhalter eingesetzt werden.



- Platzieren Sie den RE in einem geeigneten Flaschenhalter (Abb. 12.3).
- Befestigen Sie den RE-Akku mit dem mitgelieferten Specialized Batteriehalteband im Flaschenhalter (Abb. 12.4).



- Verwenden Sie den Ladeanschluss auf der Nicht-Antriebsseite des Fahrrads unten im Tretlagerbereich (Abb. 12.5).
- Öffnen Sie die Abdeckung des Ladeanschlusses und stecken Sie den RE-Stecker in den Ladeanschluss. Beachten Sie zur richtigen Ausrichtung den Pfeil auf dem Ladestecker (Abb. 12.6).
- Wenn der Stecker ordnungsgemäß sitzt, drehen Sie den Verriegelungshebel am Stecker im Uhrzeigersinn, um das Kabel zu fixieren (Abb. 12.7).
- Um zu überprüfen, ob der RE erfolgreich mit dem System verbunden ist, sehen Sie nach, ob die grünen LEDs für den Akkuladestatus auf der TCU leuchten.

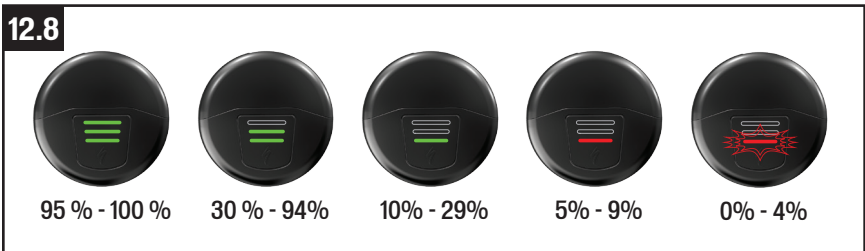

- ⚠️ WARNUNG:** Wenn Sie mit einem RE fahren, muss das RE-Kabel immer in den Ladeanschluss des Fahrrads eingesteckt und verriegelt sein. Ein loses Kabel kann Ihr Fahrrad und den RE beschädigen und sich verfangen, sodass Sie die Kontrolle über das Fahrrad verlieren und stürzen können.
- ⚠️ ACHTUNG:** Verwenden Sie zur Montage des Flaschenhalters nur die mitgelieferten Schrauben, da längere Schrauben den RE beschädigen können.
- ⚠️ WARNUNG:** Bei Verwendung eines nicht spezifizierten Flaschenhalters kann sich der RE lösen und herausfallen. Dies kann Ihr Fahrrad und den RE beschädigen sowie dazu führen, dass Sie die Kontrolle über das Fahrrad verlieren und stürzen.

### INTEGRATION IN MISSION CONTROL

Bei Verwendung des RE werden standardmäßig sowohl der integrierte Akku als auch der RE gleichzeitig entladen. In der Mission Control App können Sie festlegen, zuerst den bzw. die RE(s) vollständig zu entladen.

### LADEN IHRES RANGE EXTENDER

Beim Laden des RE können Sie wahlweise das mit Ihrem Bike gelieferte Standard-Ladegerät oder das optionale Y-Splitter-Kabel in Verbindung mit dem Ladegerät verwenden, um den internen Akku und den RE-Akku gleichzeitig zu laden. Anweisungen zum Laden finden Sie im Abschnitt zum Laden des Akkus in dieser Bedienungsanleitung.

- i INFO:** Das Y-Splitter-Kabel ist über Ihren autorisierten Specialized Fachhändler erhältlich.

## LADESTANDSANZEIGE MIT RANGE EXTENDER-AKKU

Wenn der RE am Fahrrad befestigt ist, wird der Ladestand auf der TCU, dem TCD und in der Mission Control App angezeigt. Die Anzeigen passen sich an, um den Ladezustand für den integrierten Akku und den RE-Akku anzuzeigen.

Wenn der integrierte Akku und der RE voll geladen sind, werden auf dem TCD die beiden Ladestände sowohl separat (Abb. 11.5 A) als auch kombiniert (Abb. 11.5 B) angezeigt, um einen separaten vollständigen Ladestand von 150 % anzugeben. Die Logik dahinter ist, dass der RE die halbe Kapazität des integrierten Akkus bietet.

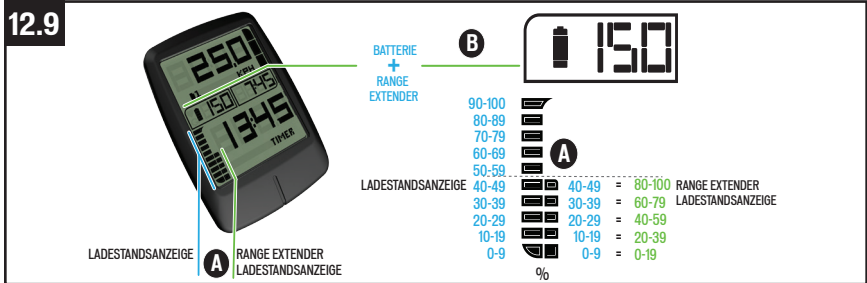

Wenn sowohl der integrierte Akku als auch der RE voll geladen sind, wird der Ladestand auf der TCU in Form von überlagerten Leuchtbalken angezeigt. Der Ladestand des integrierten Akkus wird mit 10 blauen Leuchtbalken und der Ladestand des RE wird mit 5 grünen Leuchtbalken angezeigt (Abb. 11.6 A) (50 % der Kapazität des integrierten Akkus).

Die grünen Leuchtbalken für den RE überlagern die ersten 5 blauen Leuchtbalken des integrierten Akkus (Abb. 11.6 B), sodass abhängig vom Ladestand einige oder alle blauen Leuchtbalken verdeckt werden. Wenn der mit den blauen und grünen Leuchtbalken angezeigte Ladestand gleich ist, werden die grünen Leuchtbalken zuoberst angezeigt. Wenn die Ladestände nachlassen, wird die Farbe mit dem niedrigeren Ladestand zuoberst angezeigt.

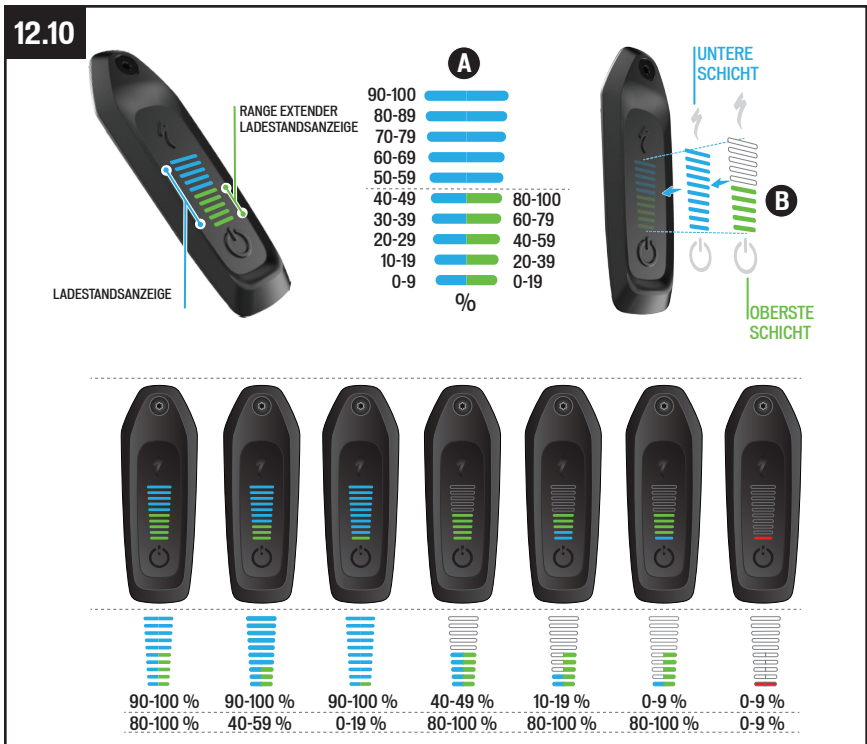

Das CREO SL ist mit „Plug & Play“-Schutzblechen kompatibel. Für eine bestmögliche Funktionalität empfehlen wir unsere Specialized Dry Tech 35c-Schutzbleche.

### EINBAU DES HINTERRAD-SCHUTZBLECHS

Der Rahmen des CREO SL ist auf maximalen Reifenfreiraum ausgelegt. Die Carbon-Rahmen haben daher keine Ketten- oder Sattelstrebe, an denen Schutzbleche normalerweise befestigt werden.

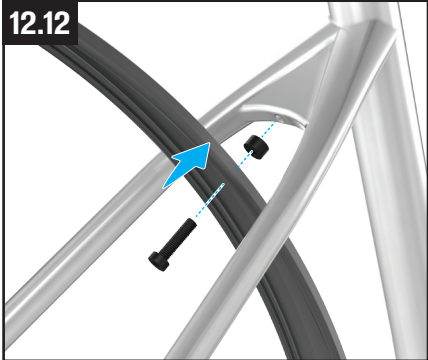

- **CARBON-RAHMEN:** Um Schutzbleche an einem CREO SL Carbon-Rahmen montieren zu können, benötigen Sie eine spezielle, am Sattelrohr befestigte Halterung (Abb. 12.11, S182200001), die die Sattelstrebe ersetzt, und ein extra langes Distanzstück, um das Schutzblech im Tretlagerbereich zu befestigen.
- Montieren Sie die Halterung am Sattelrohr. Die vertikale Position am Sattelrohr hängt von der Größe des Rahmens ab. Für kleinere Größen muss die Halterung möglicherweise über den Sattelstreben platziert werden. Das Schutzblech kann an der oberen oder unteren Oberfläche der Halterung fixiert werden. (Abb. 12.11).
- **ALU-RAHMEN:** Der Rahmen verfügt über eine Sattelstrebe mit Gewindeeinsatz, der die direkte Befestigung eines Schutzblechs an dieser Stelle ermöglicht (Abb. 12.12).

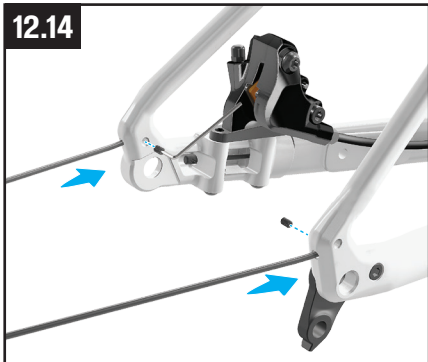

- Platzieren Sie an der Kettenstrebe ein Distanzstück zwischen dem Tretlager und dem Schutzblech. Verwenden Sie für Alu-Rahmen ein 5-mm-Distanzstück. Verwenden Sie für Carbon-Rahmen ein 10-mm-Distanzstück (Abb. 12.13).
- Die Streben des Hinterrad-Schutzblechs werden durch Einführen in die Öffnungen der Ausfallenden montiert und mit Feststellschrauben befestigt (Abb. 12.14).
- Bei der Montage des Schutzblechs ist das Ziel, über den gesamten Umfang des Schutzblechs hinweg einen gleichmäßigen Abstand (mehr als 6 mm) zwischen Reifen und Schutzblech zu haben.
- Um die Lackierung des Sattelrohrs zu schützen, empfehlen wir, zwischen der Schutzblechhalterung und dem Sattelrohr eine Schicht Mylar-Klebefolie anzubringen.
- Bei Verwendung von Schutzblechen beträgt die maximale Reifengröße 700x32c.



## EINBAU DES VORDERRAD-SCHUTZBLECHS

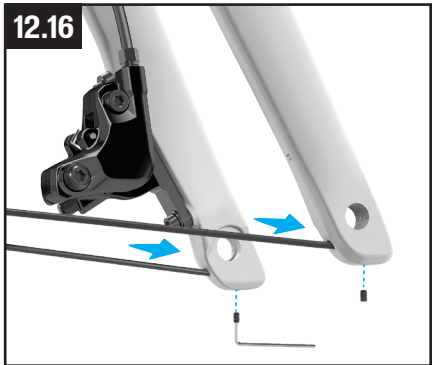
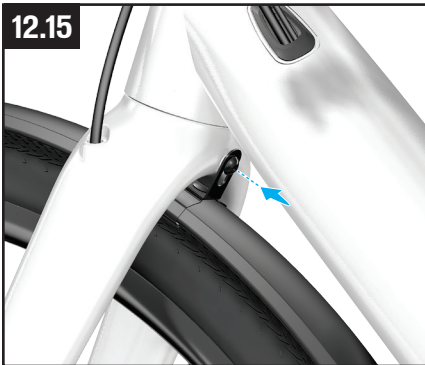

- Das Vorderrad-Schutzblech wird direkt an der Rückseite der Gabelbrücke montiert (Abb. 12.15).
- Die Streben des Vorderrad-Schutzblechs werden durch Einführen in die Öffnungen der Ausfallenden montiert und mit Feststellschrauben befestigt (Abb. 12.16).
- Bei der Montage des Schutzblechs ist das Ziel, über den gesamten Umfang des Schutzblechs hinweg einen gleichmäßigen Abstand (mehr als 6 mm) zwischen Reifen und Schutzblech zu haben.



Weitere Informationen zur Montage von Plug N Play-Schutzblechen finden Sie in der Plug N Play-Bedienungsanleitung.



Wenden Sie sich an Ihren autorisierten Fachhändler, um Ratschläge für ein zu Ihrem Bike kompatibles Schutzblech zu erhalten.

## 12.3. GEPÄCKTRÄGER

Ihr CREO SL kann mit einem hinteren Gepäckträger ausgerüstet werden. Alle Rahmen verfügen an den Ausfallenden über Montageösen zur Befestigung der senkrechten Gepäckträgerstreben.



- Der hintere Gepäckträger wird unter Verwendung der seitlichen Öffnungen der Ausfallenden für die senkrechten Gepäckträgerstreben direkt an den Rahmen montiert (Abb. 12.17).

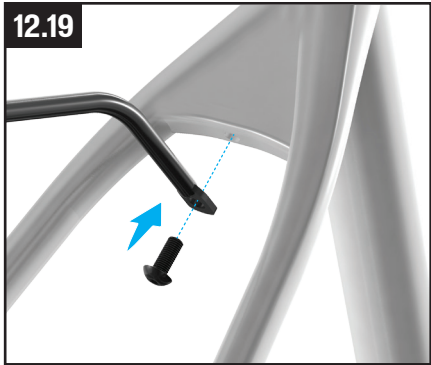

- **CARBON-RAHMEN:** Um den Gepäckträger oben zu befestigen, müssen Sie bei Carbon-Rahmen Ihr Fahrrad mit unserer speziellen „SATTELKLEMMUNG MIT GEPÄCKTRÄGERBEFESTIGUNG“ aufrüsten (Abb. 12.18, Wartungsteil-Nr. S184700001). Die horizontalen Gepäckträgerstreben werden an der Sattelklemmung befestigt, um den Gepäckträger zu stabilisieren.
- **ALU-RAHMEN:** Die horizontalen Gepäckträgerstreben werden am Einsatz der Sattelstrebe befestigt (Abb. 12.19).



Fragen Sie bitte Ihren autorisierten Specialized Fachhändler nach der Klemmung und kompatiblen Gepäckträgern.



Überschreiten Sie beim Beladen Ihres Gepäckträgers nicht die in Anhang A des Owner's Manual (RIDER/ BICYCLE WEIGHT LIMITS AND TERRAIN CONDITIONS) angegebenen Zuladungsgrenzen.

#### 12.4. BELEUCHTUNG

Über Ihren autorisierten Specialized Fachhändler können Sie Ihr Creo SL mit einem Licht-Splitter-Kabel aufrüsten, das Anschlüsse für eine Front- und Rückleuchte bietet (Art. Nr.: S206800003). Es wird an die TCU innerhalb des Oberrohrs angeschlossen und bietet die folgende Stromversorgung: Nur 12 V, max. 8 W/650 mA. Beachten Sie, dass Ihr Creo-Rahmen nur die einfache Verlegung des Frontleuchtenkabels ermöglicht. Es gibt keine speziellen Austrittsöffnung für ein Rückleuchtenkabel. Wir empfehlen, eine batteriebetriebene Rückleuchte wie unsere Flux und Stix Rückleuchten zu verwenden. Die Montage und Demontage von verkabelten Leuchten sollten von Ihrem autorisierten Specialized Fachhändler durchgeführt werden.

#### 12.5. ERSATZTEILE UND ZUBEHÖR

Specialized Ersatzteile und Zubehör erhalten Sie bei Ihrem autorisierten Specialized Fachhändler.

## 12. GESETZLICHE VORGABEN

### RoHS:

Specialized Bicycle Components, Inc. versichert, dass dieses Produkt und seine Verpackung die Anforderungen der Richtlinie 2011/65/EU zur Beschränkung der Verwendung bestimmter gefährlicher Stoffe in Elektro- und Elektronikgeräten, gemeinhin als RoHS bezeichnet, erfüllt.

## 13. EC - KONFORMITÄTSERKLÄRUNG

### Der Hersteller

Specialized Bicycle Components Inc.  
15130 Concord Circle  
Morgan Hill, CA 95037, USA  
Tel: +1 408 779-6229



### Bestätigt hiermit für die folgenden Modelle der

<b>Kategorie</b>	EPAC (Electrically Power Assisted Cycle)
<b>mit der Modellbezeichnung:</b>	CREO SL SW CARBON CREO SL EXPERT CARBON CREO SL EXPERT CARBON EVO CREO SL COMP CARBON CREO SL COMP CARBON EVO CREO SL E5 COMP

**Die Konformität mit allen anwendbaren Verordnungen mit der Richtlinie:** Maschinen (2006/42/EC)

**Diese Maschine ist ebenso konform mit allen Verordnungen der Richtlinie:** "Elektromagnetische Kompatibilität (2004/108/EC).  
Funkanlagen (2014/53/EU)."

**Die folgenden Homologisierungs-Normen wurden auf das Produkt angewendet:** EN 15194 Fahrräder - elektromotorisch unterstützte Räder - EPACs

**Seriennummer:** Die Seriennummer befindet sich auf dem Aufkleber auf der letzten Seite der Bedienungsanleitung

**Technische Dokumentation von:** Specialized Europe GmbH  
Werkstattgasse 10  
6330 Cham, Switzerland

Signature:

Jan Talavasek (European Engineering Manager)

Specialized Europe GmbH  
6330 Cham, Switzerland  
FEB 1st, 2019

HINWEIS: Diese Konformitätserklärung gilt nur für Bikes, die in Ländern verkauft werden, in denen die CE-Richtlinien Gültigkeit besitzen.

HINWEIS: UM DAS FAHRRAD DIESER BEDIENUNGSANLEITUNG ZUZUORDNEN, MUSS DER GELBE SERIENNUMMERN-AUFKLEBER AUF DEM RAHMEN DES FAHRRADS ÜBER DEM AUFKLEBER-BEISPIEL AUF DER RÜCKSEITE DIESER BEDIENUNGSANLEITUNG PLATZIERT WERDEN. DECAL ON THE BACK PAGE OF THIS USER MANUAL.

# OBSAH

<b>1. ÚVOD</b> .....	<b>1</b>
1.1. ZÁRUKA .....	1
<b>2. KOMPONENTY CREO SL</b> .....	<b>2</b>
<b>3. OBECNÉ INFORMACE O VAŠEM KOLE CREO SL</b> .....	<b>4</b>
3.1. URČENÍ .....	4
3.2. PEDELEC / EPAC .....	4
<b>4. VŠEOBECNÉ POZNÁMKY K JÍZDĚ</b> .....	<b>5</b>
4.1. TIPY PRO JÍZDU .....	5
4.2. PŘED JÍZDOU .....	5
4.3. ZNALOST DOJEZDU .....	6
4.4. ODNÍMATELNÁ ŽLUTÁ SAMOLEPKA .....	6
4.5. JÍZDA S DĚTMI .....	6
<b>5. OBECNÁ UPOZORNĚNÍ OHLEDNĚ MONTÁŽE</b> .....	<b>7</b>
5.1. SEDLOVKA .....	7
5.2. SENSOR PRO MĚŘENÍ RYCHLOSTI .....	8
5.3. HLAVOVÉ SLOŽENÍ .....	8
5.4. DÁLKOVÉ OVLÁDÁNÍ .....	9
<b>6. OBECNÉ POZNÁMKY K ÚDRŽBĚ</b> .....	<b>11</b>
<b>7. ROZHRANÍ SYSTÉMU</b> .....	<b>12</b>
7.1. DISPLEJ TCU .....	12
7.2. SPUŠTĚNÍ SYSTÉMU POMOCÍ JEDNOTKY TCU .....	12
7.3. REŽIMY PODPORY POMOCÍ JEDNOTKY TCU .....	13
7.4. ZMĚNA REŽIMU PODPORY POMOCÍ DÁLKOVÉHO OVLÁDÁNÍ .....	13
7.5. MOŽNOSTI PŘIPOJENÍ .....	14
7.6. CHYBOVÉ KÓDY .....	14
7.7. RESET DO TOVÁRNÍHO NASTAVENÍ .....	15
7.8. VÝMĚNA INTERNÍ BATERIE JEDNOTKY TCU .....	16
<b>8. MISSION CONTROL</b> .....	<b>17</b>
8.1. STAŽENÍ A INSTALACE APLIKACE MISSION CONTROL .....	17
8.2. SPÁROVÁNÍ JÍZDNÍHO KOLA S APLIKACÍ MISSION CONTROL .....	17
8.3. FUNKCE APLIKACE MISSION CONTROL .....	17
<b>9. BATERIE / NABÍJEČKA</b> .....	<b>19</b>
9.1. NABÍJENÍ A POUŽITÍ BATERIE .....	19
9.2. NABÍJENÍ BATERIE .....	20
9.3. ZOBRAZENÍ ÚROVNĚ NABÍTÍ .....	21
9.4. ČIŠTĚNÍ .....	22
9.5. SKLADOVÁNÍ .....	22
9.6. PŘEPRAVA .....	22
9.7. LIKVIDACE .....	22
9.8. TECHNICKÉ ÚDAJE O BATERII .....	23
9.9. NABÍJEČKA - TECHNICKÉ ÚDAJE .....	23
<b>10. PŘEDNÍ ODPRUŽENÍ FUTURE SHOCK</b> .....	<b>25</b>
10.1. OBECNÉ POZNÁMKY K MONTÁŽI .....	25
10.2. INSTALACE VIDLICE A FUTURE SHOCK PATRONY .....	25
10.3. NASTAVENÍ VÝŠKY PŘEDSTAVCE .....	28
10.4. ZMĚNA INTERNÍ PRUŽINY (modely bez tlumení) .....	28
10.5. KONTROLNÍ LIST NASTAVENÍ VÝŠKY PŘEDSTAVCE / HS .....	29
<b>11. SPECIFIKACE</b> .....	<b>30</b>
11.1. OBECNÉ SPECIFIKACE .....	30
11.2. ROZMĚRY ŠROUBŮ / HODNOTY UTAHOVACÍHO MOMENTU .....	30
11.3. DOPORUČENÝ TLAK V PLÁŠTÍCH .....	31
<b>12. DOPLŇKOVÉ PŘÍSLUŠENSTVÍ</b> .....	<b>32</b>
12.1. MODUL RANGE EXTENDER (RE) (VOLITELNÉ PŘÍSLUŠENSTVÍ) .....	32
12.2. BLATNÍKY .....	35
12.3. NOSIČ .....	36
12.4. OSVĚTLENÍ .....	37
12.5. NÁHRADNÍ DÍLY A PŘÍSLUŠENSTVÍ .....	37
<b>13. ZÁKONNÁ USTANOVENÍ</b> .....	<b>37</b>
<b>14. EC - PROHLÁŠENÍ O SHODĚ</b> .....	<b>38</b>

EPAC dle EN 15194

SPECIALIZED BICYCLE COMPONENTS

15130 Concord Circle, Morgan Hill, CA 95037 (408) 779-6229

0000136748\_UM\_R2, 06/20

Čas od času můžeme vydávat aktualizace a dodatky k tomuto dokumentu. Chcete-li mít vždy nejnovější informace, navštivte pravidelně webové stránky [www.specialized.com](http://www.specialized.com) nebo se obraťte na středisko péče o jezdce.

Informace: [ridercare@specialized.com](mailto:ridercare@specialized.com) / 877 808-8154

# 1. ÚVOD

**TATO STRUČNÁ UŽIVATELSKÁ PŘÍRUČKA OBSAHUJE DŮLEŽITÉ INFORMACE. POZORNĚ SI JI PŘEČTĚTE A ULOŽTE JI NA BEZPEČNÉM MÍSTĚ, KDE JI BUDETE MÍT VŽDY PO RUCE.**

Tato příručka je původně vyhotovena v anglickém jazyce (původní znění). Tato verze je překladem původního návodu k používání.

Tato Uživatelská příručka ke kolu (dále jen Uživatelská příručka) je určena pro kolo Specialized Turbo CREO SL (dále jen CREO SL) a slouží jako detailnější dodatek k obecné Uživatelské příručce ke kolu Specialized. Uživatelská příručka obsahuje důležité bezpečnostní, provozní a technické informace, které byste si měli přečíst před Vaší první jízdou a následně si ji uschovat pro pozdější použití. Také byste si měli přečíst Uživatelskou příručku ke kolu Specialized, ve které najdete důležité informace a instrukce, které je třeba následovat. Pokud nemáte tištěnou verzi Uživatelské příručky, můžete si ji stáhnout zdarma na [www.specialized.com](http://www.specialized.com), nebo ji získat u Vašeho nejbližšího autorizovaného prodejce Specialized.

Dodatečné informace ohledně bezpečnosti, výkonu a servisu pro konkrétní komponenty jako je odpružení nebo pedály na Vašem kole nebo pro příslušenství jako jsou helmy či světla mohou být dostupné v jiném manuálu/ příručce. Ujistěte se, že Vám Autorizovaný prodejce Specialized poskytl veškerou literaturu od výrobce, která byla součástí Vašeho kola nebo příslušenství. V případě konfliktu mezi informacemi v Uživatelské příručce a informacemi od výrobce komponentů se vždy řiďte pokyny výrobce komponentu a kontaktujte Vašeho nejbližšího Autorizovaného prodejce Specialized.

Vaše CREO SL je klasifikováno jako EPAC (Electrically Power Assisted Cycle, nebo také Pedelec, česky Jízdni kolo s elektrickou podporou šlapání) a v tomto manuálu je zjednodušeně nazýváno kolem, pokud není uvedeno jinak.

Uživatelské příručky v jiných jazycích jsou k dispozici ke stažení na adrese [www.specialized.com](http://www.specialized.com).

Při čtení této Uživatelské příručky si všimnete různých symbolů a varování, které jsou vysvětleny níže:



**VAROVÁNÍ!** Kombinace tohoto slova a symbolu označuje potenciálně nebezpečnou situaci, které když se nevyhnete, tak může mít za následek vážné zranění nebo smrt. Mnoho z Varování udává, že "můžete ztratit kontrolu a spadnout". Protože každý pád může skončit vážným zraněním nebo smrtí, neopakujeme vždy varování před možným zraněním nebo smrtí.



**"UPOZORNĚNÍ:** Kombinace bezpečnostního symbolu a slova UPOZORNĚNÍ označuje potenciálně nebezpečnou situaci, které když se nevyhnete, tak může mít za následek lehké nebo středně těžké zranění nebo slouží jako varování před nebezpečnými postupy. Slovo UPOZORNĚNÍ bez výstražného symbolu označuje situaci, které když se nevyhnete, tak může mít za následek poškození Vašeho kola nebo propadnutí záruky."



**INFO:** Symbol upozorňuje čtenáře na obzvláště důležité informace.



**TECHNICKÝ TIP:** Technické tipy jsou užitečné tipy a triky pro instalaci a použití.



**VAZELÍNA:** Tento symbol značí, že je třeba použít vysoce kvalitní vazelínu dle nákresu.



**PROTISKLUZNÁ PASTA NA KARBON:** Tento symbol značí, že pro zvýšení tření je třeba použít pastu na karbon zvyšující tření.



**MOMENT:** Tento symbol zvýrazňuje správnou hodnotu utahovacího momentu pro konkrétní šroub. K dosažení konkrétní hodnoty momentu je nutné použít kvalitní momentový klíč.

## 1.1. ZÁRUKA

S kolem jste obdrželi kopii záručních podmínek pro kola Specialized, zapsaných v Záručním listu. Záruční list je Vám povinen při nákupu kola vydat Váš autorizovaný prodejce Specialized.

## 2. KOMPONENTY CREO SL

2.1

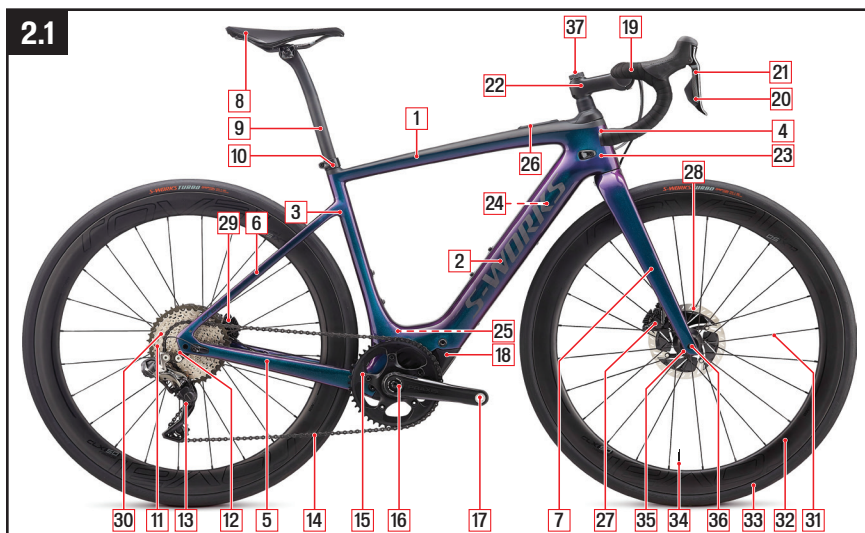

1. Horní rámová trubka

2. Spodní rámová trubka

3. Sedlová trubka

4. Hlavová trubka

5. Řetězová vzpěra

6. Sedlová vzpěra

7. Vidlice

8. Sedlo

9. Sedlovka

10. Objímka sedlovky

11. Kazeta

12. Patka

13. Přehazovačka

14. Řetěz

15. Převodník

16. Klika

17. Pedál

18. Motor

19. Řídítka

20. Řazení

21. Brzdová páka

22. Představec

23. Hlavové složení

24. Nabíjecí baterie (interní)

25. Nabíjecí zdička

26. Displej TCU

27. Přední brzdový třmen

28. Kotouč přední brzdy

29. Zadní brzdový třmen

30. Kotouč zadní brzdy

31. Drát

32. Ráfek

33. Plášť

34. Ventilek

35. Náboj

36. Pevná osa

37. Tlumič future shock

## DISPLEJ TCU - TURBO CONNECT UNIT (TCU)

Všech1hny modely elektrokol CREO SL jsou vybaveny displejem TCU (Turbo Connect Unit) . Displej umožňuje zapnout elektromotor, poskytuje přístup k volbě režimu podpory, informacím o stavu nabití akumulátoru a chybovým kódům.



## DÁLKOVÉ OVLÁDÁNÍ

Dálkové ovládání je standardní výbavou některých modelů CREO SL (obr. 2.3) a slouží k nastavení úrovně podpory motoru.

Dálkové ovládání je k dostání u autorizovaných prodejců Specialized.

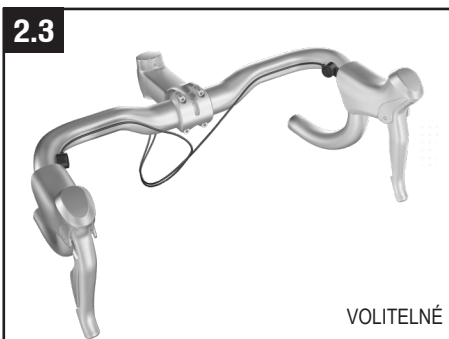

## DISPLEJ TURBO CONNECT (TCD) - TURBO CONNECT DISPLAY (TCD)

Displej Turbo Connect (TCD) je volitelný displej (obr. 2.4) určený speciálně pro použití s určitými modely jízdních kol Turbo. Displej má optimalizované rozhraní, které při jízdě usnadňuje přístup k různým údajům, jako je například rychlost, vzdálenost, kadence šlapání, výkon jezdce, úroveň nabití akumulátoru nebo čas. Displej je k dostání u autorizovaných prodejců Specialized.



## MODUL RANGE EXTENDER (RE)

Vaše jízdní kolo CREO SL je kompatibilní s modulem externí baterie RE (obr. 2.5), který umožňuje zvýšit dojezd a dobu jízdy. Modul RE je pevně uchycen v dodaném košíku na láhev (Zee Cage II) a pomocí pásky pro uchycení baterie Specialized. Modul RE se připojuje k motoru pomocí speciálního napájecího kabelu, který se zapojuje do nabíjecího portu. Používejte modul RE spolu s 220 mm kabelem RE.

Modul RE a kabel RE je k dostání u autorizovaných prodejců Specialized.



## 3. OBECNÉ INFORMACE O VAŠEM KOLE CREO SL

### 3.1. URČENÍ

Elektrokolo CREO SL je určeno, testováno a navrženo pro jízdu na zpevněném povrchu, urovnaných šterkových cestách nebo upravených stezkách s mírným sklonem, na nichž pláště neztrácejí kontakt se zemí. (Podmínka 2.)

Pro více informací o užívání, konstrukčních váhových limitech pro rám a komponenty najdete v Uživatelské příručce ke kolu Specialized.



Před používáním kola CREO SL se seznamte s veškerými zákonnými požadavky a nařízeními ve Vaší zemi. Mohou existovat omezení ohledně jízdy s kolem CREO SL na veřejných silnicích, cyklistických stezkách nebo pěšinách. Také mohou existovat platná věková omezení nebo požadavky na pojištění či požadavky na použití přilby či světel. Specialized neposkytuje žádné sliby, nenabízí zastoupení ani neposkytuje žádné záruky ohledně používání vašeho kola CREO SL. Protože se zákony a nařízení ohledně elektrických kol v různých zemích liší a neustále se mění, ujistěte se, že máte nejčerstvější informace. Také doporučujeme pravidelně navštěvovat autorizovaného prodejce Specialized, kde získáte aktuální informace.

**UPOZORNĚNÍ:** Všechna kola CREO SL mají pevně přednastavený omezovač rychlosti, díky kterému se podpora automaticky vypne. Jakýkoliv pokus či manipulace s výkonem a/či systémem je zakázána a v jejím důsledku záruka pozbývá platnosti.

### 3.2. PEDELEC / EPAC

Výrobek CREO SL je klasifikován jako jízdní kolo s doplňkovým elektronickým pohonem (EPAC). Podpora elektromotoru se automaticky vypíná při překročení rychlosti 25 km/h (15,5 mph) (resp. při 28 mph v USA a při 20 mph v Kanadě). Zpravidla není vyžadováno žádné řidičské oprávnění ani povinné ručení.

Hlukové emise dle EN 15194: Hladina akustického tlaku (měřená metodou A) v úrovni uší uživatele je nižší než 70 dB(A).



## 4. VŠEOBECNÉ POZNÁMKY K JÍZDĚ

Motor kola CREO SL poskytuje podporu šlapání pouze pokud šlapete a kolo je v pohybu. Úroveň podpory šlapání závisí na intenzitě (síle), s jakou šlapete. Pokud přestanete šlapat, motor Vám přestane pomáhat. Kolo CREO SL může být používáno také jako normální kolo bez asistence při vypnuté baterii. Kolo automaticky vypne asistenci pokud úroveň nabití baterie klesne pod 5% - 3%.

### 4.1. TIPY PRO JÍZDU

Díky asistenci elektromotoru poskytuje CREO SL unikátní zážitek z jízdy v porovnání s koly bez asistence. Níže najdete několik jezdeckých tipů, které pomohou snížit opotřebení součástek a zvýšit výdrž baterie:

- Věnujte pozornost nájezdové rychlosti do zatáček a ujistěte se, že jste přestali šlapat v dostatečném předstihu před zatáčkou. Jinak se může stát, že v ní budete příliš rychlí.
- Jezděte plynule a koukejte se dopředu. Při každém brzdění ztrácíte rychlost, a proto budete potřebovat více energie k tomu, abyste opět zrychlili.
- Pravidelně přefazujte pro udržení optimální kadence a podřazujte před zastavením.
- Před započítím změny převodů vždy s předstihem snižte sílu, kterou působíte na pedály, abyste omezili opotřebení nebo poškození převodů a řetězu.
- Brzdění při řízení vám může snížit schopnost ovládat vaše kolo.
- Pravidelně kontrolujte tlak v pláštích. Nizký tlak může způsobit neefektivní odvalování pláští.
- Nevystavujte kolo po delší dobu nadměrnému horku (např. přímému slunečnímu záření).
- Vozte s sebou jen náklad, který skutečně potřebujete. Při vyšší hmotnosti se akumulátor vybíjí rychleji.
- Je-li jízdní kolo vystaveno chladnějším teplotám (0 stupňů), přechovávejte je až do doby těsně před jízdou uvnitř budovy.



**VAROVÁNÍ!** Asistence motoru se aktivuje jakmile šlápnete do pedálů a kolo se dá do pohybu. Měli byste sedět na sedle a držet zmáčknutou alespoň jednu brzdu, než začnete na pedály působit silou. Nepokládejte jednu nohu na pedál s přehozením druhé nohy přes kolo, protože kolo může nečekaně zrychlit. Nedodržení tohoto pokynu může mít za následek vážné zranění nebo i smrt.



**VAROVÁNÍ!** Zrychlení elektrického kola může být větší, než byste očekávali, a na první pocit může působit nezvykle. Specialized doporučuje pro první jízdu použít režim ECO s nejnižším výkonem a seznámit se s provozem elektrického kola v bezpečném prostředí dále od ostatních kol, chodců nebo vozidel. Kvůli většímu zrychlení elektrického jízdního kola byste měli také věnovat zvláštní pozornost terénním podmínkám, protože se můžete přiblížit k překážce rychleji, než jste očekávali. Pamatujte, že ve výchozím nastavení se systém vždy zapne v režimu SPORT.



**UPOZORNĚNÍ:** Váha kola CREO SL je výrazně vyšší, než u normálních kol bez motoru. Buďte proto při manipulaci s kolem (včetně zvedání, tlačení, nakládání do auta či do nosičů, stejně tak při sundávání či vyndávání kola z nosiče/auta) opatrní.

### 4.2. PŘED JÍZDOU

Bez ohledu na Vaši úroveň zkušeností byste si měli přečíst sekci "Zaprvé" Uživatelské příručky ke kolu Specialized (Vhodnost kola, Bezpečnost především, Mechanická kontrola bezpečnosti a První jízda) a vykonat všechny nezbytné kontroly. Kromě toho se ujistěte, že jste obeznámeni s následujícími prvky, které jsou specifické pro elektro kola.

#### PŘED PRVNÍ JÍZDOU

- **BATERIE:** Je baterie plně nabitá?
- **DISPLEJ TCU:** Jste obeznámeni s funkcemi a ovládním displeje?
- **DÁLKOVÉ OVLÁDÁNÍ:** Znáte funkci tlačítek na dálkovém ovládní?

#### PŘED KAŽDOU JÍZDOU

- **BATERIE:** Máte baterii dostatečně nabitou?
- **DISPLEJ TCU:** Pracuje displej správně?
- **DÁLKOVÉ OVLÁDÁNÍ:** Víte, jak pomocí dálkového ovládní změnit úroveň podpory motoru z OFF (vypnuto) na ECO, na SPORT a na TURBO?



**VAROVÁNÍ!** Vykazuje-li Vaše baterie nebo nabíječka jakékoli známky poškození, nepoužívejte kolo a okamžitě jej dopravte k Vašemu Autorizovanému prodejci Specialized na kontrolu.

### 4.3. ZNALOST DOJEZDU

Před jízdou si vždy zjistíte dojezd svého elektrokola. Informace o dojezdu získáte na webových stránkách [www.specialized.com](http://www.specialized.com), kde vyberete svůj model elektrokola Turbo a kliknete na kalkulačtor dojezdu. Kromě kalkulačtoru dojezdu doporučujeme kontrolovat zbývající dojezd pomocí funkce Smart Control v aplikaci Mission Control.

### 4.4. ODNÍMATELNÁ ŽLTÁ SAMOLEPKA

Vaše jízdní kolo CREO SL má na rámu nalepenou žlutou samolepku, na níž je uvedeno sériové číslo jízdního kola a váš osobní párovací kód BLE (BLUETOOTH LOW ENERGY).

Sejměte samolepku z jízdního kola a nalepte ji na poslední stranu této příručky, nebo do Záručního listu pro pozdější nahlédnutí.

4.1

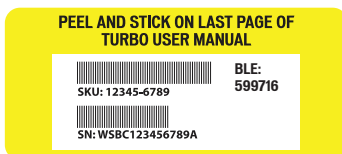

### 4.5. JÍZDA S DĚTMI

Existuje mnoho různých způsobů, které umožňují jezdit s dětmi. Podívejte se do sekce Bezpečná jízda v Uživatelské příručce ke kolu Specialized pro obecné informace a pokyny o dětských nosičích či přívěsech.

Pokud jezdíte s dětmi na kole pravidelně, měl by Váš Autorizovaný prodejce Specialized provádět pravidelnou bezpečnostní kontrolu.



**VAROVÁNÍ:** Kola Specialized jsou navržena a testována vždy pro jednu osobu. Jízda s dítětem na kole Specialized je na vlastní nebezpečí. Pokud se rozhodnete instalovat na kolo Specialized příslušenství jako je přívěsný vozík, nosič či závěsné kolo, ujistěte se, zda je kompatibilní s pokyny jak výrobce, tak i Vašeho Autorizovaného prodejce Specialized. Měli byste se ujistit, zda je kolo s namontovaným příslušenstvím pro jízdu stále bezpečné. V případě, že používáte přívěsný vozík, závěsné kolo či dětský nosič, ujistěte se, že nepřekračujete strukturální váhový limit kola. Také se ujistěte, že nepřekračujete váhový limit nákladu při použití dětského nosiče.



**VAROVÁNÍ:** Jízda na kole s dětmi ovlivní jízdní vlastnosti kola kvůli jinému těžišti, váze a rovnováze. To může mít také negativní dopad na Vaše schopnosti při zatáčení, prodloužit brzdnou dráhu a redukovat Vaši schopnost zpomalit či manévrovat s kolem, především pak ve vyšších rychlostech či prudkých klesáních. Vše zmiňované může vést ke ztrátě kontroly, což by mohlo způsobit vážná zranění a/nebo smrt. Měli byste se tedy s jízdou s příslušenstvím seznámit v bezpečném prostředí daleko od běžného provozu.



**VAROVÁNÍ:** Nepřipojujte dětský nosič, přívěs či podobné doplňky ke kompozitovým nebo karbonovým dílům ani přímo, ani nepřímo. Například, nepřipojujte dětský přívěs k zadní ose, pokud je zadní stavba (trojúhelník) z kompozitu či karbonu. Stejně tak nepřipojujte závěsné kolo ke kompozitové či karbonové sedlovce či dětský nosič ke kompozitové nebo karbonové vidlici. Ve všech případech může dojít k nepředpokládanému přepětí v rámu či komponentech, což může mít za následek poničení a způsobit celkovou poruchu s vážným rizikem úrazu, nebo smrti. Jestliže jste již nějaký doplněk ke kompozitovým či karbonovým částem kola připevnili, nejezděte na něm dokud si nenecháte udělat bezpečnostní prohlídku u Vašeho Autorizovaného Prodejce Specialized.



Před jízdou s dětmi na kole se informujte o všech platných zákonných požadavcích a pravidlech ve Vašem státě. Mohou existovat omezení týkající se používání některého či všech příslušenství, která jsou k přepravě dětí potřeba. Toto platí zejména u elektrických kol či kol s podporou šlapání.

## 5. OBECNÁ UPOZORNĚNÍ OHLEDNĚ MONTÁŽE

Tato Uživatelská příručka není vyčerpávajícím průvodcem pro použití, servis, opravy nebo údržbu. S veškerým servisem, opravami a údržbou se obraťte na Autorizovaného prodejce Specialized. Váš Autorizovaný prodejce Specialized Vás také může odkázat na semináře, kurzy nebo knihy ohledně používání kol, servisu, oprav a údržby.



**VAROVÁNÍ!** Díky vysoké úrovni složitosti kola CREO SL vyžaduje správná montáž vysokou úroveň mechanické odbornosti, dovedností, školení a speciální nástroje. Proto je pro Vaši bezpečnost nezbytné, aby montáž, údržbu a řešení problémů prováděl Autorizovaný prodejce Specialized. Před první jízdou se ujistěte, že vaše komponenty jako jsou brzdy a pohon, jsou sestaveny a nastaveny podle pokynů výrobce a fungují správně.



**VAROVÁNÍ!** Mnohou dílů/komponentů na kole CREO SL, včetně např. motoru, baterie, úchytů kabelů a jiné jsou určeny pouze pro CREO SL. Používejte pouze originálně dodané díly a součástky. Použití jiných než originálních dílů může narušit integritu a odolnost stavby. Specifické díly pro CREO SL by měly být použity pouze pro CREO SL a žádná jiná kola, přestože mohou pasovat. Nerespektování tohoto varování může způsobit vážné zranění až smrt.



**VAROVÁNÍ!** Nikdy neupravujte žádným způsobem rám nebo celé kolo. Díly Vašeho kola se nesnažte brousit, vrtat, pilovat nebo odstraňovat. Nemontujte nekompatibilní komponenty nebo díly. Neuposlechnutí tohoto pokynu může mít za následek vážné zranění osob nebo smrt.



**VAROVÁNÍ!** Elektrické komponenty mohou být odkryty během práce na kole. Nedotýkejte se žádné části elektrického systému, je-li pod napětím. Nevystavujte konektory baterie a rámu vodě. Pokud jsou poškozeny či zničeny živé části baterie, ihned zastavte a dopravte kolo k Vašemu Autorizovanému prodejci Specialized.

### 5.1. SEDLOVKA

#### MONTÁŽ SEDLOVKY – OBJÍMKA SEDLOVKY

- Objímka sedlovky musí být orientována tak, že mezera směřuje dozadu (obr. 5.1).
- Zasuňte sedlovku do sedlové trubky.
- Nastavte výšku sedla.
- Dotáhněte šroub objímky sedlovky na moment 6.2 Nm.



**TECHNICKÝ TIP:** Průměry sedlovky a sedlové trubky musí být sladěny tak, aby sedlovku bylo možné zasunout do sedlové trubky plynule a bez otáčení, a přitom bez nadměrné vůle či výkyvů do stran. V případě jakýchkoli pochybností ohledně použitých komponentů nebo utahovacích momentů nechte elektrokolo zkontrolovat u autorizovaného prodejce Specialized. Jestliže sedlovka nepasuje správně nebo se i při utažení správným utahovacím momentem v rámu posouvá, nechte elektrokolo zkontrolovat u autorizovaného prodejce Specialized.

## MINIMÁLNÍ ZASUNUTÍ SEDLOVKY:

Abyste zabránili poškození rámu a / nebo sedlovky, je důležité dodržet minimální zasunutí sedlovky do sedlové trubky. Toto minimální zasunutí musí splňovat následující požadavky:

Sedlovka musí být vložena do rámu dostatečně hluboko, aby nebyla na sedlovce viditelná značka minimálního zasunutí / maximální prodloužení (min / max) (Obr. 5.2 A).

Sedlovka musí být navíc do sedlové trubky zasunuta tak, aby byla splněna nebo překročena minimální hloubka zasunutí 100 mm (viz Obr. 5.2 B) podle konstrukčních požadavků rámu.

Pokud se požadavky na minimální vložení sedlovky a rámu od sebe liší, vždy použijte to delší minimální vložení. Pokud například rám vyžaduje 70 mm, ale sedlovka potřebuje 90 mm, pak je požadované minimální vložení je 90 mm.

Pokud je sedlovka na značce min/max, ale není v rámu viditelná skrze kontrolní otvor nebo délka zasunutí nedosahuje požadovaných hodnot, znamená to, že sedlovka není zasunuta do rámu dostatečně a měla by být zasunuta více, aby byla viditelná skrze kontrolní otvor. To může způsobit nevhodnou výšku sedla pro šlapání. V tom případě musí být sedlovka vyměněna za delší.

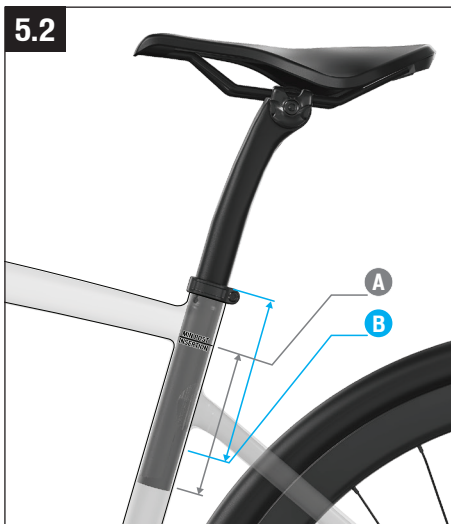

**"VAROVÁNÍ! Neuposlechnutí pokynů ohledně minimálního zasunutí sedlovky do rámu v této části může mít za následek zničení rámu a/nebo sedlovky, ale hlavně, může způsobit ztrátu Vaší kontroly nad kolem a následný pád. Pokud je sedlovka zkrácena příliš, značka min/max na sedlovce již nemusí být přesná. Před zkrácením sedlovky si vždy označte doporučenou min./max. délku sedlovky požadovanou výrobcem."**



**VAROVÁNÍ! Obecné pokyny týkající se instalace sedlovky naleznete v příslušné části v Uživatelské příručce. Jízda s nesprávně upevněnou sedlovkou může způsobit otočení či sklopení sedla, díky čemuž hrozí ztráta kontroly nad kolem a následný pád.**

**UPOZORNĚNÍ: Zkontrolujte sedlovku a sedlovou trubku, abyste se přesvědčili, že tam nejsou ořepky či ostré hrany. Odstraňte všechny ořepky či ostré hrany za použití jemného brusného papíru.**



**CARBONOVÉ RÁMY: Nepoužívejte vazelinu v místech kontaktu sedlové trubky se sedlovkou. Vazelína snižuje tření, které je důležité pro setrvání sedlovky v dané pozici. Specialized doporučuje použití karbonové pasty, která umí zvýšit tření mezi karbonovými povrchy. Prosím navštivte svého autorizovaného prodejce Specialized pro více informací.**

## 5.2. SENSOR PRO MĚŘENÍ RYCHLOSTI

Elektrokolo CREO SL je vybaveno magnetem snímače rychlosti upevněným na zadním náboji nebo na rozhraní kotouče brzdy (Centerlock nebo šestišroubový standard). Na magnetu snímače rychlosti se mohou shromažďovat nečistoty nebo kovové částičky. Příliš velký nános nečistot může vést k přerušení podpory elektromotoru, případně k nepřesnému snímání rychlosti.

Magnet snímače rychlosti pravidelně kontrolujte, zda se nezanášá nečistotami nebo kovovými částicemi, a podle potřeby jej čistěte. Frekvence čištění závisí na jízdních podmínkách, frekvenci jízd a také na materiálu použitých brzdových destiček. K odstranění kovových částiček je nutné použít magnet silnější než magnet snímače rychlosti.

## 5.3. HLAVOVÉ SLOŽENÍ

Hlavové složení používá horní ložisko 1 1/8" (45.8 mm x 36.8 mm x 6.5 x 45°) standard Campagnolo a 1.5" (52mm x 40 x 7mm, 45x45°) spodní ložisko. Ujistěte se, že náhradní ložiska jsou kompatibilní se specifikací Specialized.. Před instalací musí být montážní plochy rámu namazané vazelinou.

## 5.4. DÁLKOVÉ OVLÁDÁNÍ

Dálkové ovládání je standardní výbavou některých modelů CREO SL a slouží k nastavení úrovně podpory motoru. Dálkové ovládání je k dostání u autorizovaných prodejců Specialized.

### MONTÁŽ DÁLKOVÉHO OVLÁDÁNÍ

Tlačítka dálkového ovládání lze namontovat na různá místa na řídítkách. Při výběru místa k upevnění se ujistěte, že je dobře přístupné a umožňuje pohodlné používání.



**UPOZORNĚNÍ:** Ujistěte se, že kabel nepřekáží při pohybu řídítek a že při zatáčení pohyb kabelů netáhá, ani jinak nedeformuje konektory.

- Sejměte z řídítek veškerou stávající omotávku. Sejměte všechny staré nálepky z místa, kde chcete namontovat tlačítka dálkového ovládání. Před montáží tlačítek dálkového ovládání zkontrolujte, že řídítka jsou čistá a suchá.
- Vyšroubujte TCU a odmontujte TCU z rámu.

5.3

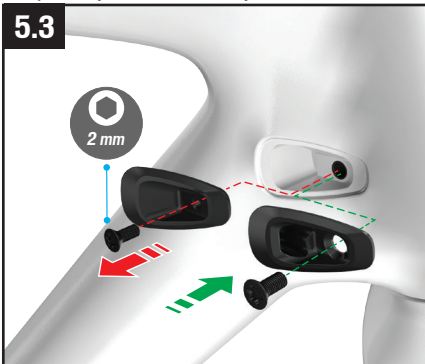

5.4

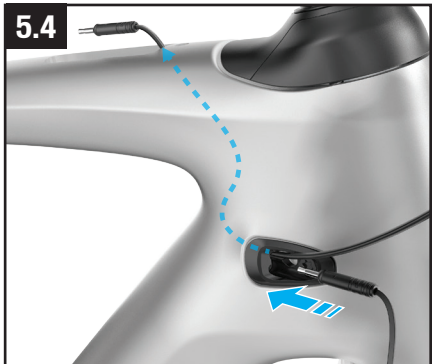

- Vyměňte průchodku pro vnitřní vedení kabelů na straně pohonu za dodanou průchodku (S182000003) (obr. 5.3).
- Zaveďte oba konektory dálkového ovládání do průchodky pro vnitřní kabeláž na straně pohonu a vytáhněte je výřezem TCU v horní trubce (obr. 5.4).



U jízdních kol vybavených teleskopickou sedlovkou nezapomeňte nasadit bowden teleskopické sedlovky, jakmile protáhnete kabely dálkového ovládání.



Novou průchodku pro vnitřní vedení (S182000003) naleznete v krabici s drobnými díly, která je součástí dodávky jízdního kola. V případě potřeby je tato součást k dostání u autorizovaných prodejců Specialized.

5.5

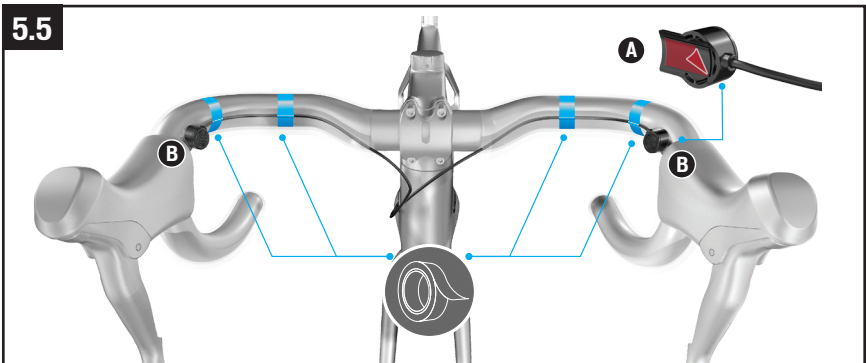

- Odstraňte krycí pásku z lepicí pásky na spodní straně tlačítka dálkového ovládání (obr. 5.5 a).
- Namontujte tlačítka dálkového ovládání na vybraná místa na řídítkách.
- Páskou přichyťte kabely k řídítkům, aby se nevytahovaly ze vstupních konektorů tlačítek dálkového ovládání (obr. 5.4 b).

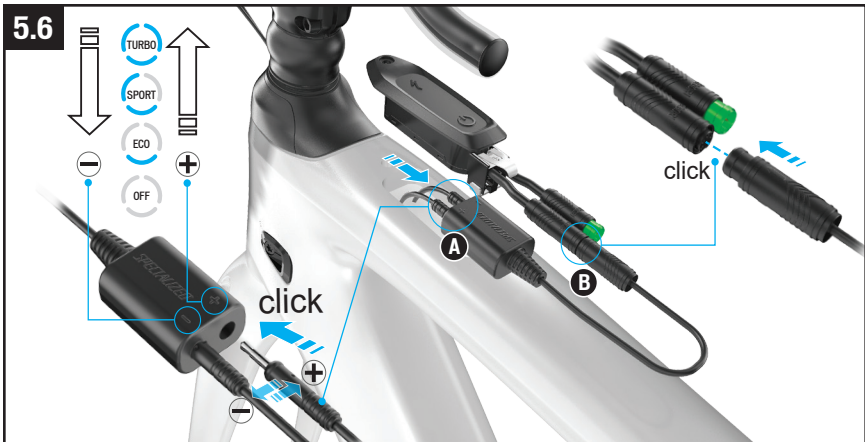

- Zapojte konektory kabelů dálkového ovládání do portů ve spojovací skřínce tak, aby se stisknutím tlačítek přepínaly režimy tak, jak je požadováno pro každou stranu. Pokud po vyzkoušení tlačítek upřednostňujete opačné pořadí, jednoduše přehodte konektory zapojené ve vstupech +/- . Ujistěte se, že konektory jsou úplně zasunuté (obr. 5.6 a).

**i** Ikony (+) a (-) na spojovací skřínce označují funkci tlačítek. Ujistěte se, že konektory jsou zapojeny v odpovídajících vstupech.

- Konektor spojovací skříňky zapojte do TCU (obr. 5.6 b).

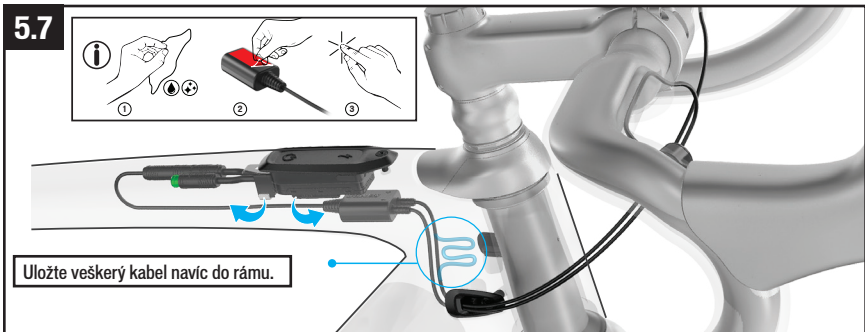

Uložte veškerý kabel navíc do rámu.

- Sestavu propojovací box a TCU vložte do horní trubky výřezem na TCU v horní trubce (obr. 5.7). Připevněte propojovací box k vnitřní straně rámu pomocí dodané lepicí pásky.

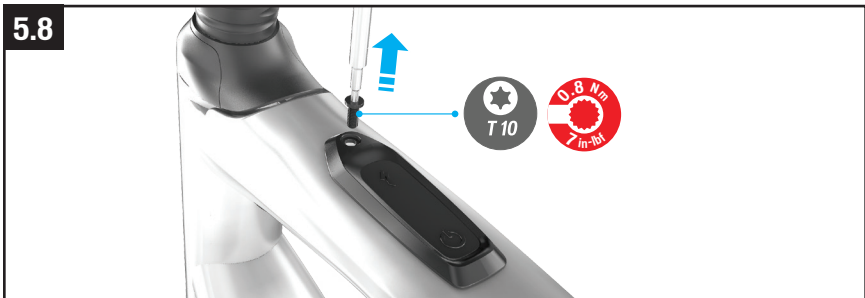

- Šroub TCU utáhněte momentem 0,8 Nm (obr. 5.8). Znovu namotejte omotávku na řídítka.

**UPOZORNĚNÍ:** Když instalujete omotávku přes tlačítko, příliš ji neutahujte, aby nedocházelo k nechtěnému spínání tlačítka během jízdy.

## 6. OBECNÉ POZNÁMKY K ÚDRŽBĚ

CREO SL je výkonnostní kolo. Veškerou údržbu, řešení problémů, opravy a výměny dílů musí provádět Váš Autorizovaný prodejce Specialized. Obecné informace ohledně údržby Vašeho kola naleznete v příslušné části Uživatelské příručky ke kolu Specialized. Navíc před každou jízdou provádějte pravidelně mechanické bezpečnostní kontroly popsané v Uživatelské příručce ke kolu Specialized.

- S maximální opatrností dbejte na to, aby nedošlo k poškození dílů z uhlíkových vláken nebo kompozitních materiálů. Jakékoliv poškození může narušit jejich strukturální celistvost, což může mít za následek katastrofické selhání. Takové poškození nemusí být při vizuální kontrole na pohled patrné. Před každou jízdou a po každém pádu byste měli na kole pečlivě zkontrolovat všechna odřená místa, škrábance, roztržení, odštípnutí, porušení barevné vrstvy, ohyby či jiné známky poškození. Jestliže jízdní kolo nese některé z uvedených známek možného poškození, nejezděte na něm. Po každém pádu a před dalším použitím nechte jízdní kolo kompletně zkontrolovat u svého autorizovaného prodejce Specialized.
- Při jízdě poslouchajte, zda neuslyšíte jakékoliv vrzání, protože vrzání může být známkou problémů s jedním nebo více komponenty. Pravidelně kontrolujte všechny povrchy na jasném slunečním světle a kontrolujte, zda neobsahují drobné vlasové praskliny nebo netrpí únavou v bodech velkého namáhání, jako jsou sváry, švy, otvory nebo styčné body s dalšími díly. Uslyšíte-li jakékoliv vrzání nebo objevíte-li jakoukoliv prasklinu (bez ohledu na to jak malou), nebo jakékoliv poškození komponentů, okamžitě přestaňte používat daný komponent při jízdě a nechte jej prohlédnout u Autorizovaného prodejce Specialized. Vaše kolo by mělo pravidelně podstupovat servis a prohlídky u Vašeho Autorizovaného prodejce Specialized, což znamená, že by mělo být vyčištěné, promazané a zkontrolované na známky koroze a/nebo praskliny. Pravidelně čistěte a promazávejte převody podle pokynů výrobce.
- Životnost kola a požadovaný způsob a frekvence údržby záleží na mnoha faktorech, jako je například míra používání, hmotnost jezdce, jízdní podmínky a také utrpěné nárazy. Jízdní kolo CREO SL využívá přídavný elektrický pohon, což znamená, že za stejnou dobu ujedete větší vzdálenosti. Komponenty mohou v různé míře podléhat zvýšenému opotřebení (podle typu komponentu). Nejvíce podléhají opotřebení komponenty pohonu a brzd. Proto nechte jízdní kolo i jednotlivé komponenty pravidelně kontrolovat u svého autorizovaného prodejce Specialized, zejména s ohledem na opotřebení.
- Vystavením drsným podmínkám, především slanému vzduchu (ježdění blízko moře či v zimním období) může způsobovat galvanickou korozi komponentů, což může urychlit opotřebení a zkrátit životnost. Špína a prach může také urychlit opotřebení povrchů a ložisek. Povrch kola by měl být očištěn před každou jízdou. Vaše kolo by mělo pravidelně podstupovat servis a prohlídky u Vašeho Autorizovaného prodejce Specialized, což znamená, že by mělo být vyčištěné, promazané a zkontrolované na známky koroze a/nebo praskliny. Pokud zaznamenáte jakékoliv známky koroze či trhliny na rámu nebo komponentech, musí být postižená součástka vyměněna.
- Pravidelně čistěte a lubrikujte komponenty pohonu dle instrukcí výrobce.
- Při čištění Vašeho kola nikdy nepoužívejte tlakovou myčku - WAP přímo na ložiska. I voda ze zahradní hadice může proniknout těsněním ložiska či do prostoru klik, což může mít za následek jejich rychlejší opotřebení, a může narušit normální funkci ložisek. Místo toho použijte suchou nebo lehce vlhkou tkaninu a šetrnou chemii určenou pro jízdní kola (ne Cyklostar).
- Nevystavujte Vaše kolo po delší dobu nadměrnému horku (např. přímému slunečnímu záření) jako je například uvnitř zaparkovaného auta na slunci či blízko zdroje tepla jako je radiátor.
- Čas od času očistěte magnet snímače rychlosti na zadním kole měkkým hadříkem. V závislosti na jízdních podmínkách a zvolených brzdových destičkách se mohou na magnetu snímače brzd zachycovat nečistoty a kovové částičky, které mohou postupně způsobovat výpadky v podpoře elektromotoru nebo také nesprávné čtení údajů rychlosti.



**VAROVÁNÍ!** Neuposlechnutí pokynů v této části může mít za následek poškození elektrických komponentů na Vašem kole a způsobí propadnutí záruky, ale především, může způsobit vážné zranění Vaší osoby nebo smrt. Vykazuje-li Vaše baterie nebo nabíječka jakékoliv známky poškození, nepoužívejte ji a okamžitě ji dopravte k Vašemu Autorizovanému prodejci Specialized na kontrolu.



**VAROVÁNÍ!** Před úkony montáže a údržby se doporučuje jízdní kolo upnout do opravárenského stojanu. K přepravě použijte nosič kol.

Při umísťování rámu nebo kola do opravárenského stojanu upínejte sedlovku a ne rám. Upnutí za rám může rám poškodit tak, že to může, ale nemusí být viditelné a může to způsobit ztrátu kontroly a pád.



**VAROVÁNÍ!** Vždy vypněte baterii, když není používána a/nebo se na ní pracuje.

**UPOZORNĚNÍ:** Neotevírejte komplet motoru. Sestavený komplet motoru je zapouzdřený a bezúdržbový. Jakékoliv práce na motoru mohou být prováděny pouze v Servisním středisku Specialized.

## 7. ROZHRANÍ SYSTÉMU

### 7.1. DISPLEJ TCU

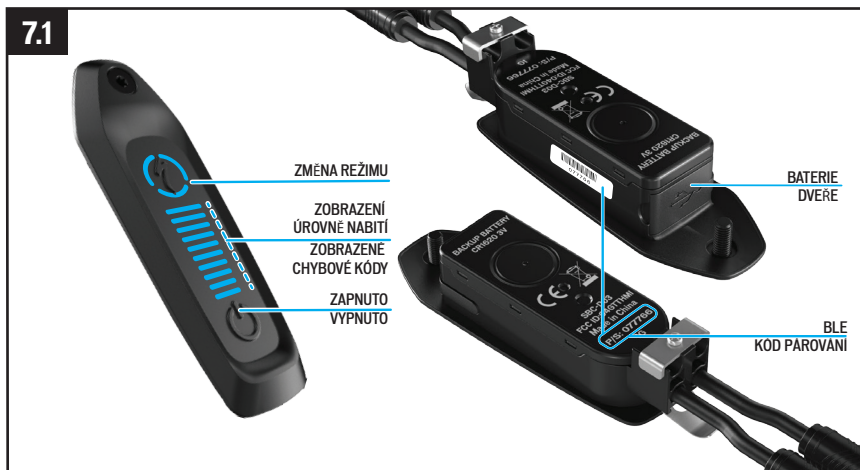

Všechny modely elektrokol CREO SL jsou vybaveny displejem TCU. Displej umožňuje zapnout elektromotor a poskytuje přístup k volbě režimu podpory, informacím o stavu nabití akumulátoru a chybovým kódům.

Šestimístný kód BLE pro spárování přes Bluetooth BLE najdete na boku jednotky TCU, umístěné v horní rámové trubce a také na samolepce „Peel Me“. (Obr. 4.1)

### 7.2. SPUŠTĚNÍ SYSTÉMU POMOCÍ JEDNOTKY TCU



Systém spustíte stisknutím a podržením zapínacího tlačítka, které se nachází na LED displeji TCU (Obr. 7.1), dokud se nerozsvítí modře kontrolka LED. Počet kontrolek LED svítících modře závisí na stavu nabití baterie.

Chcete-li podporu opět vypnout, stiskněte a podržte tlačítko vypínače na baterii dokud kontrolka LED nezhasne.



### 7.3. REŽIMY PODPORY POMOCÍ JEDNOTKY TCU

Elektromotor CREO SL nabízí pět různých jízdních režimů. TURBO, SPORT, ECO, OFF a SMART CONTROL.

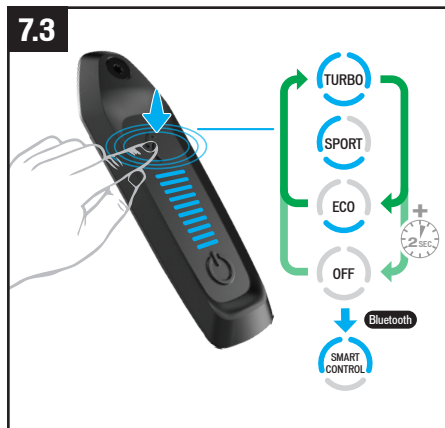

- **REŽIM TURBO:** Režim nabízející maximální výkon, určený pro rychlejší jízdu a pro výjezdy do svahů.
- **REŽIM SPORT:** Maximální ovladatelnost kola, s dostatečným výkonem podle momentální potřeby.
- **REŽIM ECO:** Nejúspornější režim zajišťující maximální dojezd, přičemž je k dispozici dostatek výkonu pro jízdu.
- **REŽIM OFF:** Motor nebude nabízet žádnou asistenci, ale displej a světla budou fungovat i nadále.
- **REŽIM SMART CONTROL:** Výstupní výkon elektro-motoru se při šlapání neustále upravuje podle jízdních parametrů vypočítaných aplikací Mission Control.

Jízdní režimy jsou zobrazeny okolo S-tlačítka (volba režimu). Opakovaným stisknutím S-tlačítka můžete postupně procházet jednotlivé režimy (obr. 7.3).

Postupně lze cyklicky přepínat mezi třemi hlavními režimy, přičemž výchozím režimem je SPORT. Přidržením S-tlačítka (MODE) aktivujete REŽIM OFF (Vypnuto)



Indikátor SMART CONTROL se na jednotce TCU zobrazuje jen v případě, že je jízdní kolo připojeno k aplikaci Mission Control a nachází se v režimu SMART CONTROL.

### 7.4. ZMĚNA REŽIMU PODPORY POMOCÍ DÁLKOVÉHO OVLÁDÁNÍ

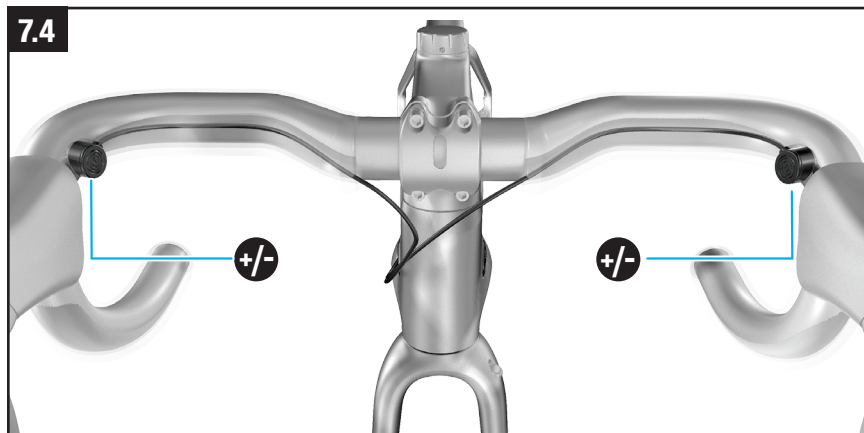

Dálkové ovládání na řídítka je výbavou některých modelů CREO SL (obr. 7.4) a slouží k nastavení úrovně podpory motoru.

- **TLAČÍTKO + :** Zvýší úroveň podpory.
- **TLAČÍTKO - :** Sníží úroveň podpory
- Jakmile na dálkovém ovladači dojdete k nejsilnější, nebo nejslabší úrovni podpory, přepínání se zastaví. Z režimu TURBO snížíte stisknutím tlačítka "-" výkon na SPORT a dále na ECO. Naopak stisknutím tlačítka "+" zvýšíte výkon z režimu ECO na SPORT a dále na TURBO.

## 7.5. MOŽNOSTI PŘIPOJENÍ

Systém podpory motoru poskytuje vysoký stupeň flexibility rozhraní, pomocí technologií Bluetooth a ANT+. V závislosti na zařízení a možnostech připojení je možné přistoupit k široké škále funkcí:

- **BLUETOOTH LOW ENERGY (BLE):** Aplikace Mission Control (pro iOS nebo Android) poskytuje lepší zážitek z jízdy díky tomu, že zaznamenává jízdy a může se synchronizovat s aplikací Strava, eliminuje obavu z dojezdu pomocí funkce Smart Control a umožňuje diagnostikovat systému. Zařízení se systémy Android a iOS se mohou synchronizovat se všemi koly CREO SL pomocí rozhraní Bluetooth LE. Nejnovější verzi aplikace Mission Control najdete zdarma v obchodech Google Play nebo Apple App Store. Všechny pokyny k funkcím aplikace Mission Control je možné najít v samotné aplikaci.
- **ANT+:** Protokol ANT+ umožňuje připojit řadu zařízení, která se pak mohou s jízdním kolem CREO SL synchronizovat, jako je například displej TCD (dodávaný samostatně). Při použití zařízení kompatibilního s ANT+ máte přístup k dalším údajům, jako je například rychlost, kadence nebo výkon.
- Možnost "Falešného kanálu" zobrazí stav nabití baterie na libovolném cyklistickém zařízení ANT+, které nepoužívá kanály Výkon, Srdeční tep nebo Kadence. Pro výběr tohoto nastavení je nutné použít aplikaci Mission Control.

## 7.6. CHYBOVÉ KÓDY

Elektrokolo CREO SL je vybaveno vestavěným diagnostickým systémem, který automaticky kontroluje funkce systému a identifikuje případné závady. Pokud systém detekuje poruchu, zobrazí se na displeji TCU varovná zpráva s chybovým kódem, signalizovanými modrými a červenými kontrolkami LED podle vyobrazení níže.

Obdržíte-li takovou chybovou zprávu, restartujte systém. Pokud se chybová zpráva ukazuje i nadále, obraťte se na nejbližšího autorizovaného prodejce Specialized, který vám poradí další postup. V závislosti na typu chybové zprávy se může systém automaticky vypnout. Každopádně lze i po vypnutí systému na bicyklu pokračovat v jízdě bez podpory elektromotoru.

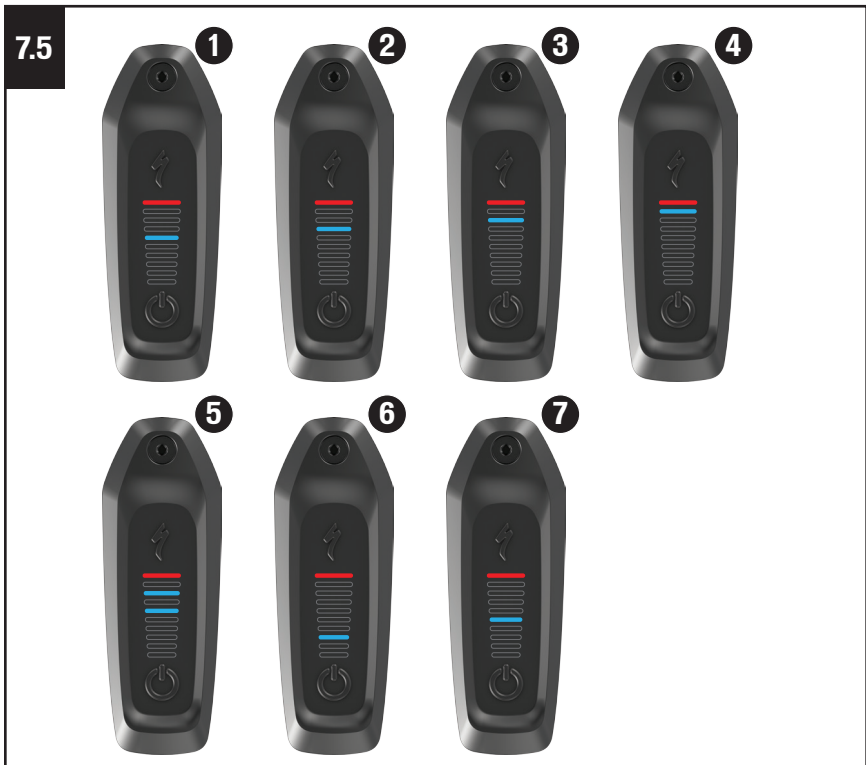

VÝZNAM	ŘEŠENÍ
1. CHYBA BATERIE	V případech chybových kódů 1–4 vyzkoušejte následující řešení. <ul style="list-style-type: none"> <li>• Restartujte systém svého kola</li> <li>• Další informace najdete v aplikaci Mission Control</li> <li>• Jestliže problém přetrvává, kontaktujte nejbližšího autorizovaného prodejce Specialized</li> </ul>
2. BATERII NELZE NAJÍT	
3. CHYBA MOTORU	
4. MOTOR NELZE NAJÍT	
5. CHYBA BATERIE A MOTORU	Kontaktujte nejbližšího autorizovaného prodejce Specialized
6. NÍZKÁ KAPACITA KNOFLÍKOVÉ BATERIE JEDNOTKY TCU	Vyměňte knoflíkovou baterii v jednotce TCU
7. RANGE EXTENDER CHYBA	<ul style="list-style-type: none"> <li>• Zkontrolujte, zda je konektor k RE namazan slabým filmem silikonové vazeliny a je správně vložen do nabíjecího portu a zajištěn.</li> <li>• Odpojte Range Extender a zkontrolujte konektor na přítomnost vody / vlhkosti.</li> <li>• Pokud problém přetrvává, kontaktujte svého autorizovaného prodejce Specialized.</li> </ul>

### 7.7. RESET DO TOVÁRNÍHO NASTAVENÍ

Při prodeji nového i použitého elektrokola doporučujeme novému majiteli provést tovární reset displeje TCU, při němž budou vynulována nastavení režimů maximálního výkonu a podpory.

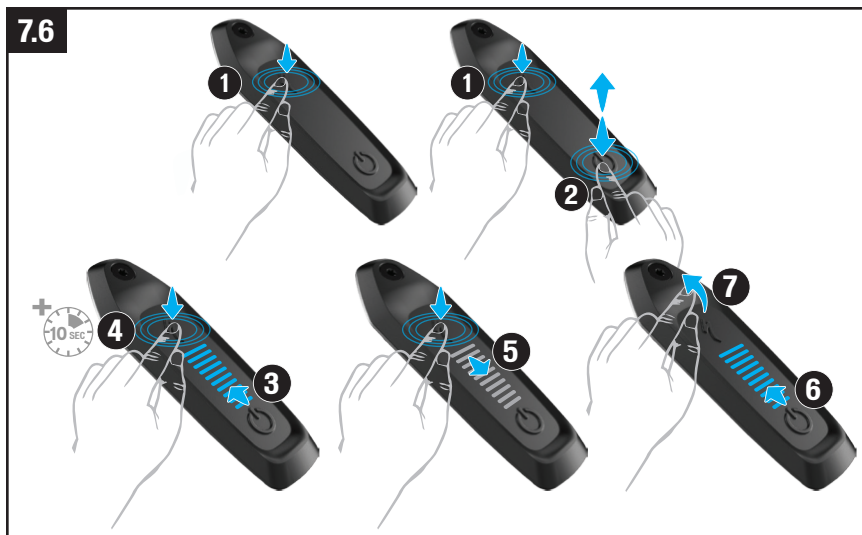

**Pro reset do továrního nastavení (Obr. 7.6):**

- Stiskněte a podržte tlačítko Mode - volba režimu (1).
- Stiskněte (2) a uvolněte (3) spínací tlačítko (přitom stále držíte tlačítko Mode). Rozsvítí se LED kontrolky (4).
- Nadále držte tlačítko Mode stisknuté po dobu přibližně 10 sekund (5), dokud LED kontrolky nezhasnou (6) a znovu se nerozsvítí (7).
- Uvolněte tlačítko Mode (8).
- Reset do továrního nastavení je dokončen.

## 7.8. VÝMĚNA INTERNÍ BATERIE JEDNOTKY TCU

Knoflíková baterie jednotky TCU je umístěná pod pryžovým těsněním na přední straně jednotky TCU. Chcete-li získat přístup do přihrádky baterie, je nutné demontovat jednotku TCU z jízdního kola (obr. 7.7 A).

Chcete-li vyměnit knoflíkovou baterii typu CR 1620, vyjměte ji pinzetou. Po vložení nové baterie zkontrolujte její správnou polohu a úplné zasunutí.

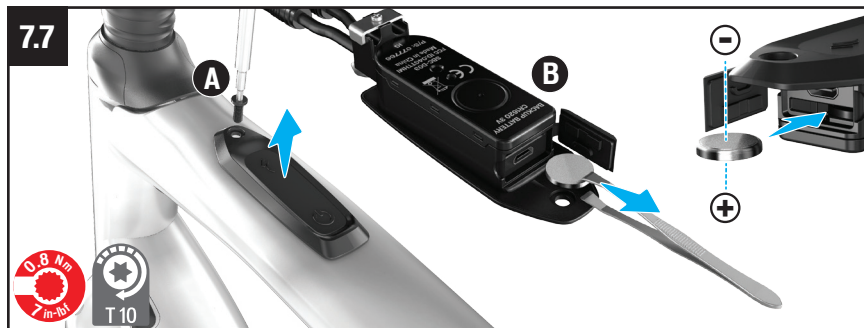

**INFO:** Port micro-USB, který se nachází pod portem baterie, je určen pouze k diagnostickým účelům u autorizovaných prodejců nebo v servisech Specialized. Mějte na paměti, že zdiřka USB musí být vždy chráněna a utěsněna dobře zatlačenou gumovou krytkou.



**VAROVÁNÍ:** K opětovnému vložení baterie do přihrádky nepoužívejte kovovou pinzetu, protože může baterii zkratovat.

## 8. MISSION CONTROL

Aplikace Specialized Mission Control Vám umožňuje dokonale vyladit jízdní parametry kola CREO SL podle individuálních požadavků jezdce.

K nejdůležitějším funkcím patří možnost přizpůsobení charakteristiky elektromotoru, řízení dojezdu, diagnostika systému, zaznamenávání jízd a zobrazení jízdních dat v reálném čase.

### 8.1. STAŽENÍ A INSTALACE APLIKACE MISSION CONTROL

Chcete-li si stáhnout aplikaci, přejděte do obchodu App Store (zařízení s iOS) nebo Obchod Google Play (zařízení s Androidem), vyhledejte výraz „Specialized Mission Control“ a nalezenou aplikaci si nainstalujte. Po zaregistrování se můžete připojit ke svému kolu.

### 8.2. SPÁROVÁNÍ JÍZDNÍHO KOLA S APLIKACÍ MISSION CONTROL

Při prvním připojování k aplikaci Mission Control budete muset zadat párovací kód BLE dodávaný s kolem CREO SL. Najdete jej pod jednotkou TCU nebo také naodnímatelné žluté samolepce „Peel Me“. Tento kód slouží jako bezpečnostní opatření, které zajišťuje, že k jízdnímu kolu se můžete připojit jenom Vy jako vlastník kola nebo důvěryhodné osoby, jimž kód svěříte.

- V nastavení aplikace Mission Control vyberte postupně Nastavení, Moje kola, potom (+) Přidat jízdní kolo s podporou šlapání a vyberte jízdní kolo nebo sériové číslo kola, pro které párování provádíte. Sériové číslo jízdního kola najdete na rámu a na samolepce „Peel Me“ nebo na rámu kole zespeda horní rámové trubky.
- Když vás aplikace vyzve k zadání šestimístného párovacího kódu, najdete tento kód na samolepce „Peel Me“ („BLE“ a následující šestimístné číslo) A TAKÉ na boku jednotky TCU, v horní rámové trubce (obr. 8.1).
- Párování jízdního kola s aplikací Mission Control stačí provést pouze jednou.

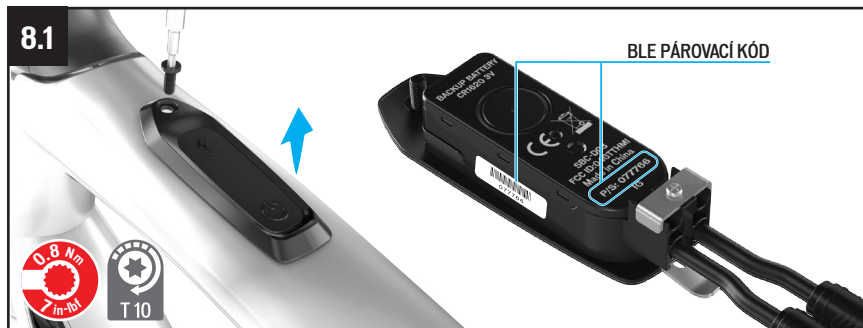

### 8.3. FUNKCE APLIKACE MISSION CONTROL

V následujícím textu se dozvíte, jak pomocí aplikace Mission Control využít Vaše Turbo na maximum. S dalšími dotazy se neváhejte obrátit na nejbližšího autorizovaného prodejce Specialized.



## 1: JEDEME:

Záznam Vašich jízd, zobrazení mapy a aktuálních dat o jízdě a nastavení funkce Smart Control. Při aktivované funkci Smart Control se výstupní výkon elektromotoru a režim baterie automaticky reguluje podle toho, jak daleko nebo jak dlouho chcete jet.

## 2: NALADĚNÍ:

Výkon motoru a dojezd kola můžete individuálně přizpůsobit svým potřebám individuálním nastavením míry podpory a maximálního výkonu.

Pomocí funkce Naladění v aplikaci Mission Control lze nastavit nezávisle Maximální výkon a Podporu motoru. Maximální množství energie (Maximální výkon), které elektromotor z akumulátoru odebírá, lze pro každý režim jízdy nastavit nezávisle a vyladit je podle Vašeho jízdního stylu, terénu, požadovaného výkonu a dojezdu. Pro začátek doporučujeme následující nastavení: Turbo: 100 % (Podpora) / 100 % (Maximální výkon). SPORT: 60 % / 60 %. Eco: 35 % / 35 %.

### ■ PODPORA:

Pomocí jezdčů režimu podpory lze nastavit úroveň asistence, kterou elektromotor v každém režimu na základě odezvy z pedálů poskytuje. Obecně lze říci, že vyšší podpora poskytuje větší zrychlení a snadnější jízdu ve stoupání na úkor kratšího dojezdu a vyšší šance prokluzu kola. Méně podpory znamená delší dojezd a také lepší ovladatelnost kola v situacích s omezenou trakcí, například ve stoupání na syčkém podkladu nebo v sevřených serpentínách. Pokud například šlapete v režimu SPORT s úrovní podpory nastavenou na 50 %, budete potřebovat přibližně dvakrát větší úsilí k dosažení stejné úrovně asistence elektromotoru než při šlapání v režimu Turbo s nastavenou podporou 100 %.

### ■ MAXIMÁLNÍ VÝKON:

Kromě nastavení podpory (Podpora) lze nastavit také maximálního výkonu (Maximální výkon). Tato hodnota určuje maximální výkon elektromotoru pro jednotlivé režimy jízdy. Ve všech režimech lze maximální výkon nastavit až do hodnoty 100 %. Pokud Maximální výkon r ve všech režimech podpory nastavíte na hodnotu 100 %, bude se Vám v každém režimu jízdy dostávat tím větší podpory, čím usilovněji se budete opírat do pedálů. Pokud například pro některý režim nastavíte podporu na 35 % a zároveň Maximální výkon na hodnotu 100 %, můžete při usilovném šlapání a vysokém vyvíjeném točivém momentu stále dosáhnout podpory Maximálního výkonu 100 %. Nastavíte-li Maximální výkon na hodnotu nižší než 100 %, definujete tím umělou horní hranici pro proud využívaný elektromotorem. Pokud nastavíte režim Eco s umělou horní hranicí Maximálního výkon, prodloužíte tím dojezd elektrokola a zároveň vytvoříte větší rozrůznění mezi režimy jízdy.

Specialized doporučuje experimentovat s nastavením režimů jízdy, který nejlépe vyhovuje Vašemu stylu jízdy a podmínkám.

## 3: MOJE JÍZDY:

Zobrazení vašich zaznamenaných jízd, export dat do souboru gpx nebo jejich nahrání do aplikace STRAVA (v kategorii e-bike ride).

## 4: DIAGNOSTIKA:

Zobrazte aktuální zdravotní stav motoru, baterie a akce uživatele v případě výskytu chyb.

## 5: NASTAVENÍ:

Přidání nového jízdního kola, správa Vašich kol, úpravy profilu a úprava nastavení pro aplikace, například automatické odesílání dat do aplikace STRAVA.

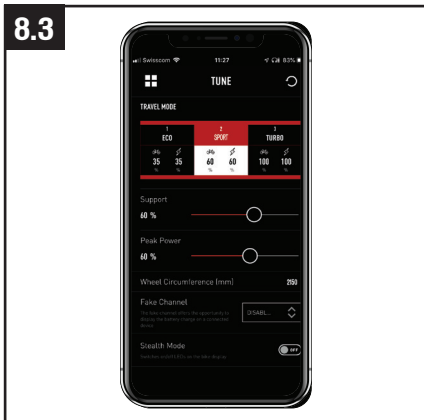

INFORMACE: Další informace o aplikaci Mission Control najdete na webové adrese [specialized.com/us/en/missioncontrol](https://specialized.com/us/en/missioncontrol)

## 9. BATERIE / NABÍJEČKA

Baterie jízdního kola CREO SL je umístěna v dolní rámové trubce (obr. 9.1) a lze ji vyjmout teprve po demontáži elektromotoru. Veškeré pracovní úkony na elektromotoru a baterii smí provádět pouze autorizovaný prodejce Specialized nebo servis Specialized.



Kolo je poháněno Lithiovo-Ionovou (Li-Ion) baterií. Vždy dodržujte následující pokyny při manipulaci či nabíjení baterie, nebo při používání kola CREO SL:

- Baterii provozujte pouze v teplotním rozmezí od  $-20^{\circ}\text{C}$  do  $+60^{\circ}\text{C}$ .
- Baterii kola CREO SL používejte pouze s kolem CREO SL. Nepoužívejte baterii z kola CREO SL pro jiné kolo. Nepoužívejte jinou baterii do kola CREO SL, i když do něj pasuje.
- Před připojením nabíječky nebo modulu Range Extender k nabíjecímu konektoru (nebo jejich odpojením) vždy nezapomeňte systém jízdního kola vypnout.
- Nemodifikujte, neotvírejte a nerozebírejte baterii nebo nabíječku. Modifikace nebo rozebrání může mít za následek zkrat, požár nebo chybnou funkci.
- Baterie je velmi těžká. Při manipulaci s ní buďte opatrní a neupustěte ji.
- Nedovolte, aby hřebíky, šrouby nebo jiné malé, ostré nebo kovové předměty přišly do styku s baterií nebo s nabíjecí zdičkou.
- Nedovolte, aby se baterie přehřála. Chraňte baterii před nadměrným slunečním zářením.
- Baterii nevystavujte otevřenému ohni nebo tepelnému záření.
- Baterii neponořujte do vody.
- Baterii udržujte dál od kovových předmětů, které mohou způsobit její zkrat.
- Nepoužívejte baterii, která vykazuje známky poškození obalu nebo nabíjecího konektoru nebo z ní unikají jakékoliv tekutiny. Tekutina z baterie může podráždit kůži nebo způsobit popáleniny. V případě poškození, při kterém dojde ke kontaktu pokožky nebo oka s jakoukoliv tekutinou z baterie okamžitě opláchněte zasažené místo vodou a vyhledejte lékařskou pomoc.
- Před prováděním jakýchkoli pracovních úkonů na kole, jako jsou montáž či demontáž komponentů, údržba, čištění nebo opravy kolo vypněte a nabíječku nebo modul Range Extender z nabíjecího konektoru také odpojte. Dotýkání se kontaktů, když je systém kola zapnutý, může mít za následek úraz elektrickým proudem a případně zranění.



**VAROVÁNÍ!** Neuposlechnutí pokynů v této části může mít za následek poškození elektrických komponent na Vašem kole s následkem ztráty záruky, ale hlavně, může způsobit vážné zranění nebo smrt. Vykazuje-li Vaše baterie nebo nabíječka jakékoliv známky poškození, nepoužívejte ji a okamžitě ji dopravte na kontrolu k Vašemu Autorizovanému prodejci Specialized.

### 9.1. NABÍJENÍ A POUŽITÍ BATERIE

- Pravidelně kontrolujte baterii a nabíječku, zda nejsou poškozeny. Baterii, u které máte podezření, že je poškozená, nebo víte, že je nefunkční, nenabíjejte a nepoužívejte.

- Před připojením a nabíjením baterie se ujistěte, že nabíjecí zdířka i konektor jsou čisté a suché.
- Používejte vždy originální dodávaný nabíjecí kabel. Před zastrčením nabíječky do elektrické zásuvky zkontrolujte, zda je nabíjecí kabel zcela zasunutý do zástrčky nabíječky.
- Používejte pouze nabíječky Specialized dodané s kolem nebo jiné nabíječky schválené Specialized. Před každým nabíjením zkontrolujte, zda není poškozena samotná nabíječka, kabel nebo nabíjecí zástrčka. Nikdy nepoužívejte nabíječku, o které máte podezření, že je poškozená, nebo víte, že je nefunkční.
- Nabíječku umístěte na stabilní vodorovný povrch neovlivitelný teplem. Pokud je baterie nabíjena mimo rám, mějte položenou baterii na stejné podložce jako nabíječku.
- Baterii byste měli nabíjet v suchém a odvětrávaném prostoru a zajistit, že baterie ani nabíječka nebudou během procesu nabíjení ničím přikrytá. Zajistěte, aby baterie ani nabíječka nebyly vystaveny žádné hořlavé nebo nebezpečné látce.



**VAROVÁNÍ!** Neuposlechnutí pokynů v této části může mít za následek poškození elektrických komponent na Vašem kole s následkem ztráty záruky, ale hlavně, může způsobit vážné zranění nebo smrt. Vykazuje-li Vaše baterie nebo nabíječka jakékoliv známky poškození, nepoužívejte ji a okamžitě ji dopravte na kontrolu k Vašemu Autorizovanému prodejci Specialized.

## 9.2. NABÍJENÍ BATERIE



**VAROVÁNÍ!** Nabíječku (nebo samotnou baterii, pokud byla demontována z kola) umístěte na stabilní a rovný povrch odolný proti zvýšené teplotě. Akumulátor je nutné nabíjet v suchém, dobře odvětrávaném prostoru a navíc zajistit, že nabíječka nebude během procesu nabíjení ničím přikrytá. Zajistěte, že akumulátor ani nabíječka nebudou vystaveny žádné hořlavé nebo nebezpečné látce. S použitím příslušného adaptéru pro danou zemi zasuněte zástrčku nabíječky do zásuvky (100–240 V), poté zapojte zástrčku nabíjecího kabelu do zdířky na akumulátoru. Specialized doporučuje nabíjet akumulátor v prostoru s detektorem kouře.



**UPOZORNĚNÍ:** Před připojením nabíječky nebo modulu Range Extender vždy systém jízdního kola vypněte!



**INFORMACE:** Baterii nabíjejte pouze v rozmezí teplot 0 °C až +45 °C. Pokud je venkovní teplota příliš vysoká nebo naopak nízká, nabíjejte akumulátor uvnitř budovy. Z bezpečnostních důvodů se v příliš horkém nebo studeném prostředí nebude akumulátor nabíjet.

- Zasuňte zástrčku nabíječky do zásuvky (100 - 240V) pomocí příslušné koncovky pro danou zemi.

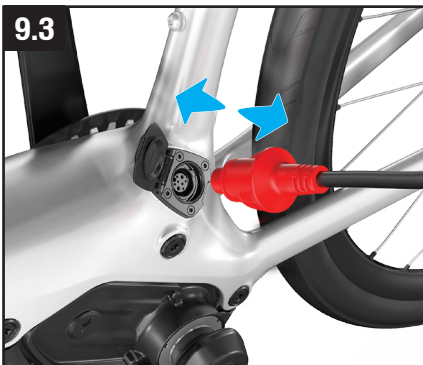

- Nabíjecí konektor najdete na levé straně rámu (strana bez pohonu) u středového složení.
- Odstraňte krytku nabíjecího konektoru (obr. 9.2) a zasuněte nabíjecí zástrčku do konektoru (obr. 9.3), jako vodičko pro správnou orientaci slouží šipka na konektoru.
- Jakmile je baterie plně nabita, odpojte nabíjecí zástrčku z konektoru.
- Nabíjecí konektor utěsněte pomocí krytky před vniknutím vody a nečistot.
- Odpojte nabíječku ze sítě.



**UPOZORNĚNÍ:** Po nabití a během jízdy musí být krytka nabíjecího konektoru vždy pečlivě utěsněna. Nechte ji otevřenou jen v případě, že je připojen volitelný modul doplňkového akumulátoru Range Extender.



## 9.4

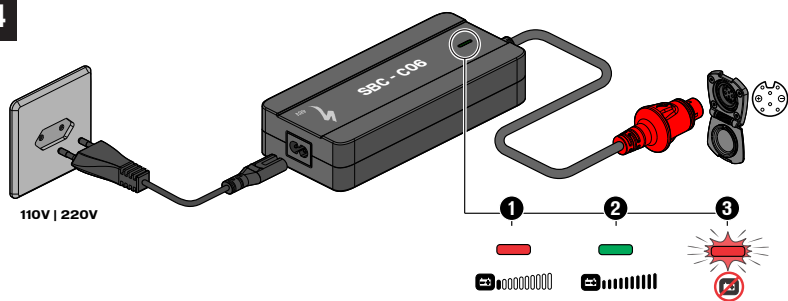

Během procesu nabíjení dioda na nabíječce bude svítit červeně (Obr. 9.4). Když je baterie plně nabitá, barva diody na nabíječce se změní na zelenou.



**UPOZORNĚNÍ:** Bliká-li kontrolka LED během nabíjení červeně, došlo k chybě nabíjení. V takovém případě okamžitě vyjměte nabíječku ze zásuvky, přestaňte používat podporu motoru a kontaktujte svého Autorizovaného prodejce Specialized.



**INFO:** Systém správy baterie (BMS) je navržen tak, aby nějakou dobu chránil plně vybitou baterii před poškozením. Abyste však udrželi nejlepší možný výkon a životnost baterie, Specialized doporučuje pravidelně nabíjet baterii minimálně do 60 % plného nabití (7 LED).



**INFO:** Pamatujte, že Li-Ion baterie postupně ztrácí kapacitu v závislosti na stáří a používání. Výrazně snížená doba provozu po nabití může být znakem toho, že baterie se již blíží ke konci své životnosti a je třeba ji vyměnit. Za předpokladu, že jste kolo používali řádně, zhruba 75% původní kapacity baterie by mělo zůstat po 300 nabíjecích cyklech nebo dvou letech. Náhradní baterie lze zakoupit od Autorizovaného prodejce Specialized.

## 9.3. ZOBRAZENÍ ÚROVNĚ NABÍTÍ

Úroveň nabití baterie je během jízdy neustále zobrazena. Počet kontrolky LED svítících modrou barvou určuje zbývající kapacitu nabití baterie (Obr. 9.5). Když stav baterie klesne na 10 %, poslední dvě kontrolky LED se rozsvítí červeně (Obr. 9.5).

## 9.5

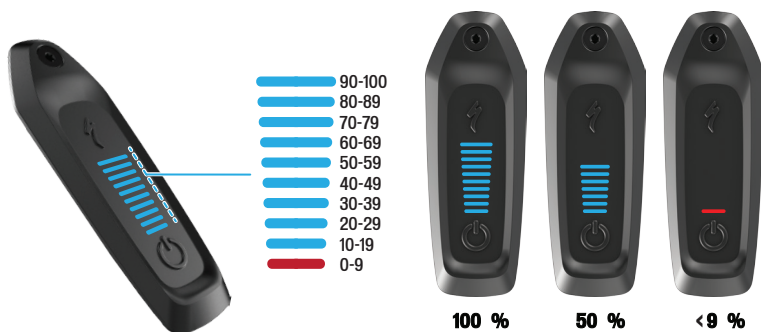

Při zbývající kapacitě baterie 15-20% začne systém omezovat asistenci motoru pro zajištění dostatečné podpory i při nízkem stavu nabití baterie. Při zbývající kapacitě 5% - 3% se vypne podpora motoru, ale kolo zůstává zapnuté. To nejen podporuje zachování zdraví a životnosti baterie, ale také umožní napájet připojená světla po dobu cca. 2 hodin.

Konkrétní úroveň nabití, při které se vypíná podpora motoru, může být od rozdílná od výše uvedeného. Závisí to na vícero faktorech, jako např. teplota článků baterie, rychlost a způsob vybití. V závislosti na těchto proměnných BMS sám rozhodne, kdy je nejlepší okamžik pro vypnutí podpory motoru pro vlastní ochranu a

zachování nejlepšího možného zdraví baterie.

Bude-li vaše kolo v klidu po dobu 15 minut, systém se automaticky vypne. Chcete-li pokračovat v jízdě s podporou, musíte systém znovu zapnout.

#### 9.4. ČIŠTĚNÍ

- Před čištěním kola vždy akumulátor vypněte a nabíječku z něj odpojte (stejně tak i z elektrické zásuvky).
- Před mytím kola vždy zkontrolujte řádné uzavření nabíjecího konektoru a jeho utěsnění.
- Jestliže je elektrokolo vybaveno modulem Range Extender, vytáhněte jeho zástrčku z nabíjecího konektoru a konektor před mytím utěsněte krytkou.
- Zkontrolujte, zda do nabíjecího konektoru nepronikla žádná voda ani nečistoty; konektor musí být před použitím vždy čistý a suchý. Před čištěním nezapomeňte vypnout systém elektrokola, vyfoukat nečistoty nízkotlakým nástrojem a případně jemným kartáčem odstranit suché usazeniny.
- Jestliže do nabíjecího konektoru pronikla voda, ponechte jej otevřený, aby mohl před připojením nabíječky nebo doplňkového akumulátorového modulu vyschnout. Jestliže se zrovna nenabíjí interní akumulátor a není připojen doplňkový akumulátorový modul, musí být nabíjecí konektor vždy utěsněný krytkou.



**UPOZORNĚNÍ:** Při čištění elektrokola CREO SL nikdy nepoužívejte tlakovou myčku (WAP) ani hadici s vodou. Osvědčeným postupem je umýt elektrokolo za pomoci kbelíku s vodou a vlhkého hadru nebo houby a pak osušit všechny plochy čistou utěrkou. Pokyny k čištění komponent pohonu najdete v příručce výrobce pohonu. Před novým zapojením a jízdou zkontrolujte, že jsou všechny konektory čisté a suché. Další informace ohledně čištění kola získáte u autorizovaného prodejce Specialized.



**UPOZORNĚNÍ:** Při čištění nabíječky a baterie nepoužívejte alkohol, rozpouštědla či abrazivní čisticí prostředky. Místo toho použijte suchý, nebo mírně vlhký hadřík.

#### 9.5. SKLADOVÁNÍ



**UPOZORNĚNÍ:** Jestliže elektrokolo delší dobu nepoužíváte, uskladněte je na suchém a dobře odvětrávaném místě. Elektrokolo skladujte pouze při teplotách nižších než +35 °C (+95° F).



**UPOZORNĚNÍ:** Jestliže elektrokolo nebo modul RE doplňkového akumulátoru uskladníte a delší dobu nepoužíváte, nezapomeňte akumulátor vždy nejméně jednou za tři měsíce nabít tak, aby svítily modře alespoň 4 kontrolky LED (30–39%), resp. aby u modulu RE svítily zeleně alespoň 2 kontrolky LED (33–93%). Zůstane-li akumulátor déle než tři měsíce bez nabití, může se poškodit.



Nenechávejte baterii připojenou k nabíječce po delší dobu po skončení nabíjení.

#### 9.6. PŘEPRAVA



**INFO:** Přeprava a nebo odeslání vaší baterie CREO SL může podléhat určitým omezením a může vyžadovat speciální manipulaci, označení a/nebo zabalení. Předem se seznamte s veškerými zákonnými požadavky a nařízeními ve Vaší zemi nebo státě. Váš Autorizovaný prodejce Specialized může mít také k dispozici užitečné informace. Při přenášení baterie mimo rám Specialized doporučuje použít schválený transportní box na baterii.



**UPOZORNĚNÍ:** Pamatujte, že Vaše kolo CREO SL je značně těžší než kolo bez podpory motoru. Při manipulaci, přenášení nebo zvedání Vašeho kola CREO SL buďte opatrní.

#### 9.7. LIKVIDACE



Baterie a nabíječky není možné vyhodit do Vašeho domovního odpadu! Všechny baterie a nabíječky musí být zlikvidovány ekologicky šetrným způsobem, v souladu s místním nařízením ve Vašem státu nebo zemi o likvidaci baterií. Informace o tom, jak zlikvidovat baterii nebo nabíječku a o jakýchkoliv fungujících programech zpětného odběru získáte od Vašeho Autorizovaného prodejce Specialized.

### 9.8. TECHNICKÉ ÚDAJE O BATERII

POPIS	JEDNOTKA	SPECIFIKACE	
		SBC - B15	SBC - B16 (RE)
PROVOZNÍ NAPĚTÍ	V	48	48
NABÍJECÍ TEPLOTA	°C	0 — +45	0 — +45
	°F	+32 — +113	+32 — +113
PROVOZNÍ TEPLOTA	°C	-20 — +60	-20 — +60
	°F	-4 — +140	-4 — +140
TEPLOTA PRO SKLADOVÁNÍ	°C	-20 — +60	-20 — +60
	°F	-4 — +140	-4 — +140
STUPEŇ OCHRANY		IPX6	IPX6
VÁHA	KG	1.85	1
	LB	4	2.2
JMENOVITÁ KAPACITA	AH	6.7 AH	3.35 AH
ENERGIE	WH	320 WH	160 WH
DOBA NABÍJENÍ		2:35	3:20

### 9.9. NABÍJEČKA - TECHNICKÉ ÚDAJE

POPIS	JEDNOTKA	SPECIFIKACE
ČÍSLO MODELU NABÍJEČKY		SBC-C06
NABÍJECÍ TEPLOTA	°C	-00 — +40
	°F	32 — +104
TEPLOTA PRO SKLADOVÁNÍ	°C	-20 — +65
	°F	-4 — +149
PROVOZNÍ NAPĚTÍ	V	54
VSTUPNÍ NAPĚTÍ STRÍDAVÉHO PROUDU	V	100 — 240
FREKVENCE	Hz	50 / 60
MAXIMÁLNÍ NABÍJECÍ PROUD	A	3
ROZMĚRY	mm	177 X 78 X 38.5

Dojezd na baterii se může výrazně měnit v závislosti na modelu/kapacitě baterie a jízdních podmínkách, jako je sklon Vaší trasy a režim podpory. Na straně 4 v části "OBECNÁ UPOZORNĚNÍ OHLEDNĚ JÍZDY" naleznete další informace o dojezdu na baterii a tipy pro maximalizaci dojezdu.



**INFORMACE:** Obr. 9.6 je kopií štítku akumulátoru dodávaného s elektrokolem; před prvním použitím se nezapomeňte seznámit s uvedenými informacemi.

DO NOT						TEMPERATURE RANGE			
DO NOT handle when damaged	DO NOT submerge	DO NOT modify	DO NOT connect +/-	DO NOT crush	DO NOT puncture	DO NOT store in direct sunlight/heat	Storage	Charge	Ride

ATTENTION		DANGER	
Charge at least every 90 days	Only use approved specialized charger		<p><b>NOT FOLLOWING THESE INSTRUCTIONS CAN CAUSE HEAT, FIRE AND EXPLOSION AND CAN RESULT IN SERIOUS INJURY OR DEATH</b></p> <p><b>SPECIALIZED BICYCLE COMPONENTS INC.</b>                      Rechargeable Li-Ion Battery                      This battery must be disposed of properly                      SBC-B15 6.7Ah / 320Wh / 46.8V                      13NR18/65-2                      0000099458_R1</p>

## 10. PŘEDNÍ ODPRUŽENÍ FUTURE SHOCK

Vaše jízdní kolo CREO SL je vybaveno systémem odpružení Future Shock ve sloupku vidlice.

### 10.1. OBECNÉ POZNÁMKY K MONTÁŽI



**VAROVÁNÍ!** Vzhledem k vysoké míře složitosti systému Future Shock vyžaduje řádná montáž vysoký stupeň mechanických znalostí, dovedností, školení a speciálních nástrojů. Proto je nezbytné, aby montáž, údržbu a odstraňování problémů prováděl pouze autorizovaný prodejce Specialized.



**VAROVÁNÍ!** Future Shock samotný a proprietární komponenty, které jsou součástí systému Future Shock, jsou specifické pouze pro kola Specialized vybavená systémem Future Shock. Vždy používejte pouze originálně dodávané komponenty a hardware. Použití jiných součástí nebo hardwaru ohrožuje integritu a odolnost sestavy. Díly specifické pro Future Shock by se měly používat pouze na kolech Specialized určených pro Future Shock, i když jsou vhodné. Nedodržení tohoto varování může mít za následek vážné zranění nebo smrt.



Future Shock je k dispozici v provedení s tlumením, nebo bez tlumení v závislosti na modelu jízdního kola. Instalace je stejná pro oba modely. Pro úspěšnou instalaci Future Shocku je velmi důležité dodržovat postup uvedený v této příručce. Úprava pořadí montáže bude mít za následek delší čas potřebný pro sestavení.

### 10.2. INSTALACE VIDLICE A FUTURE SHOCK PATRONY

- Video pro patronu Future Shock je k dispozici na <http://servicevideos.specialized.com/video/306086210> nebo po oskenování QR kódu.
- Patrona Specialized Future Shock a příslušné hlavové složení jsou konstruovány jako integrovaná jednotka a jsou určeny pouze pro použití s kompatibilními rámy a vidlicemi. Při montáži na kolo CREO SL používejte pouze uvedené díly.



**VAROVÁNÍ!** Sloupek vidlice je již z výroby zaříznut na velikost rámu. Sloupek neřežte ani nepoužívejte příliš krátkou vidlici. Ujistěte se, že velikost uvedená na vidlici odpovídá velikosti rámu.



**INFO:** Patrona Future Shock 2.0 byla testována a schválena pro použití na kolech, která mají patronu s tlumením jako sériové osazení.

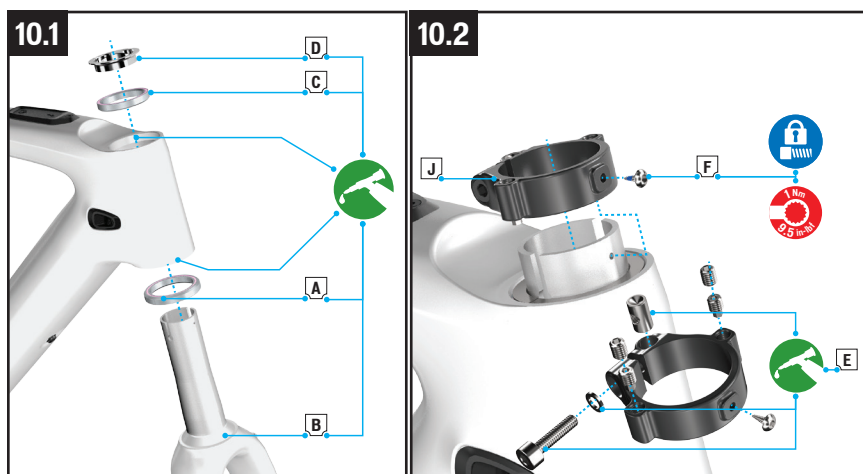

- Obr. 10.1:** Naneste vazelinu a poté namontujte spodní ložisko (A) na vidlici (B). Vložte vidlici do hlavové trubky, potom namažte a namontujte horní ložisko (C) a kompresní kroužek (D) na sloupek vidlice.



**UPOZORNĚNÍ:** Zajistěte, aby otvor pro kompresní kroužek směřoval dopředu nebo dozadu na kole. Neumístějte slot do blízkosti stavěcích šroubů předpětí hlavového složení.

- **Obr. 10.2:** Naneste vazelinu a poté namontujte šroub objímky, podložku a váleček. Namontujte objímku sloupku vidlice (E).
- **Obr. 10.2:** Naneste modrý loctite a potom nainstalujte jstící šroub (F) do objímky na sloupku vidlice. Utáhněte dokud není zároveň s objímkou. Nepřekračujte 1.0 Nm.



**VAROVÁNÍ!** Aby bylo zajištěno, že otvor pro šroub objímky a a závit v krku vidlice jsou zároveň, před instalací a dotažením jstícího šroubu prostrčte otvory 2 mm imbus. Před instalací objímky se ujistěte, že jsou oba stavitelné šrouby hlavového složení odšroubované.

### 10.3

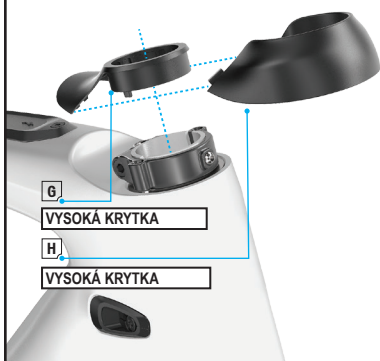

- **Obr. 10.3:** Nasadte krytku (G, nebo H) přes objímku sloupku vidlice.

### 10.4

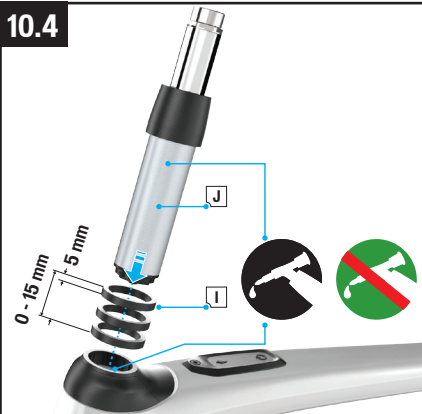

- **Obr. 10.4:** Instalujte distanční podložky (I) 0-15 mm na vnější část patrony (J). Naneste karbonovou třecí pastu na Future Shock a potom vložte patronu do hlavové trubky. Nepoužívejte mazivo.



**VAROVÁNÍ!** Aby se zajistilo správné zasunutí patrony Future Shock do hlavové trubky, neinstalujte nad nízkou nebo vysokou krytku HS více než 15 mm podložek. Ujistěte se, že mezi sloupkem vidlice a patronou není žádné mazivo. Vazelína může způsobit prokluzování patrony, což může mít za následek ztrátu kontroly.



Specialized doporučuje použití karbonové třecí pasty mezi patronou a vnitřek krku vidlice pro zvýšení tření. V případě jakýchkoli dotazů se obraťte na svého autorizovaného prodejce Specialized.

### 10.5

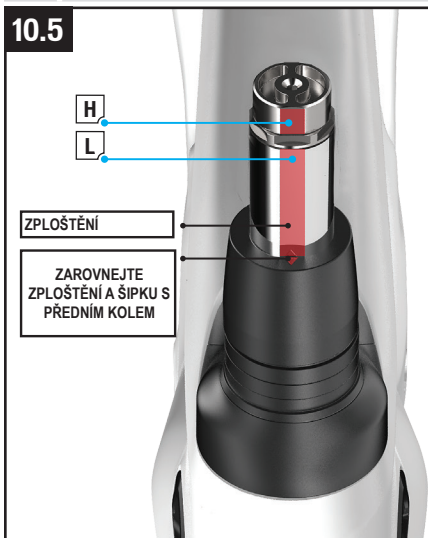

### 10.6



- **Obr. 10.5:** Zarovnejte patronu tak, aby šípka na gumové botce byla zarovnána s jedním ze tří zploštění. Zploštění a šípka musí směřovat k přední části kola.
- **Obr. 10.6:** Utáhněte objímku utahovacím momentem 4.0 Nm.



**VAROVÁNÍ!** Když je patrona nainstalována, ujistěte se, že šroub objímky na krku je namazán a utažen podle specifikace. Nedotahujte objímku bez nainstalované patrony. Nesprávně nainstalovaná a / nebo utažená objímka může způsobit ztrátu kontroly a pád.

- Namontujte vložku představce (K) na patronu. Použijte tlustou podložku pro standardní 1 1/8" představec nebo tenkou podložku pro SW Future Stem. Podložka se musí zarovnat s výřezem v zadní části představce.
- **Obr. 10.6 (pouze Future Shock s tlumením):** Před instalací představce sejmut horní ovladač. Povolte jistící šroub na boku ovladače a vyjměte jej. Při opětovné instalaci směřujte jistící šroub se zploštěním v horní části patrony (obr. 5 L). Utáhněte momentem 2.0 Nm.

SW Future Stem je kompatibilní se všemi typy Future Shocku.



Držák příslušenství Venge (S189900104) je kompatibilní s čelem představce SL (S199900064) nebo SW Future Stem.

Čelo představce SL je kompatibilní pouze s představci SW Future Stem a SL.

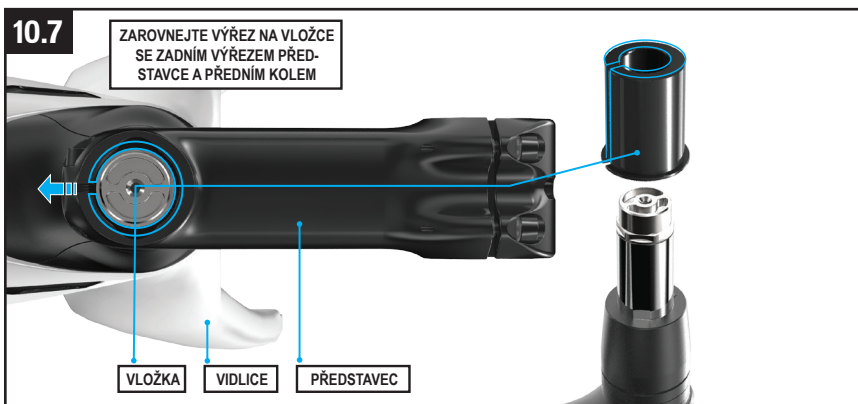

- **Obr.7:** Nainstalujte představec na patronu a zarovnejte představec s předním kolem. Šrouby představce utáhněte podle specifikace výrobce. Řídítka a brzdy namontujte podle pokynů výrobce brzď.
- **FUTURE SHOCK bez tlumení:** Instalujte horní krytku (**obr. 1-A níže, dotáhnout pouze prsty**).

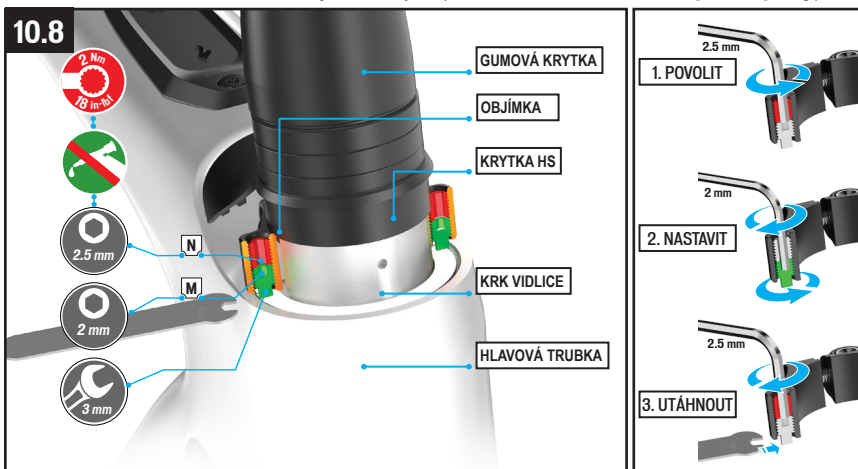

- **Obr. 8:** Ujistěte se, že jsou povoleny zajišťovací šrouby (N), a poté pomocí 2 mm imbusu upravíte dva stavěcí šrouby (M), dokud se oba nedotknou kompresního kroužku. Postupně a rovnoměrně se střídejte mezi dvěma stavěcími šrouby při současném zabrzdění přední brzdy a předozadním pohybu kola, dokud nebude eliminována jakýkoli vůle a hlavové složení se volně otáčí.
- Umístěte dodaný 3 mm otevřený klíč na stavěcí šrouby (M) pod objímku a poté utáhněte zajišťovací šrouby (N) momentem 1.0 Nm, čímž zajistíte stavěcí šrouby proti pohybu. **ZAJIŠŤOVACÍ ŠROUBY NEMAŽTE!**



Pro přístup ke stavěcímu šroubu (spodní) prochází 2 mm imbusový klíč horním zajišťovacím šroubem. Horní zajišťovací šroub je utažen pomocí imbusového klíče 2.5 mm.

### 10.3. NASTAVENÍ VÝŠKY PŘEDSTAVCE

- Demontujte horní krytku a představec.
- Povolte šroub objímky krku vidlice.
- Vyměňte patronu z krku vidlice. **NEDEMONTUJTE OCHRANNÝ GUMOVÝ NÁVLEK!** Návlek je velmi těsný a je obtížné jej instalovat zpátky. Navíc při nesprávné instalaci vystavuje vnitřní díly patrony nečistotám.
- Viz obr. 10.3 - 10.8, stránka 26 pro postup úpravy výšky představce.

### 10.4. ZMĚNA INTERNÍ PRUŽINY (modely bez tlumení)

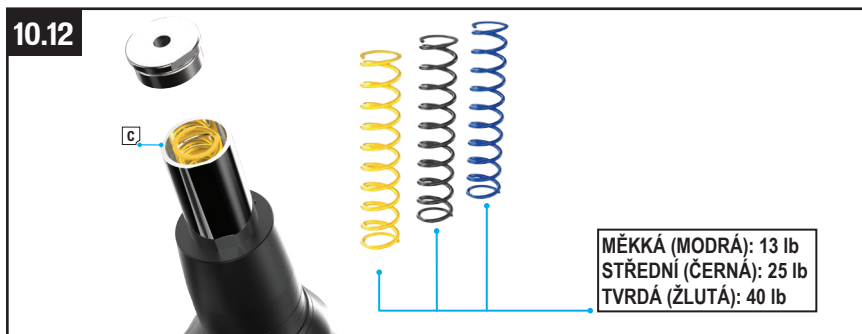

- Chcete-li změnit tvrdost pružiny, demontujte horní krytku představce (**obr. 1-A**), představec s vložkou a odšroubujte horní zátku patrony (**obr. 2-B**) pomocí 20 mm kónusového klíče.
- Instalujte požadovanou pružinu (**obr. 3-C**) a znovu namontujte horní krytku. Utáhněte na 6,2 Nm (pomocí plochého nástavce), nebo dokud kryt nepřiléhá (pomocí kónusového klíče).





**UPOZORNĚNÍ:** Při uvolňování horní krytky za účelem výměny pružiny ponechte patronu ve vidlici upnutou objímkou. Nevkládejte patronu do stolního svěráku!

#### 10.5. KONTROLNÍ LIST NASTAVENÍ VÝŠKY PŘEDSTAVCE / HS

■ POUŽÍVEJTE KVALITNÍ MOMENTOVÝ KLÍČ!	■ Je vymezená vůle HS?
■ Směřuje šipka na převleku patrony dopředu kola?	■ Jsou stavěcí šrouby dotaženy rovnoměrně, jsou zajišťovací šrouby dotaženy?
■ Je šroub objímky vidlice pevně utažený?	■ Jsou šrouby představce dotažené?

# 11. SPECIFIKACE

## 11.1. OBECNÉ SPECIFIKACE

POLOŽKA	Č. DÍLU	SPECIFIKACE
HLAVOVÉ SLOŽENÍ	S182500005	1 1/8" UPPER / 1.5" LOWER DROP-IN BEARINGS
PRŮMĚR PODSEDOVÉ OBJÍMKY	S174700008	30.6
PRŮMĚR SEDLOVKY		27.2
PATKA PŘEHAZOVAČKY	S182600001	HGR MY18 ROAD DISC THRU AXLE DER HANGER
ROZMĚRY ZADNÍHO NÁBOJE	S194400004	148 MM X 12 MM
ROZMĚRY PŘEDNÍHO NÁBOJE	S194400002	110 MM X 12 MM

## 11.2. ROZMĚRY ŠROUBŮ / HODNOTY UTAHOVACÍHO MOMENTU



**VAROVÁNÍ!** Správná síla utažení v uťahovacích prvcích (matky, vruty, šrouby) na Vašem kole je důležitá pro Vaši bezpečnost. Použijete-li příliš malou sílu, utažení nemusí držet bezpečně. Použijete-li příliš velkou sílu, může dojít ke stržení závitů, natažení, deformaci nebo prasknutí. Tak či tak, nesprávná síla utažení může mít za následek selhání komponentu, což může způsobit ztrátu kontroly a pád. Všude, kde je to uvedeno, se ujistěte, že každý šroub je utažen na určený moment. Po Vaší první jízdě a dále pravidelně kontrolujte utažení každého šroubu a zajistěte bezpečné připevnění komponentů. Následuje shrnutí momentů v tomto průvodci.

### OBECNÉ SPECIFIKACE UTAHOVACÍHO MOMENTU:

MÍSTO	NÁSTROJ	MOMENT (NM)	MOMENT (IN-LBF)
PODSEDOVÁ OBJÍMKÁ	4 mm HEX	6.2	55
PŘEDSTAVEC @ SLOUPEK VIDLICE	4 mm HEX	5	44
PŘEDSTAVEC @ ŘÍDÍTKA	4 mm HEX	5	44
ŠROUBY KLIK	8 mm HEX	50	443
ŠROUBY PŘEVODNÍKU	5 mm HEX	10	89
ŠROUB PAVOUKA	3 mm HEX	5	44
ŠROUB PRO UPEVNĚNÍ KOŠÍKU	3 mm HEX	2.8	25
12MM ZADNÍ OSA	6 mm HEX	15	133
12MM PŘEDNÍ OSA	6 mm HEX	15	133
PATKA PŘEHAZOVAČKY	2.5 mm HEX	0.8	7
KARBONOVÝ RÁM – VÝSTUPNÍ OTVOR V HLAVOVÉ TRUBCE (upevňovací šroub)	2 mm HEX	0.8	7
KARBONOVÝ RÁM – VÝSTUPNÍ OTVOR V HLAVOVÉ TRUBCE (zajišťovací šroub)	1.5 mm HEX	N/A	
RÁM Z HLINÍKOVÉ SLITINY – VÝSTUPNÍ OTVOR V HLAVOVÉ TRUBCE (upevňovací šroub)	2 mm HEX	0.8	7
ÚCHYT AKUMULÁTORU	T25 TORX	3	27
DISPLEJ TCU	T10 TORX	0.8	7
ÚCHYTY MOTORU NA STRANĚ POHONU (VPRAVO)	T30 TORX	17	150
ÚCHYTY MOTORU NA STRANĚ BEZ POHONU	T30 TORX	10	89

KRYT MOTORU	T25 TORX	0.8	7
SNÍMAČ RYCHLOSTI NA ŘETĚZOVÉ VZPĚŘE	2.5 mm HEX	1	9
MAGNET SNÍMAČE RYCHLOSTI (CENTERLOCK)	Stahovák pro zajišťovací kroužek kazety	40	354
OBJÍMKA SLOUPKU VIDLICE (boční pohled)	4 mm HEX	4	35
OBJÍMKA SLOUPKU VIDLICE (čelní pohled)	2.5 mm HEX	1	9
PŘEDPĚTÍ HLAVOVÉHO SLOŽENÍ	2.5 mm HEX	2	18
MONTÁŽNÍ BOD PŘÍSLUŠENSTVÍ	3 mm HEX	2.7	24
OVLADAČ TLUMIČE FUTURE (jen u verze s tlumením)	1.5 mm HEX	2	18



**TECHNICKÝ TIP:** Na šrouby převodníku naneste závitové lepidlo.

### 11.3. DOPORUČENÝ TLAK V PLÁŠTÍCH

Správný tlak v pláštích je zásadní pro optimální výkon. Pláště s vyšším tlakem se budou typicky odvalovat rychleji a mít menší valivý odpor, ale poskytnou nižší trakci. Pláště s nižším tlakem typicky poskytnou vyšší trakci a jistější ovládání na úkor valivého odporu. Příliš nízký tlak zvýší riziko poškození ráfku a potenciální riziko pro "odfouknutí" pláště (únik vzduchu pod patkou při bezdušovém použití).

Experimentujte s různými tlaky pláštů za různých podmínek a zjistíte, jaký tlak Vám nejvíce vyhovuje při jízdě v prostředí, které upřednostňujete.

Použijte kvalitní tlakoměr a přečtěte si doporučené rozmezí tlaků uvedené na bocích pláštů.



**TECH TIP:** Kvůli vyšší hmotnosti kola CREO SL by tlak v pláštích obecně měl být vyšší ve srovnání s klasickým kolem, jako je například DIVERGE.

## 12. DOPLŇKOVÉ PŘÍSLUŠENSTVÍ

### 11.1. MODUL RANGE EXTENDER (RE) (VOLITELNÉ PŘÍSLUŠENSTVÍ)

Vaše jízdní kolo CREO SL je kompatibilní s modulem externí baterie RE, který umožňuje zvýšit dojezd a dobu jízdy. Modul RE je pevně uchycen v doporučeném košíku na láhev (Zee Cage II) a pomocí pásky pro uchycení baterie Specialized dodávané s modulem RE. Modul RE se připojuje k motoru pomocí speciálního napájecího kabelu, který se zapojuje do nabíjecího portu. Díky nízké hmotnosti modulu RE je možné vozit více modulů RE a zvýšit tak dojezd ještě více. Jeden modul RE do systému dodá 160 Wh, což je energie, která vystačí přibližně na 1 hodinu jízdy v režimu Turbo (rovina / lehké stoupání).

Moduly RE a doporučený košík na láhev Zee Cage II jsou k dostání u autorizovaného prodejce Specialized.

### NASTAVENÍ / POUŽITÍ DOPLŇKOVÉHO AKUMULÁTORU RANGE EXTENDER

- Vypněte systém elektrokola CREO SL a RE.



- Konec napájecího kabelu s tenkým filmem silikonové vazelíny se zaobleným krytem zasuňte do portu na RE (obr. 11.1 A). CREO SL vyžaduje 220 mm RE kabel pro připojení k Vašemu jízdnímu kolu.
- Nainstalujte kabel do kanálku na pouzdru modulu RE (obr. 12.1 B).
- Nainstalujte košík na kolo na sedlovou trubku podle pokynů dodaných s košíkem na láhev. Použijte pouze doporučený košík na láhev (Zee Cage II, pravý), doporučený pro RE.
- Umístěte podložku, dodanou s jízdním kolem CREO SL, mezi košík a rám, ale pouze na horní šroub košíku (obr. 12.2).



U všech jízdních kol s modulem RE namontovaným k sedlové trubce je nutné, abyste vložili jednu 2 mm podložku na horní šroub košíku mezi rám a košík Zee Cage II.



- Zasuňte modul RE do košíku na láhev (obr. 12.3).
- Zajistěte modul RE v košíku pomocí dodané pásky na uchycení baterie Specialized (obr. 12.4).



- Nabíjecí konektor najdete na levé straně rámu (strana bez pohonu) u středového složení (obr. 12.4).
- Otevřete krytku nabíjecího konektoru (obr. 12.4) a zapojte do něj konektor modulu RE s tenkým filmem silikonové vazelíny (obr. 12.5), jako vodítko pro správnou orientaci slouží šípka na konektoru.
- Po správném zasunutí koncovky otočte páčku na konektoru RE ve směru hodinových ručiček – tím kabel uzamknete v konektoru (obr. 12.6).
- Kontrola správného připojení modulu RE do systému: zkontrolujte, zda se na jednotce TCU rozsvítí zelené kontrolky LED.

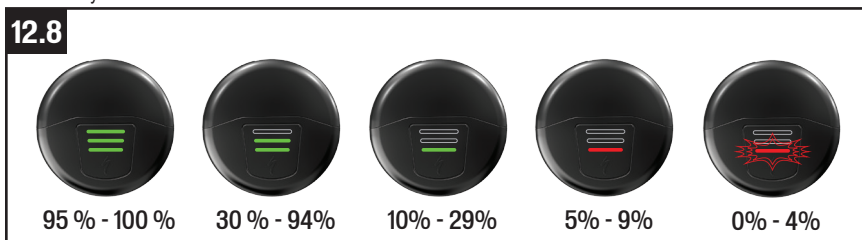

**VAROVÁNÍ:** Při jízdě s modulem RE vždy ponechte kabel modulu RE zapojený a uzamknutý v nabíjecím konektoru elektrokola. Volný konec kabelu by jinak při jízdě mohl poškodit elektrokolo nebo modul RE a jako překážka by mohl způsobit ztrátu kontroly nad kolem a pád jezdce.



**UPOZORNĚNÍ:** Při montáži košíku na láhev použijte vždy dodávané šrouby; použití delších šroubů může způsobit poškození modulu RE.



**VAROVÁNÍ:** Při použití jiného než uvedeného košíku na láhev může dojít k uvolnění a vypadnutí modulu RE, což může dále způsobit poškození elektrokola či modulu RE nebo dokonce ztrátu kontroly nad kolem a pád jezdce.

## FUNKCE APLIKACE MISSION CONTROL

Při používání modulu RE se při výchozím nastavení vybijí současně jak interní akumulátor, tak také modul RE. V aplikaci Mission Control můžete nastavit, že se má nejprve úplně vybit modul (nebo moduly) RE.

## NABÍJENÍ DOPLŇKOVÉHO AKUMULÁTORU RANGE EXTENDER

K nabíjení modulu RE můžete použít jednak standardní nabíječku dodávanou s elektrokolem, jednak můžete s nabíječkou použít také rozbočovací kabel typu „Y“ z volitelného příslušenství, a díky němu nabíjet současně jak interní, tak i doplňkový akumulátor RE. Postup nabíjení najdete v oddílu věnovaném nabíjení v této příručce.



**INFORMACE:** Rozbočovací kabel Y je k dostání u autorizovaných prodejců Specialized.

## ZOBRAZENÍ ÚROVNĚ NABITÍ AKUMULÁTORU RANGE EXTENDER

Je-li k elektrokolu připojen doplňkový akumulátor RE, zobrazuje se údaj o úrovni jeho nabití na jednotce TCU, na displeji TCD a v aplikaci Mission Control. Údaje na displejích se upraví tak, že je zde uvedena úroveň nabití jak interního, tak také doplňkového akumulátoru RE.

Jestliže jsou interní akumulátor i doplňkový akumulátor RE plně nabitě, na displeji TCD se budou zobrazovat údaje o stavu nabití obou akumulátorů samostatně (obr. 12.9 A), ale také zde bude uveden kombinovaný údaj

pro nabití obou akumulátorů (obr. 112.9 B), který při plném nabití ukáže hodnotu 150 %. To vyplývá z toho, že doplňkový akumulátor RE má oproti internímu akumulátoru poloviční kapacitu.

## 12.9

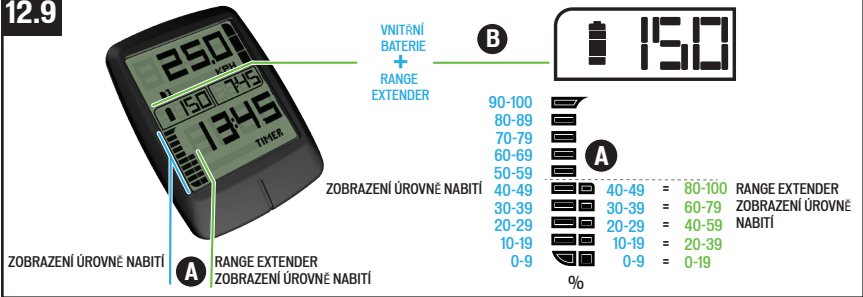

Jestliže jsou interní akumulátor i doplňkový akumulátor RE plně nabité, na jednotce TCU se zobrazuje úroveň nabití v podobě navrstvených světelných proužků: úroveň nabití interního akumulátoru je znázorněna 10 modrými světelnými proužky, zatímco úroveň nabití doplňkového akumulátoru RE 5 zelenými světelnými proužky (obr. 12.10A) (50 % kapacity interního akumulátoru).

Zelené světelné proužky pro modul RE překrývají 5 modrých světelných proužků pro interní akumulátor (obr. 12.10 B) a (v závislosti na stavu nabití) mohou některé nebo všechny modré proužky také zakrývat. Je-li úroveň nabití znázorněná modrými i zelenými proužky shodná, budou zelené proužky zobrazeny ve vrchní vrstvě. Jakmile úroveň nabití poklesne, budou navrchu zobrazeny proužky s barvou, která odpovídá nejnižšímu stupni nabití.

## 12.10

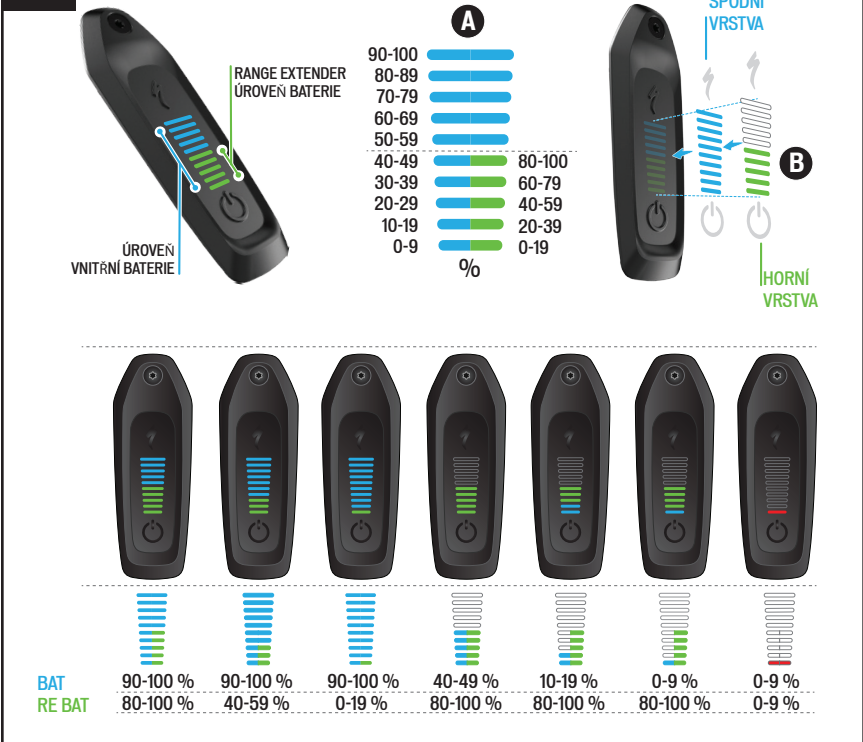

Jízdní kolo CREO SL je kompatibilní s nasazovacími blatníky (Plug & Play). K dosažení co nejlepší ochrany doporučujeme použít blatníky Specialized Dry Tech 35c.

### MONTÁŽ ZADNÍHO BLATNÍKU

Rám jízdního kola CREO SL je navržen s maximální možnou vzdáleností mezi pláštěm a vidlicí. V důsledku toho karbonové rámy nemají na sedlových a řetězových vzpěrách můstek, který obvykle slouží k upevnění blatníků.

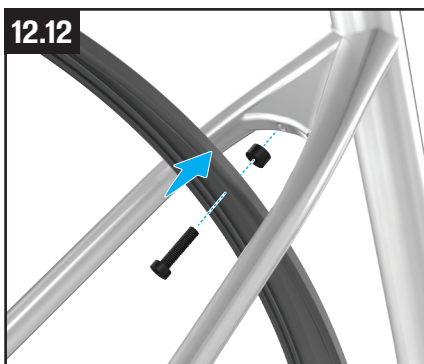

- **KARBONOVÉ RÁMY:** Chcete-li na karbonový rám jízdního kola CREO SL upevnit blatníky, použijte držák samostatně montovaný na sedlovou trubku (obr. 12.11) (S182200001), který imituje můstek sedlových vzpěr. K upevnění blatníku u středového složení je třeba použít extra dlouhý distanční prvek.
- Namontujte držák na sedlovou trubku. Pozice na sedlové trubce ve svislém směru může být v závislosti na velikosti rámu různá. U menších rámu může být nutné držák umístit nad sedlové vzpěry. Blatník lze upevnit k horní nebo dolní ploše držáku (obr. 12.11).
- **RÁMY Z HLINÍKOVÉ SLITINY:** Na rámu je můstek sedlových vzpěr se závitovým otvorem, do kterého lze přímo upevnit blatník (obr. 12.12).

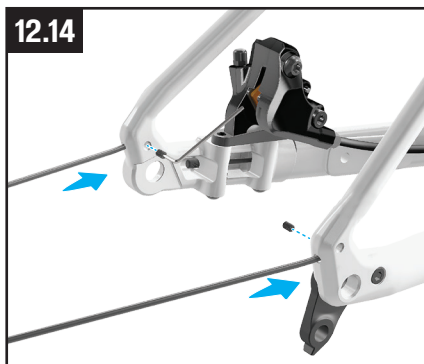

- U řetězových vzpěr umístěte mezi středové složení a blatník distanční prvek. U rámu z hliníkových slitin použijte 5 mm distanční prvek. U karbonových rámu použijte 10 mm distanční prvek (obr. 12.13).
- Postranní vzpěry zadního blatníku se montují vložením do otvorů a zajištěním pomocí stavěcích šroubů (obr. 12.14).
- Při montáži blatníků je cílem dosáhnout rovnoměrné vzdálenosti (větší než 6 mm) mezi pláštěm a blatníkem po celém obvodu blatníku.
- Chcete-li chránit lakovaný povrch sedlové trubky, doporučujeme mezi držák blatníku a sedlovou trubku nanést vrstvu mylarového lepidla.
- Maximální velikost pláště při použití blatníků je 700x32c.

## MONTÁŽ PŘEDNÍHO BLATNÍKU

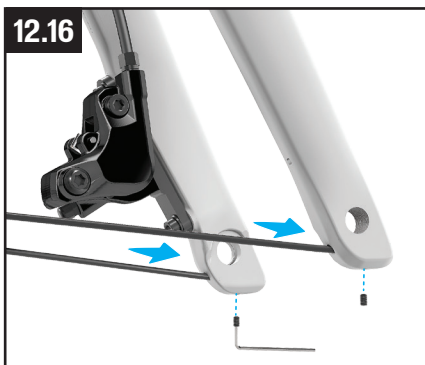
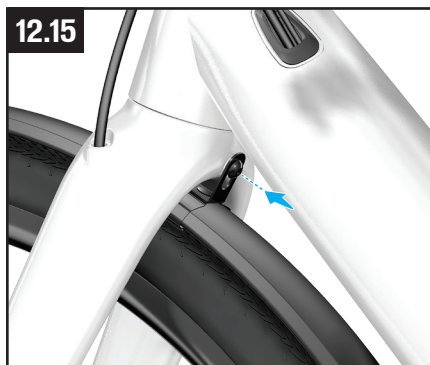

- Přední blatník se montuje přímo k zadní straně koruny vidlice (obr. 12.15).
- Postranní vzpěry předního blatníku se montují vložením do otvorů a zajištěním pomocí stavěcích šroubů (obr. 12.16).
- Při montáži blatníků je cílem dosáhnout rovnoměrné vzdálenosti (větší než 6 mm) mezi pláštěm a blatníkem po celém obvodu blatníku.



Další informace o montáži blatníků „Plug & Play“ najdete v uživatelské příručce k těmto blatníkům.



Poradte se se svým autorizovaným prodejcem Specialized a informujte se o kompatibilních blatnicích pro Vaše kolo.

## 12.3. NOSIČ

Vaše jízdní kolo CREO SL lze také vybavit zadním nosičem. Všechny rámy jsou na patkách vidlic opatřeny úchyty pro upevnění svislých vzpěr nosiče.



- Zadní nosič se montuje přímo k rámu pomocí postranních otvorů určených pro svislé vzpěry nosiče (obr. 12.17).



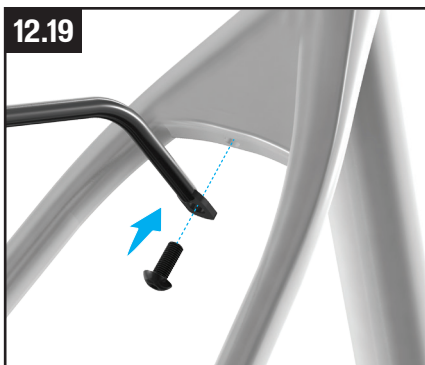

- **KARBONOVÉ RÁMY:** K hornímu uchycení nosiče (na karbonových rámech) bude nutné jízdní kolo vybavit naší speciální SEDLOVOU OBJÍMKOU S DRŽÁKEM NOSIČE (obr. 12.18) (servisní kód dílu: S184700001). Vodorovné vzpěry nosiče se připevňují k objímce sedlovky, aby zajistily stabilitu nosiče.
- **RÁMY Z HLINÍKOVÉ SLITINY:** Vodorovné vzpěry nosiče se připevňují k můstku sedlové vzpěry (obr. 12.19).



Poradte se se svým autorizovaným prodejcem Specialized a informujte se o kompatibilních zadních nosičích pro Vaše kolo.



Při nakládání nosič nepřetěžujte; nepřekračujte hmotnostní limit uvedený v příloze A uživatelské příručky (RIDER/bicycle WEIGHT LIMITS AND TERRAIN CONDITIONS)– Hmotnostní limity pro jezdce/elektrokolo a terénní podmínky

## 12.4. OSVĚTLENÍ

U autorizovaného prodejce Specialized můžete své elektrokolo Creo SL nechat vybavit rozbočovacím kabelem pro osvětlení kola, který umožňuje připojení předního a zadního světla (servisní číslo dílu: S206800003). Kabel je vnitřní stranou horní rámové trubky připojen k jednotce TCU a dodává výstup s následujícími parametry: pouze 12 V, max. 8 W / 650 mAh. Mějte na paměti, že rám elektrokola Creo umožňuje snadné vedení pouze pro kabel předního světla. Pro zadní světlo zde není žádný samostatný konektor. Proto doporučujeme používat zadní světla na baterie, například naše modely koncových světel Flux nebo Stix. Montáž kabelem napájeného osvětlení světlé autorizovanému prodejci nebo servisu Specialized.

## 12.5. NÁHRADNÍ DÍLY A PŘÍSLUŠENSTVÍ

Specialized náhradní díly a příslušenství jsou k dostání u Autorizovaných prodejců Specialized.

# 13. ZÁKONNÁ USTANOVENÍ

### RoHS:

Společnost Specialized Bicycle Components, Inc. potvrzuje, že tento produkt a jeho obal splňují směrnici Evropské unie 2011/65/EU o omezení používání některých nebezpečných látek v elektrických a elektronických zařízeních, která se obvykle označuje zkratkou RoHS.

## 14. EC - PROHLÁŠENÍ O SHODĚ

### Výrobce

Specialized Bicycle Components Inc.  
15130 Concord Circle  
Morgan Hill, CA 95037, USA  
Tel: +1 408 779-6229



**zde potvrzuje pro následující výrobky:**

**Popis výrobku:** EPAC (Electrically Power Assisted Cycle)

**Označení modelu:** CREO SL SW CARBON  
CREO SL EXPERT CARBON  
CREO SL EXPERT CARBON EVO  
CREO SL COMP CARBON  
CREO SL COMP CARBON EVO  
CREO SL E5 COMP

**Shodu se všemi platnými nařízeními z průvodce:** Přístroje (2006/42/EC).

**Přístroj také splňuje všechna nařízení z průvodce:** "Elektromagnetická kompatibilita (2004/108/EC).  
Rádiové zařízení (2014/53/EU)"

**Na výrobek uplatněny následující harmonizační normy:** EN 15194 Kola - kola podporovaná elektrickou energií - kola EPAC

**Seriové číslo:** Je umístěno na samolepce na poslední stránce tohoto manuálu

**Technickou dokumentaci zpracoval:** Specialized Europe GmbH  
Werkstattgasse 10  
6330 Cham, Switzerland

Podpis:

Jan Talavasek (Sr. Director Turbo)

Specialized Europe GmbH  
6330 Cham, Switzerland  
FEB 1st, 2019

**POZNÁMKA:** Toto prohlášení o shodě platí pouze pro kola prodávaná v zemích, které se řídí nařízením o značení CE.

**POZNÁMKA:** CHCETE-LI VZÁJEMNĚ SPÁROVAT JÍZDNÍ KOLO A TUTO UŽIVATELSKOU PŘÍRUČKU, PŘELEPTE ŽLUTÝ ŠTÍTEK SE SÉRIOVÝM ČÍSLEM UMÍSTĚNÝM NA RÁMU JÍZDNÍHO KOALA PŘES KOPII ŠTÍTKU NA ZADNÍ STRANĚ TĚTO PŘÍRUČKY.



# SPIS TREŚCI

<b>1. WSTĘP</b> .....	<b>1</b>
1.1. GWARANCJA.....	1
<b>2. ELEMENTY CREO SL</b> .....	<b>2</b>
<b>3. INFORMACJE OGÓLNE DOTYCZĄCE ROWERU CREO SL</b> .....	<b>4</b>
3.1. PRZEZNACZENIE.....	4
3.2. PEDELEC / EPAC.....	4
<b>4. UWAGI OGÓLNE DOTYCZĄCE JAZDY</b> .....	<b>5</b>
4.1. WSKAZÓWKI DOT. JAZDY.....	5
4.2. PRZED JAZDĄ.....	5
4.3. BĄDŹ ŚWIADOMY ZASIEGU.....	6
4.4. ZDEJMOWANA ŻÓŁTA NAKLEJKA.....	6
4.5. JAZDA Z DZIEĆMI.....	6
<b>5. UWAGI OGÓLNE DOTYCZĄCE SKŁADANIA</b> .....	<b>7</b>
5.1. SZTYCA.....	7
5.2. CZUJNIK PRĘDKOŚCI.....	8
5.3. STERY.....	8
5.4. PILOT SZOSOWY.....	9
<b>6. UWAGI OGÓLNE DOTYCZĄCE KONSERWACJI</b> .....	<b>11</b>
<b>7. INTERFEJS WYŚWIETLACZA (TCU)</b> .....	<b>12</b>
7.1. TURBO CONNECT UNIT (TCU).....	12
7.2. URUCHAMIANIE SYSTEMU TCU.....	12
7.3. TRYBY WSPOMAGANIA TCU.....	13
7.4. ZMIANA TRYBÓW WSPOMAGANIA ZA POMOCĄ PILOTA SZOSOWEGO.....	13
7.5. OPCJE POŁĄCZEŃ.....	14
7.6. WYŚWIETLANE KODY BŁĘDU.....	14
7.7. PRZYWRACANIE USTAWIEŃ FABRYCZNYCH.....	15
7.8. WYMIANA BATERII WEWNĘTRZNEJ TCU.....	16
<b>8. MISSION CONTROL</b> .....	<b>17</b>
8.1. POBIERANIE I INSTALACJA MISSION CONTROL.....	17
8.2. PAROWANIE ROWERU Z MISSION CONTROL.....	17
8.3. FUNKCJE MISSION CONTROL.....	17
<b>9. BATERIA / ŁADOWARKA</b> .....	<b>19</b>
9.1. ŁADOWANIE I UŻYTKOWANIE BATERII.....	19
9.2. ŁADOWANIE BATERII.....	20
9.3. POZIOM NAŁADOWANIA BATERII.....	21
9.4. CZYSZCZENIE.....	22
9.5. PRZECHOWYWANIE.....	22
9.6. TRANSPORT.....	22
9.7. UTYLIZACJA.....	23
9.8. DANE TECHNICZNE BATERII.....	23
9.9. DANE TECHNICZNE ŁADOWARKI.....	23
<b>10. ZAWIESZENIE PRZEDNIE FUTURE SHOCK</b> .....	<b>25</b>
10.1. UWAGI OGÓLNE DOTYCZĄCE SKŁADANIA.....	25
10.2. MONTAŻ WIDELCA I WKŁADU FUTURE SHOCK.....	25
10.3. REGULACJA WYSOKOŚCI WZNIOSU.....	28
10.4. ZMIANA TWARDOŚCI SPRĘŻYNY (modele bez regulacji).....	28
10.5. KOLEJNE KROKI REGULACJI STERU/WZNIOSU.....	29
<b>11. SPECYFIKACJA</b> .....	<b>30</b>
11.1. SPECYFIKACJE OGÓLNE.....	30
11.2. ROZMIAR ŚRUBY / MOMENTY DOKRĘCENIA.....	30
11.3. ZAŁĄCANE CIŚNIENIE OPON.....	31
<b>12. AKCESORIA</b> .....	<b>32</b>
12.1. RANGE EXTENDER (RE).....	32
12.2. BŁOTNIKI.....	35
12.3. BAGAŻNIK.....	36
12.4. OŚWIETLENIE.....	37
12.5. AKCESORIA I CZĘŚCI ZAMIENNE.....	37
<b>13. OŚWIADCZENIA REGULACYJNE</b> .....	<b>37</b>
<b>14. WE – DEKLARACJA ZGODNOŚCI</b> .....	<b>38</b>

EPAC zgodnie z EN 15194

## SPECIALIZED BICYCLE COMPONENTS

15130 Concord Circle, Morgan Hill, CA 95037 (408) 779-6229

00001356\_UM\_R1\_06/20

Niniejszy dokument, oraz jego załączniki, może ulec zmianie. Prosimy śledzić stronę [specialized.com](http://specialized.com) aby być na bieżąco ze wszystkimi aktualizacjami, lub skontaktować się z działem Rider Care.

Info: [PL@specialized.com](mailto:PL@specialized.com)

# 1. WSTĘP

## NINIEJSZA KRÓTKA INSTRUKCJA OBSŁUGI ZAWIERA WAŻNE INFORMACJE. PROSIMY O JEJ DOKŁADNE PRZECZYTANIE I PRZECHOWYWANIE W BEZPIECZNYM MIEJSCU.

Niniejsza instrukcja została sporządzona w języku angielskim (oryginalna instrukcja). Niniejsza wersja jest "Tłumaczeniem oryginalnej instrukcji".

Niniejsza instrukcja zawiera wyłącznie informacje dotyczące modelu Specialized Turbo CREO SL (CREO SL) i należy jej używać w powiązaniu z Instrukcją obsługi roweru Specialized ("Instrukcja obsługi"). Zawiera ważne informacje techniczne i dot. bezpieczeństwa, z którymi należy się zapoznać przed pierwszą jazdą, a następnie zachować na przyszłość. Należy również w całości przeczytać Instrukcję użytkownika, w której zawarte są dodatkowe ważne ogólne zalecenia, których należy przestrzegać. Instrukcję obsługi można bezpłatnie pobrać na stronie internetowej producenta [www.specialized.com](http://www.specialized.com), albo otrzymać od Autoryzowanego sprzedawcy Specialized lub w dziale Specialized Rider Care.

Dostępne są również informacje dot. serwisu i działania poszczególnych elementów, jak pedały lub zawieszenie, oraz akcesoriów typu kaski i światła. Należy upewnić się, że otrzymaliśmy od sprzedawcy Specialized wszelką dokumentację powiązaną z rowerem lub akcesoriami. Jeżeli w niniejszej instrukcji oraz instrukcji dostarczonej przez producenta części wystąpią sprzeczne informacje, należy skontaktować się z najbliższym Autoryzowanym sprzedawcą Specialized.

CREO SL jest sklasyfikowany jako EPAC (Electrically Power Assisted Cycle, znany również jako Pedelec), a w niniejszej instrukcji, o ile nie zaznaczono inaczej, określane jest jako „rower”.

INNE WERSJE JĘZYKOWE MOŻNA POBRAĆ ZE STRONY [www.specialized.com](http://www.specialized.com).

Niniejsza instrukcja zawiera szereg ważnych symboli i ostrzeżeń, których znaczenie wyjaśniono poniżej:



**OSTRZEŻENIE!** Symbol wraz ze słowem oznaczają możliwe zagrożenie, którego należy uniknąć, by zapobiec poważnym obrażeniom lub śmierci. Wiele ostrzeżeń zawiera odniesienie do "utrąty kontroli i upadku". Ponieważ każdy upadek może skutkować poważnymi obrażeniami lub nawet śmiercią, nie zawsze przypominamy o tym w objaśnieniu Ostrzeżenia.



"**UWAGA:** Symbol alarmu bezpieczeństwa wraz ze słowem **UWAGA** oznacza możliwe zagrożenie, którego należy uniknąć, by zapobiec łagodniejszym i średnim obrażeniom, oraz ostrzeżenie przed niebezpiecznym sposobem postępowania. Słowo **UWAGA** użyte bez symbolu bezpieczeństwa wskazuje na sytuację, która może prowadzić do poważnego uszkodzenia roweru lub utraty gwarancji."



**INFO:** Symbol zwraca uwagę czytelnika na szczególnie istotne informacje.



**WSKAZÓWKA:** Wskazówki to użyteczne rady i tricki, ułatwiające montaż i użytkowanie.



**SMAR:** Symbol oznacza, że należy użyć wysokiej jakości smaru w sposób zgodny z obrazkiem.



**PASTA ZWIĘKSZAJĄCA TARCIE:** Symbol oznacza, że należy użyć przeznaczonej do karbonu pasty zwiększającej tarcie, w sposób zgodny z obrazkiem.



**MOMENT DOKRĘCENIA:** Symbol wskazuje właściwy moment dokręcenia dla konkretnej śruby. Aby móc odpowiednio dokręcić śrubę niezbędny jest klucz dynamometryczny.

## 1.1. GWARANCJA

Kopia odpowiedniej pisemnej polityki gwarancyjnej Specialized jest dołączona do roweru i dostępna u autoryzowanego sprzedawcy Specialized. Można ją również pobrać ze strony internetowej [www.specialized.com](http://www.specialized.com).

## 2. ELEMENTY CREO SL

2.1

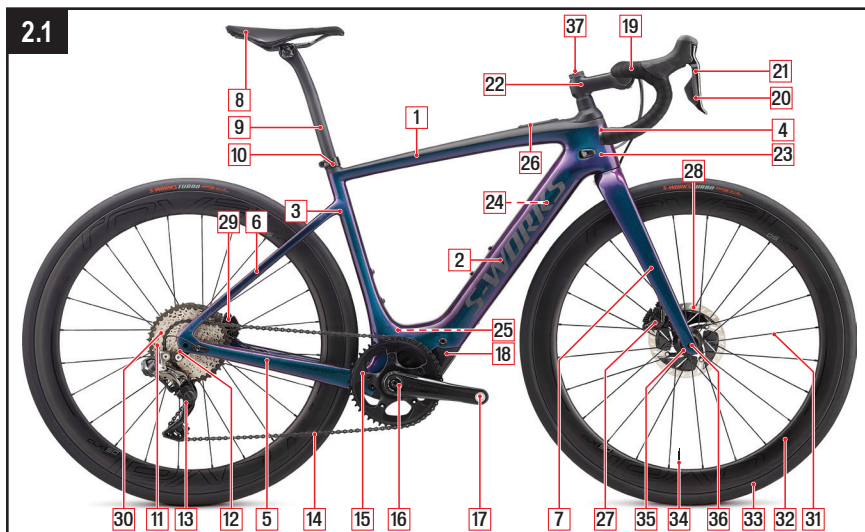

1. Rura górna

2. Rura dolna

3. Rura podsiodłowa

4. Główka ramy

5. Dolne widełki

6. Górne widełki

7. Widelec

8. Siodełko

9. Sztyca

10. Zacisk sztycy

11. Kaseta

12. Hak

13. Tylna przerzutka

14. Łańcuch

15. Tarcza

16. Ramię korby

17. Pedał

18. Silnik

19. Kierownica z chwytem

20. Manetka

21. Dźwignia hamulca

22. Mostek

23. Stery

24. Bateria wielokrotnego ładowania

25. Gniazdo ładowania

26. Wyświetlacz TCU

27. Zacisk hamulca przedniego

28. Tarcza hamulca przedniego

29. Zacisk hamulca tylnego

30. Tarcza hamulca tylnego

31. Szprycha

32. Obręcz

33. Opona

34. Wentyl

35. Piasta

36. Oś przelotowa

37. Future Shock

## MODUŁ TURBO CONNECT (TCU)

Modele CREO SL są wyposażone w wyświetlacz TCU. Wyświetlacz włącza silnik i zapewnia dostęp do opcji trybów wspomagania, a także wyświetla stan naładowania baterii i kody błędów.



2.2

## PILOT SZOSOWY

Pilot szosowy stanowi standardowe wyposażenie niektórych modeli CREO SL (rys. 2.3) i umożliwia regulację poziomu wsparcia silnika.

Pilot szosowy jest dostępny u lokalnego autoryzowanego sprzedawcy produktów firmy Specialized.

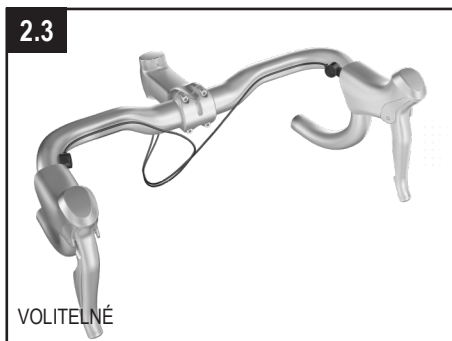

2.3

VOLITELNÉ

## WYŚWIETLACZ TURBO CONNECT (TCD)

Wyświetlacz Turbo Connect (TCD) to opcjonalny wyświetlacz (rys. 2.4) zaprojektowany specjalnie do użytku z niektórymi modelami rowerów Turbo. TCD jest zoptymalizowany do komunikacji z rowerem w celu uzyskania dostępu do danych, takich jak prędkość, odległość, kadencja, moc rowerzysty, poziom naładowania i czas. TCD jest dostępny u lokalnego autoryzowanego sprzedawcy Specialized.



2.4

VOLITELNÉ

## RANGE EXTENDER (RE)

CREO SL jest kompatybilny z modułem RE (rys. 2.5), aby jeszcze bardziej zwiększyć zasięg i czas jazdy. Moduł RE montuje się bezpiecznie w dołączanym koszyku na bidon Zee Cage II Right oraz za pomocą opaski mocującej akumulator Specialized. Moduł RE łączy się z silnikiem za pomocą dedykowanego przewodu zasilania podłączanego do portu ładowania. Stosuj moduł RE razem z przewodem RE 220 mm.

Moduł RE i przewód RE są dostępne u lokalnego autoryzowanego sprzedawcy produktów firmy Specialized.



2.5

VOLITELNÉ

## 3. INFORMACJE OGÓLNE DOTYCZĄCE ROWERU CREO SL

### 3.1. PRZEZNACZENIE

CREO SL jest przeznaczony, przetestowany i zaprojektowany do jazdy po utwardzonych nawierzchniach, gładkich drogach szutrowych i szlakach o umiarkowanym stopniu trudności, na których opony nie tracą kontaktu z podłożem. (warunek 2).

Więcej informacji odnośnie przeznaczenie i limitów wagi dla ramy oraz osprzętu znajduje się w Instrukcji użytkownika.



Przed rozpoczęciem użytkowania roweru CREO SL prosimy o sprawdzenie wymagań ustawowych i przepisów obowiązujących w danym kraju lub stanie. Mogą obowiązywać ograniczenia dotyczące jazdy na rowerach CREO SL po drogach publicznych, ścieżkach dla rowerów i/lub szlakach. Możliwe są również wymagania w zakresie stosowania kasku i świateł, ograniczenia wiekowe lub wymagania dotyczące uprawnień do prowadzenia albo ubezpieczenia. Specialized nie udziela ani nie będzie udzielać jakichkolwiek zapewnień, wydawać oświadczeń ani udzielać gwarancji dotyczących użytkowania roweru CREO SL. Przepisy i rozporządzenia w zakresie korzystania z rowerów elektrycznych różnią się w poszczególnych krajach i/lub stanach i nieustannie zmieniają się. Zalecamy więc zapoznanie się z aktualnym stanem prawnym. Należy pozostawać w regularnym kontakcie z autoryzowanym sprzedawcą Specialized, by uzyskiwać aktualizowane informacje.

**UWAGA:** Wszystkie rowery CREO SL. mają ustawione ograniczenie prędkości, przy której silnik automatycznie wyłącza się. Wszelkie próby zmiany mocy wyjściowej lub ustawień systemu są zabronione i będą skutkowały utratą gwarancji.

### 3.2. PEDELEC / EPAC

CREO SL jest przeznaczony, przetestowany i zaprojektowany do jazdy po utwardzonych nawierzchniach, gładkich drogach szutrowych i szlakach o umiarkowanym stopniu trudności, na których opony nie tracą kontaktu z podłożem. (warunek 2). Zgodnie z EN 15194: Poziom emitowanego ciśnienia akustycznego w uszach rowerzysty skorygowany charakterystyką A jest niższy niż 70 dB(A).



## 4. UWAGI OGÓLNE DOTYCZĄCE JAZDY

Silnik wspomagający CREO SL działa wtedy, kiedy na pedały wywierany jest nacisk, a rower znajduje się w ruchu. Siła wspomagania będzie wyższa lub niższa w zależności od siły nacisku na pedały. Po zaprzestaniu pedalowania wspomaganie silnikiem wyłącza się.

Po wyłączeniu CREO SL może również być użytkowany jako normalny rower bez silnika wspomagającego. Wspomaganie zostaje wyłączone, kiedy poziom naładowania baterii spadnie poniżej 5 - 3%.

### 4.1. WSKAZÓWKI DOT. JAZDY

Dzięki wspomaganiu silnika elektrycznego wrażenia z jazdy na CREO SL są nieporównywalne do jazdy na zwykłym rowerze. Poniżej prezentujemy kilka wskazówek, jak zmniejszyć zużycie części i wydłużyć zasięg baterii:

- Zwracaj uwagę na prędkość pokonywania zakrętów i zwalnij na długo przed wejściem w zakręt. W przeciwnym razie możesz wjechać w zakręt zbyt agresywnie.
- Jedź efektywnie, przewidując, co może zdarzyć się na trasie. Każde użycie hamulca oznacza dodatkową energię, niezbędną, by osiągnąć pierwotną prędkość.
- Regularnie zmieniaj biegi, by cały czas jechać z optymalną kadencją i redukuj przełożenia zanim się zatrzymasz.
- Aby zapobiec szybkiemu zużyciu elementów napędu, przed zmianą przełożenia należy zmniejszyć siłę nacisku na pedały.
- Hamowanie podczas kierowania może zmniejszyć zdolność do kontrolowania roweru.
- Regularnie sprawdzaj ciśnienie w oponach. Niskie ciśnienie powoduje wyższe opory toczenia.
- Zabieraj ze sobą tylko niezbędny bagaż. Większe obciążenie roweru oznacza większą energię niezbędną do poruszania się.
- Zabieraj ze sobą tylko niezbędny bagaż. Większa masa powoduje szybsze rozładowanie baterii.
- W przypadku pozostawiania roweru na zewnątrz w niskich temperaturach (0 stopni) tuż przed rozpoczęciem jazdy należy przestawić go na pewien czas do pomieszczenia.



**OSTRZEŻENIE!** Silnik wspomagający działa wtedy, kiedy naciskasz na pedały i rower znajduje się w ruchu. Przed rozpoczęciem pedalowania należy wsiąść na rower i nacisnąć przynajmniej jedną dźwignię hamulca. Nie należy rozpędzać się opierając nogę na pedale i wskakiwać w biegu, ponieważ rower może przyspieszyć w nieoczekiwany sposób. Nieprzebrnięcie powyższego zalecenia może prowadzić do poważnych obrażeń lub śmierci.



**OSTRZEŻENIE!** Rower elektryczny przyspiesza szybciej, niż można się tego spodziewać. Przed pierwszą jazdą należy wybrać tryb ECO, który pozwala stopniowo przyzwyczaić się do ruszania, zatrzymywania, pokonywania zakrętów i omijania przeszkód ze wspomaganie silnikiem elektrycznym w bezpiecznym otoczeniu, z daleka od ruchu pieszych i/lub innych pojazdów. Z uwagi na większe przyspieszenie należy zwracać szczególną uwagę na warunki terenowe i przeszkody, które przybliżają się szybciej, niż w przypadku jazdy rowerem bez wspomagania. Należy pamiętać, że po włączeniu system automatycznie uruchamia się w trybie SPORT.



**UWAGA:** Należy pamiętać, że rower CREO SL jest znacznie cięższy, niż rower bez silnika elektrycznego. Należy ostrożnie obchodzić się z nim w trakcie parkowania, podnoszenia, pchania, ładowania do samochodu lub na bagażnik samochodowy oraz zdejmowania z bagażnika.

### 4.2. PRZED JAZDĄ

Niezależnie od poziomu zaawansowania należy zapoznać się z pierwszym rozdziałem instrukcji użytkowania (dopasowanie roweru, dbaj o bezpieczeństwo, test bezpieczeństwa mechanicznego i pierwsza jazda) oraz sprawdzić wszystkie elementy odpowiedzialne za bezpieczeństwo. Należy również zapoznać się z następującymi zaleceniami dot. jazdy na rowerach elektrycznych.

#### PRZED PIERWSZĄ JAZDĄ

- Bateria: Czy bateria jest w pełni naładowana?
- Wyświetlacz TCU: Czy znasz wszystkie funkcje wyświetlacza?
- Manetka sterowania: Czy znasz funkcję przycisków na pilocie?

## PRZED KAŻDĄ JAZDĄ

- Bateria: Czy bateria jest wystarczająco naładowana?
- Wyświetlacz TCU: Czy wyświetlacz działa prawidłowo?
- Manetka sterowania: Czy wiesz, jak używać manetki do zmiany poziomu wsparcia silnika z ECO na SPORT na TURBO?



**OSTRZEŻENIE!** Jeżeli bateria, ładowarka lub inny element wykazują jakiegokolwiek ślady uszkodzeń, należy zaprzestać korzystania z roweru i natychmiast przekazać go Autoryzowanemu sprzedawcy Specialized.

## 4.3. BĄDŹ ŚWIADOMY ZASIĘGU

Bądź świadomy zasięgu swojego roweru elektrycznego przed rozpoczęciem jazdy. Zasięg można obliczyć, odwiedzając [www.specialized.com](http://www.specialized.com), wybierając model roweru Turbo, a następnie klikając kalkulator zasięgu. Oprócz kalkulatora do kontrolowania zasięgu polecamy użycie funkcji Smart Control w aplikacji Mission Control.

## 4.4. ZDEJMOWANA ŻÓŁTA NAKLEJKA

Rower CREO SL ma przyklejoną do ramy zdejmowaną żółtą naklejkę z numerem seryjnym roweru i osobistym kodem parowania BLE (BLUETOOTH LOW ENERGY).

Usuń tę naklejkę z roweru i umieść ją na ostatniej stronie niniejszej instrukcji do wykorzystania w przyszłości.

4.1



## 4.5. JAZDA Z DZIEĆMI

Jest kilka różnych sposobów, jak zabrać w trasę najmłodszych. Zajrzyj do rozdziału Bezpieczna jazda Instrukcji użytkownika, by znaleźć ogólne informacje i instrukcje dot. fotelików i przyrządów dla dzieci.

Regularna jazda z dziećmi wiąże się z koniecznością dokonywania okresowych przeglądów pod kątem bezpieczeństwa u autoryzowanego sprzedawcy Specialized.



**OSTRZEŻENIE!** Rowery Specialized są zaprojektowane i przetestowane do użytku przez jedną osobę. Przewożenie dziecka na rowerze Specialized odbywa się na własne ryzyko. Jeżeli zdecydujesz się na montaż fotelika, przyczepki lub roweru jednokołowego, sprawdź najpierw kompatybilność w instrukcji producenta lub skonsultuj się z autoryzowanym sprzedawcą Specialized. Powinieneś się upewnić, że jazda z zamontowanymi akcesoriami będzie bezpieczna. Korzystając z fotelika, przyczepki lub roweru jednokołowego nie należy przekraczać całkowitego dopuszczalnego obciążenia roweru. Korzystanie z przyczepki podlega również limitowi wagi bagażu.



**OSTRZEŻENIE!** Jazda z dziećmi powoduje zmianę środka ciężkości i masy roweru, co z kolei wpływa na równowagę i sterowność. Może to również utrudniać pokonywanie zakrętów, wydłużyć drogę hamowania oraz zmniejszyć zdolność przyhamowania w celu ominięcia przeszkody, zwłaszcza z góry lub przy dużej prędkości. Wszystkie powyższe przypadki mogą skutkować utratą kontroli, a w konsekwencji poważnymi obrażeniami i/lub śmiercią. Jazdę z zamontowanymi akcesoriami należy również przećwiczyć w bezpiecznym miejscu z dala od ruchu ulicznego.



**OSTRZEŻENIE!** Nie należy, pośrednio ani bezpośrednio, mocować fotelika, przyczepki dziecięcej ani innych podobnych akcesoriów do elementów kompozytowych lub z włókna węglowego. Nie należy, na przykład, mocować przyczepki do tylnej osi, jeżeli tylny trójkąt wykonany jest z kompozytu lub włókna węglowego. Nie należy również mocować roweru jednokołowego do kompozytowej lub karbonowej sztycy, ani fotelika dziecięcego do kompozytowego lub karbonowego widelca. Mogłoby to spowodować działanie sił na ramę lub jej część, których efektem byłoby uszkodzenie i usterka mogąca być przyczyną poważnych obrażeń lub śmierci. Jeżeli zamontowałeś już jakiegokolwiek akcesoria do elementów wykonanych z materiału kompozytowego lub włókna węglowego, przed jazdą skontaktuj się z autoryzowanym sprzedawcą Specialized w celu przeprowadzenia kontroli bezpieczeństwa.



Przed jazdą z dziećmi prosimy o sprawdzenie wymagań ustawowych i przepisów obowiązujących w danym kraju. Jazda z wybranym lub wszystkimi akcesoriami może podlegać ograniczeniom. Dotyczy to zwłaszcza rowerów elektrycznych z silnikiem wspomagającym pedałowanie.

## 5. UWAGI OGÓLNE DOTYCZĄCE SKŁADANIA

Niniejsza instrukcja nie jest kompleksową instrukcją użytkowania, serwisowania, napraw i konserwacji. W zakresie serwisowania, napraw i konserwacji prosimy o kontakt z autoryzowanym sprzedawcą Specialized. Autoryzowany sprzedawca Specialized może również polecić szkolenia oraz publikacje w zakresie użytkowania, serwisowania, naprawy i konserwacji roweru.



**OSTRZEŻENIE!** Z uwagi na zaawansowanie roweru CREO SL prawidłowe złożenie wymaga znajomości mechaniki, odpowiednich umiejętności i specjalistycznych narzędzi. Dlatego, ze względów bezpieczeństwa, konserwacja i naprawy powinny być wykonywane przez autoryzowanego sprzedawcę Specialized. Przed pierwszą jazdą należy upewnić się, że części takie jak hamulce i napęd zostały złożone i wyregulowane zgodnie z instrukcjami producenta i działają prawidłowo.



**OSTRZEŻENIE!** Wiele elementów CREO SL, w tym między innymi tylne zawieszenie oraz prowadnice linek, występuje tylko w modelu CREO SL. Należy korzystać wyłącznie z oryginalnych części i osprzętu. Zastosowanie innych części lub osprzętu może osłabić konstrukcję roweru. Specjalne elementy CREO SL mogą być używane wyłącznie z rowerami CREO SL i nie powinny być używane z żadnym innym modelem, nawet jeżeli pasują. Nieprzestrzeganie powyższego zalecenia może prowadzić do poważnych obrażeń lub śmierci.



**OSTRZEŻENIE!** Nie należy w żaden sposób modyfikować ramy ani roweru. Elementów roweru nie należy piaskować, przewiercać, piłować ani demontować. Nie należy zakładać niekompatybilnych części ani osprzętu. Nieprzestrzeganie powyższego zalecenia może prowadzić do poważnych obrażeń lub śmierci.



**OSTRZEŻENIE!** W trakcie pracy elementy elektryczne mogą zostać odsłonięte. Nie należy dotykać żadnego z elementów elektrycznych pod napięciem. Nie narażać styków baterii ani ramy na działanie wody. W wypadku uszkodzenia elementów pod napięciem lub baterii natychmiast zatrzymać się i przekazać rower autoryzowanemu sprzedawcy Specialized.

### 5.1. SZTYCA

#### MONTAŻ SZTYCY – OBEJMA SZTYCY

- Upewnij się, że obejmą sztycy jest ustawiona tak, aby szczelina była skierowana do tyłu (rys. 5.1).
- Włóż sztycę w rurę podsiodłową.
- Ustaw wysokość siodełka.
- Dokręć obejmę momentem obrotowym 55 in-lbf / 6,2 Nm.



**WSKAZÓWKA:** Dopasowanie pomiędzy sztycą a rurą podsiodłową musi umożliwiać wsunięcie sztycy w rurę podsiodłową gładko i bez skręcenia, ale nie na tyle luźno, aby występowały nadmierne ruchy/luz boczny. Wszelkie problemy z dopasowaniem i/lub dokręcaniem powinny zostać sprawdzone przez autoryzowanego sprzedawcę Specialized. Jeśli sztyca nie pasuje prawidłowo lub porusza się w ramie, nawet jeśli jest dokręcona zgodnie ze specyfikacją, należy zlecić jej sprawdzenie przez autoryzowanego sprzedawcę Specialized.

#### MINIMALNA GŁĘBOKOŚĆ MONTAŻU SZTYCY:

Aby zapobiec uszkodzeniu ramy i/lub sztycy, należy pamiętać o wsunięciu sztycy w rurę podsiodłową na minimalną wymaganą głębokość. Minimalna głębokość oznacza spełnienie następujących kryteriów:

Sztycę należy włożyć w ramę na tyle głęboko, aby oznaczenie min./maks. na sztycy było niewidoczne (Rys. 5.2 A).

Sztycy musi także być wprowadzona do rury podsiodłowej wystarczająco głęboko, by osiągnąć lub przekroczyć minimalną zmierzoną głębokość wprowadzenia (Rys. 5.2 B) wymaganą dla ramy wynoszącą 70 mm.

Jeżeli wymagania dot. głębokości montażu dla ramy i sztycy są różne, należy zawsze stosować się do wyższej z dwóch ww. wartości. Na przykład, jeżeli dla ramy wymaganych jest 70 mm, a dla sztycy 90 mm, minimalna głębokość montażu wynosi 90 mm.

Jeżeli sztyca włożona jest do oznaczenia min/ max, ale jej głębokość osadzenia nie spełnia ani nie przekracza wymogów dotyczących minimalnej mierzonej głębokości osadzenia ramy, oznacza to, że sztyca nie jest włożona wystarczająco głęboko do rury podsiodłowej i należy ją obniżyć do poziomu, w którym spełni ona lub przekroczy wymogi dotyczące głębokości osadzenia ramy. Skutkiem tego może być zbyt niskie położenie siodełka. W takim przypadku należy zastosować dłuższą sztycę.



**! OSTRZEŻENIE! Nieprzebranie zalecanej dla sztycy i ramy minimalnej głębokości montażu powoduje ryzyko uszkodzenia sztycy i/lub ramy, które może spowodować utratę kontroli nad rowerem i upadek.**

**Jeżeli sztyca była skrócona, oznaczenie min/max może nie być precyzyjne. Przed skróceniem sztycy należy sprawdzić minimalną/maksymalną głębokość montażu w materiałach producenta."**



**! OSTRZEŻENIE! Ogólne informacje na temat montażu sztycy znajdują się w odpowiednim rozdziale Instrukcji obsługi. Jazda z nieprawidłowo dokręconą sztycą może spowodować obrócenie się lub zmianę pozycji siodełka, a w konsekwencji utratę kontroli i upadek.**



**UWAGA: Sztycę i rurę podsiodłową należy sprawdzić pod kątem występowania zadziorów i ostrych krawędzi. Usunąć wszelkie zadziory lub ostre krawędzie za pomocą drobnoziarnistego papieru ściernego.**



**RAMY KARBONOWE: Nie należy stosować smaru na powierzchni styku sztycy z rurą podsiodłową. Nałożenie smaru zmniejsza tarcie, które ma zasadnicze znaczenie dla prawidłowego umocowania sztycy. Specialized zaleca stosowanie przeznaczonych do karbonu pasty, zwiększającej tarcie pomiędzy powierzchniami z włókna węglowego. Dodatkowych informacji udzieli Autoryzowany sprzedawca Specialized.**

## 5.2. CZUJNIK PRĘDKOŚCI

CREO SL jest wyposażony w magnes czujnika prędkości, znajdujący się na połączeniu piasty/tarczy tylnej (Centerlock lub na 6 śrub). Na magnesie czujnika prędkości mogą gromadzić się zabrudzenia i/lub opiłki metalowe. Zbyt duże nagromadzenie może powodować przerwy we wspomaganii silnika i/lub niedokładne odczyty prędkości.

Regularnie sprawdzaj magnes czujnika prędkości pod kątem gromadzenia się brudu i/lub opiłków metalowych. Czyść odpowiednio. Częstotliwość czyszczenia zależy od warunków jazdy, częstotliwości jazdy i/lub materiału okładzin hamulcowych. Usunięcie opiłków metalowych może wymagać użycia magnesu mocniejszego niż magnes czujnika prędkości.

## 5.3. STERY

Stery odpowiadają standardom górnego łożyska 1 1/8" (45.8 mm x 36.8 mm x 6.5 x 45°) Campagnolo i dolnego łożyska 1.5" (52 mm x 40 x 7 mm, 45 x 45°). Wymieniane łożyska powinny być kompatybilne ze specyfikacją Specialized dla steru. Montaż i demontaż obu łożysk nie wymaga użycia narzędzi. Powierzchnie stykowe łożysk należy przed ich montażem nasmarować.

## 5.4. PILOT SZOSOWY

Pilot szosowy stanowi standardowe wyposażenie niektórych modeli CREO SL i umożliwia regulację poziomu wsparcia silnika. Pilot szosowy jest dostępny u lokalnego autoryzowanego sprzedawcy produktów firmy Specialized.

### MONTAŻ PILOTA

Przyciski pilota można zamontować w wielu miejscach na kierownicy. Podczas montażu upewnij się, że wybrana pozycja jest łatwo dostępna i wygodna w użyciu.



**UWAGA:** Upewnij się, że przewody nie przeszkadzają w ruszaniu kierownicą ani nie powodują pociągania za złącza podczas kierowania

- Zdejmij całą owijkę z kierownicy. Usuń cały stary klej z obszarów montażu przycisków pilota. Przed montażem przycisków pilota upewnij się, że kierownica jest czysta i sucha.
- Odkręć i wyciągnij z ramy moduł TCU.

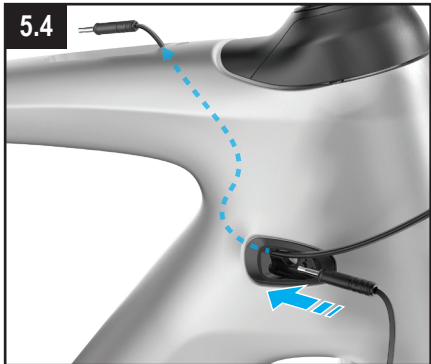
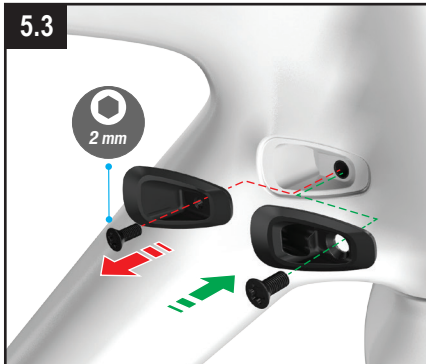

- Wymień port do prowadzenia przewodów wewnętrznych po stronie napędowej na dostarczony port (S182000003) (rys. 5.3).
- Wyprowadź na zewnątrz dwa złącza pilota przez port ICR po stronie napędowej przez wycięcie TCU w rurze górnej (rys. 5.4).



W przypadku rowerów wyposażonych w sztycę regulowaną pamiętaj, aby po montażu przewodów pilota zamontować obudowę sztycy.



Nowy port ICR (S182000003) można znaleźć w dołączonym do roweru pudełku z małymi częściami. W razie potrzeby część ta jest dostępna u autoryzowanego sprzedawcy produktów firmy Specialized.

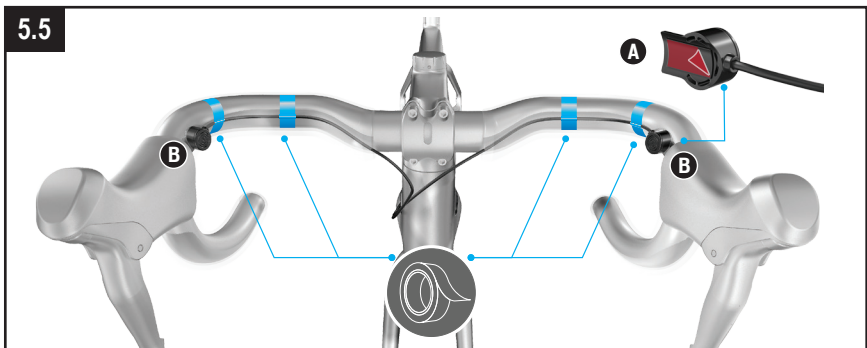

- Zdejmij taśmę ochronną z paska samoprzylepnego na spodzie przycisku pilota (rys. 5.5 a).
- Zamontuj przyciski pilota w wybranej pozycji na kierownicy. Aby zabezpieczyć przewód przed pociąganiem za złącza pilota, zamocuj go na kierownicy za pomocą taśmy (rys. 5.4 b).

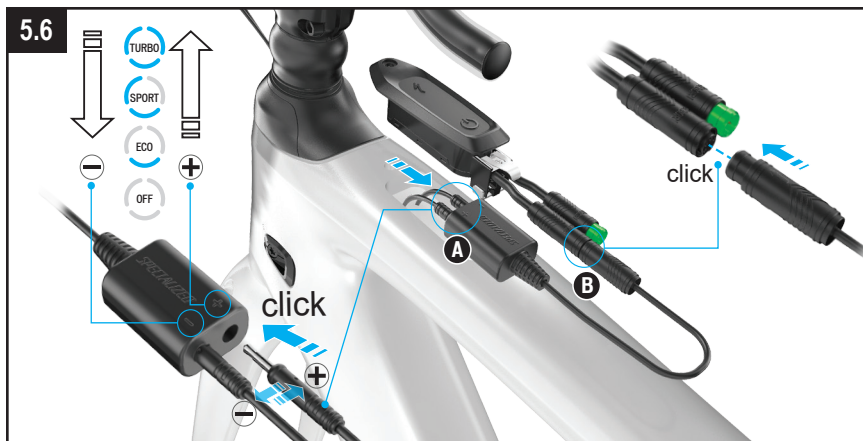

- Podłącz złącza przycisków do portów złącza, aby przyciski zmieniały tryby zgodnie z przeznaczeniem z każdej strony. Jeśli po przetestowaniu przycisków wybierzesz odwrotną kolejność, zamień złącza w portach +/- . Upewnij się, że złącza są całkowicie wprowadzone (rys. 5.6 a).



Ikony (+) i (-) na złączu wskazują funkcję przycisku. Podłącz złącza do odpowiednich portów.

- Podłącz złącze portu połączeniowego do TCU (rys. 5.6 b).

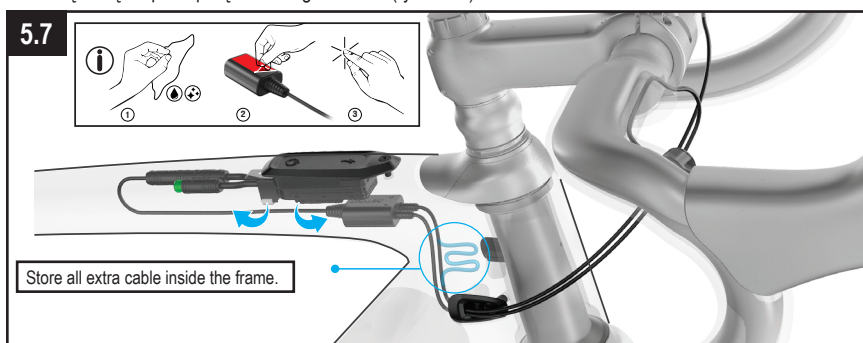

- Wprowadź zespół portu połączeniowego i TCU do rury górnej przez wycięcie TCU w rurze górnej (rys. 5.7). Zamontuj port połączeniowy po wewnętrznej stronie ramy za pomocą dołączonej taśmy samoprzylepnej.

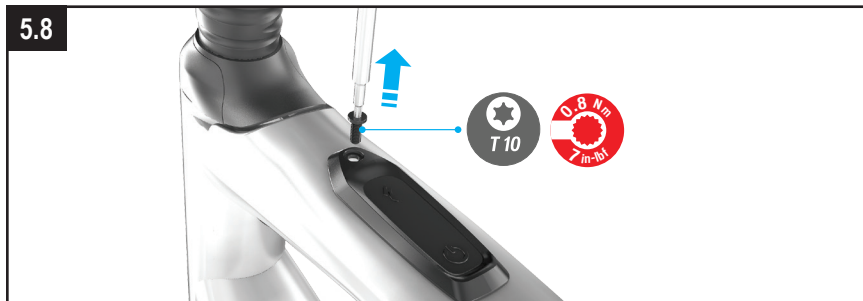

- Dokręć śrubę TCU momentem 0,8 Nm (rys. 5.8). Ponownie nawij owijkę na kierownicę.



**UWAGA:** Jeśli nawijasz owijkę nad przyciskiem, nie nawijaj jej zbyt mocno, gdyż mogłoby to skutkować przypadkowym uruchomieniem przycisków podczas jazdy.

## 6. UWAGI OGÓLNE DOTYCZĄCE KONSERWACJI

CREO SL jest rowerem zapewniającym duże osiągi. Regularna konserwacja, przeglądy, naprawy i wymiana części powinny być wykonywane przez Autoryzowanego sprzedawcę Specialized. Informacje ogólne odnośnie konserwacji roweru znajdują się w Instrukcji obsługi. Ponadto przed każdą jazdą należy wykonać rutynowy test bezpieczeństwa mechanicznego, zgodnie z opisem w Instrukcji obsługi.

- Należy uważać, by nie uszkodzić włókna węglowego lub materiału kompozytowego. Uszkodzenia takie mogą być przyczyną osłabienia struktury materiału, często tragicznego w skutkach. Uszkodzenia tego typu nie zawsze są widoczne w trakcie kontroli roweru. Przed każdą jazdą i po każdym upadku należy dokładnie sprawdzić rower pod kątem otarć, wyłobień, zarysowań lakieru, odprysków, odkształceń oraz innych oznak zużycia lub uszkodzenia. W przypadku stwierdzenia powyższych nie należy korzystać z roweru. Przed ponowną jazdą po upadku należy przekazać rower autoryzowanemu sprzedawcy Specialized w celu dokładnej kontroli.
- W trakcie jazdy należy zwracać uwagę na skrzypienie, które może być oznaką nieprawidłowego działania jednego lub więcej elementów roweru. Należy regularnie kontrolować wszystkie powierzchnie roweru w świetle dziennym pod kątem mikroskopijnych pęknięć w najbardziej obciążonych punktach ramy, tj. na spawach, łączach, w zagłębieniach oraz miejscach kontaktu z osprzętem roweru. Po stwierdzeniu nawet najmniejszego pęknięcia lub uszkodzenia roweru, śladów nadmiernego zużycia, albo usłyszeniu skrzypienia, należy natychmiast przerwać jazdę i przekazać rower autoryzowanemu sprzedawcy Specialized w celu kontroli. Rower należy regularnie konserwować u Autoryzowanego sprzedawcy Specialized, czyścić, kontrolować pod kątem korozji i/lub pęknięć oraz smarować. Należy regularnie czyścić i smarować napęd, zgodnie z instrukcjami producenta.
- Żywotność, rodzaj i częstotliwość konserwacji zależą od wielu czynników, takich jak sposób użytkowania, waga kolarza, warunki jazdy oraz ew. wypadki. Ponieważ CREO SL posiada silnik elektryczny, jest w stanie pokonać większy dystans w tym samym czasie. Oznacza to, że poszczególne elementy mogą podlegać szybszemu zużyciu. Na szybsze zużycie narażony jest zwłaszcza napęd i system hamulcowy. Należy regularnie dokonywać przeglądów roweru i osprzętu u autoryzowanego sprzedawcy Specialized.
- Wpływ trudnych warunków, soli (w przypadku jazdy blisko oceanu albo w ziemi), może powodować galwanizację komponentów, takich jak oś i śruby mechanizmu korbowego, co z kolei prowadzi do szybszego zużycia i skrócenia żywotności. Kurz i pył również przyspieszają zużycie powierzchni i łożysk. Powierzchnie roweru należy czyścić przed każdą jazdą. Rower należy regularnie konserwować u Autoryzowanego sprzedawcy Specialized, czyścić, kontrolować pod kątem korozji i/lub pęknięć oraz smarować. W razie stwierdzenia śladów korozji lub pęknięć ramy albo innych części, wadliwe komponenty należy wymienić.
- Należy regularnie czyścić i smarować napęd, zgodnie z instrukcjami producenta.
- Nie należy stosować wody pod ciśnieniem bezpośrednio na łożyska. Nawet woda z węża ogrodowego może wnikać do łożysk oraz pomiędzy elementy mechanizmu korbowego i przyspieszyć ich zużycie. Do czyszczenia używać wilgotnej szmatki oraz substancji przeznaczonych do czyszczenia rowerów.
- Nie wystawiać roweru na długotrwale działanie światła słonecznego ani nadmierne ciepło, np. pozostawiając go wewnątrz zaparkowanego na słońcu samochodu lub źródła ciepła, takiego jak grzejnik.
- Od czasu do czasu miękką ściereczką czyść magnes czujnika prędkości na tylnym kole. W zależności od warunków jazdy i wyboru okładziny hamulcowej na magnesie czujnika prędkości mogą gromadzić się zanieczyszczenia i/lub opiłki metalowe, co może prowadzić do przerw we wspomaganiu silnika lub błędnych odczytów prędkości.



**OSTRZEŻENIE!** Nieprzestrzeganie instrukcji zawartych w niniejszym rozdziale może spowodować uszkodzenie elementów roweru i utratę gwarancji, a przede wszystkim może być przyczyną obrażeń lub śmierci. Jeżeli rower wykazuje jakiegokolwiek ślady uszkodzeń, należy zaprzestać korzystania z niego i natychmiast przekazać Autoryzowanemu sprzedawcy Specialized w celu kontroli.



**OSTRZEŻENIE!** Korzystaj ze stojaka serwisowego dla podtrzymania roweru podczas montowania lub czynności serwisowych, a z uchwytu rowerowego podczas transportu. Umieszczając ramę i/lub rower w stojaku serwisowym należy mocować w nim sztycę, a nie ramę. Mocowanie za ramę może spowodować jej uszkodzenie, które bywa niewidoczne, ale może być przyczyną utraty kontroli nad rowerem i upadku.



**OSTRZEŻENIE!** Zawsze wyłączaj baterię, kiedy jest serwisowana lub nie jest użytkowana.

**UWAGA:** Nie należy demontować mechanizmu silnika. Silnik jest szczelnie zamkniętym, bezobsługowym systemem. Wszelkie prace związane z silnikiem może wykonywać wyłącznie centrum serwisowe Specialized.

## 7. INTERFEJS WYŚWIETLACZA (TCU)

### 7.1. TURBO CONNECT UNIT (TCU)

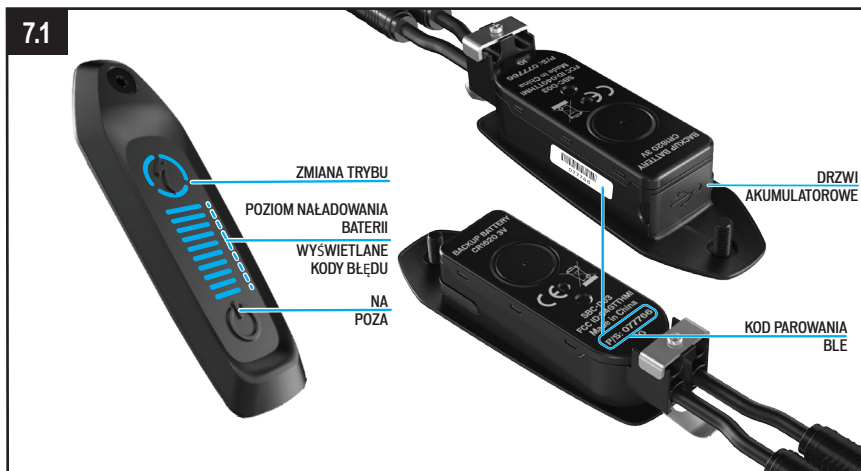

Modele CREO SL są wyposażone w wyświetlacz TCU. Wyświetlacz włącza silnik i zapewnia dostęp do opcji trybów wspomagania, a także wyświetla stan naładowania baterii i kody błędów.

Sześciocyfrowy kod BLE do parowania Bluetooth znajduje się pod TCU na rurze górnej, a także na naklejce „Peel Me”. (Rys. 4.1)

### 7.2. URUCHAMIANIE SYSTEMU TCU

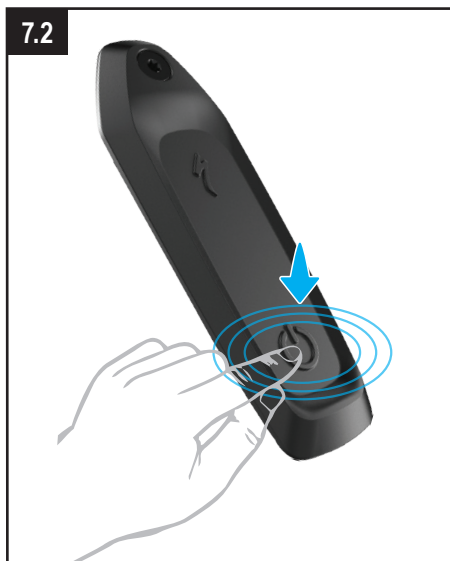

Aby uruchomić system, naciśnij i przytrzymaj przycisk zasilania umieszczony na wyświetlaczu TCU na górnej rurze ramy (Rys. 7.1) do momentu, w którym poziome diody LED zaczną świecić w kolorze niebieskim. Liczba diod LED świecących na niebiesko zależy od poziomu naładowania baterii.

Aby wyłączyć baterię (i wspomaganie), naciśnij i przytrzymaj przycisk zasilania, aż diody LED zgasną.



### 7.3. TRYBY WSPOMAGANIA TCU

Silnik CREO SL zapewnia pięć różnych ustawień napędu. TURBO, SPORT, ECO, BEZ WSPOMAGANIA I SMART CONTROL.

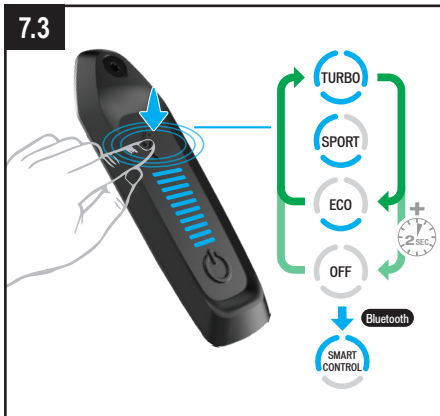

- TRYB TURBO: Tryb maksymalnej mocy, odpowiedni dla odcinków szybkiej jazdy i podjazdów.
- TRYB SPORT: Maksymalna kontrola i dostateczna moc na żądanie.
- TRYB ECO: Najbardziej efektywny tryb do pokonywania maksymalnych dystansów, oferujący jednocześnie odpowiednią moc.
- TRYB BEZ WSPOMAGANIA (OFF): Silnik nie będzie zapewniał wspomagania, ale wyświetlacz i światła będą nadal funkcjonować.
- TRYB SMART CONTROL: Podczas pedalowania silnik reguluje moc w oparciu o parametry jazdy określone przez aplikację Mission Control.

Tryby ustawień napędu są wyświetlane wokół przycisku S (tryb). Naciśnięcie przycisku S powoduje przełączanie trybów (rys. 7.3).

Cykliczne przechodzenie obejmuje trzy główne tryby wspomagania, poczynając od trybu SPORT (domyślny). TRYB WYŁ. jest aktywowany przez długie naciśnięcie przycisku S (TRYB).



Kontrolka SMART CONTROL jest widoczna na TCU tylko wówczas, gdy rower jest połączony z aplikacją Mission Control i jest w trybie SMART CONTROL.

### 7.4. ZMIANA TRYBÓW WSPOMAGANIA ZA POMOCĄ PIŁOTA SZOSOWEGO

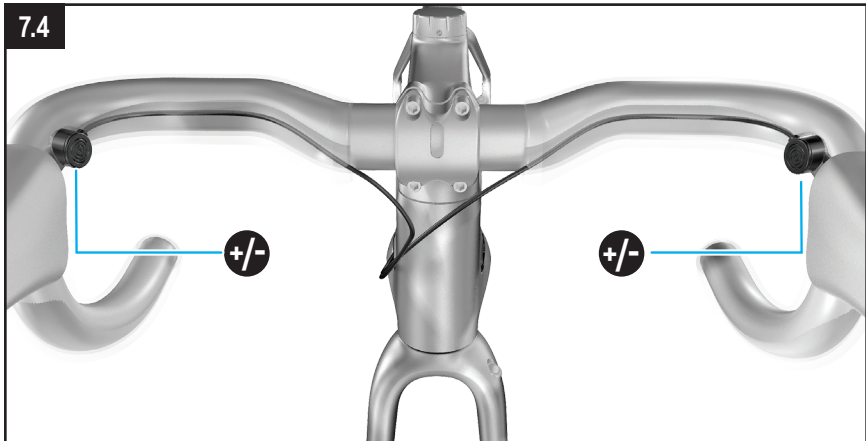

- PRZYCISK +: Zwiększa poziom wsparcia.
- PRZYCISK -: Zmniejsza poziom wsparcia.
- Przełączanie trybów na pilocie przestaje być wykonywane, gdy system zostanie przełączony na najsilniejszy lub najsłabszy tryb. Aby zredukować tryb z TURBO do SPORT i ECO., naciskaj przycisk -. Aby podwyższyć tryb z ECO na SPORT i TURBO, naciskaj przycisk +.

## 7.5. OPCJE POŁĄCZEŃ

Dzięki kompatybilności z Bluetooth i/lub ANT+ system sterowania wsparciem silnika jest niezwykle wszechstronny. W zależności od urządzenia i opcji dostępny jest cały szereg funkcji.

- **BLUETOOTH LOW ENERGY (BLE):** Aplikacja Mission Control App (iOS lub Android) pozwala na zapis podstawowych parametrów jazdy i synchronizuje się ze Strava, dzięki funkcji Smart Control pokazuje aktualny zasięg, posiada nawigację opartą o GPS i opcje diagnostyki systemu. Urządzenia z systemem Android i iOS można zsynchronizować z rowerem CREO SL przez Bluetooth LE. Najnowsze wersje aplikacji Mission Control App dostępne są za darmo na stronach Google Play lub Apple App Store. Instrukcje dostępu do poszczególnych funkcji Mission Control dostępne są w samej aplikacji.
- **ANT+:** Protokół ANT+ umożliwia synchronizację z CREO SL szeregu urządzeń, włączając w to wyświetlacz TCD (dostępny jako oddzielny element). Używanie urządzenia zgodnego z ANT+ zapewnia dostęp do większej liczby informacji, takich jak prędkość, kadencja i moc.
- Opcja "Fake Channel" pokazuje stan naładowania baterii na urządzeniu ANT+ z niewykorzystanym kanałem mocy, pulsu lub kadencji. Aby wybrać tę opcję należy użyć aplikacji Mission Control.

## 7.6. WYŚWIETLANE KODY BŁĘDU

Rower CREO SL jest wyposażony we wbudowany system diagnostyczny, pozwalający na automatyczne sprawdzanie oraz identyfikowanie sprawności funkcji systemu. W przypadku, gdy system wykryje błąd, wyświetlacz TCU ostrzeże użytkownika kodem błędu oraz przy pomocy czerwonych i niebieskich diod LED, tak jak to pokazano poniżej.

Jeśli zobaczysz taki komunikat błędu, uruchom ponownie system. Jeśli komunikat błędu jest w dalszym ciągu pokazywany, skontaktuj się ze swoim Autoryzowanym sprzedawcą Specialized, by uzyskać dalsze wskazówki. W zależności od rodzaju komunikatu błędu system może wyłączyć się automatycznie. Niemniej przy wyłączonym systemie rowerem można nadal jeździć bez wspomagania silnikiem.

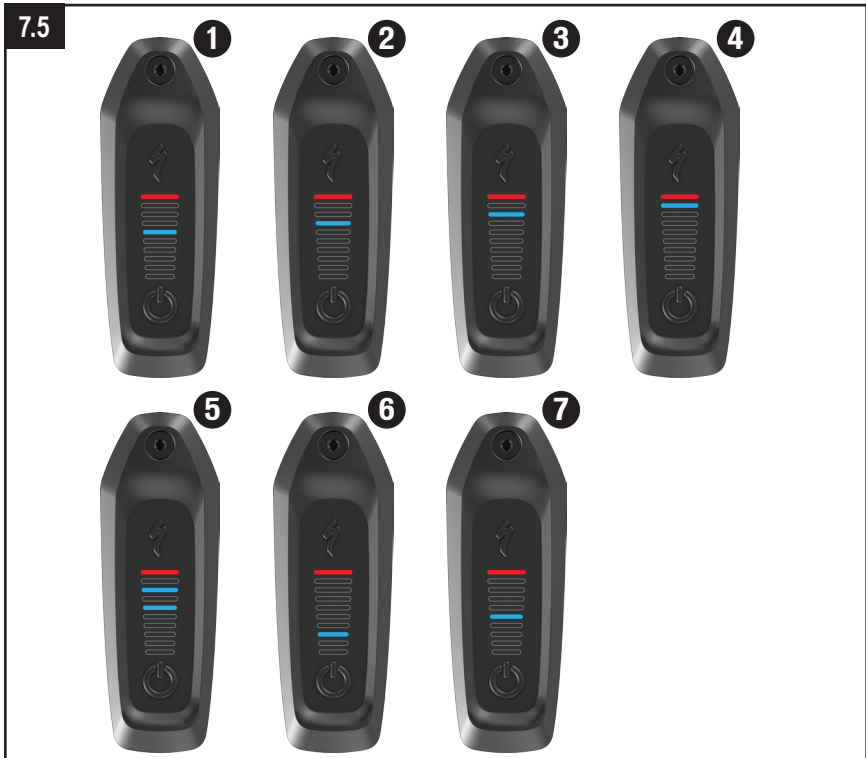

ZNACZENIE	ROZWIĄZANIE
1. BŁĄD BATERII	W przypadku kodów błędów 1-4 wypróbuj następujące rozwiązania. <ul style="list-style-type: none"> <li>• Ponownie uruchom rower</li> <li>• Aby uzyskać więcej informacji, sprawdź aplikację Mission Control.</li> <li>• Jeśli problem będzie się powtarzał, skontaktuj się z autoryzowanym sprzedawcą Specialized.</li> </ul>
2. NIE ODNALEZIONO BATERII	
3. BŁĄD SILNIKA	
4. NIE ODNALEZIONO SILNIKA	
5. BŁĄD BATERII I SILNIKA	Skontaktuj się z autoryzowanym sprzedawcą Specialized
6. NISKI POZIOM NAŁADOWANIA BATERII PASTYLKOWEJ TCU	Wymień baterię pastylkową w TCU <ul style="list-style-type: none"> <li>• Sprawdź, czy wtyczka Range Extender jest prawidłowo włożona do portu ładowania i zablokowana.</li> <li>• Odłącz Range Extender i sprawdź, czy we wtyczce nie ma wody.</li> <li>• Jeśli problem będzie się powtarzał, skontaktuj się z autoryzowanym sprzedawcą Specialized.</li> </ul>
7. BŁĄD RANGE EXTENDERA	

### 7.7. PRZYWRACANIE USTAWIEN FABRYCZNYCH

Przed sprzedażą nowego lub używanego roweru nowy użytkownik powinien dokonać przywrócenia ustawień fabrycznych wyświetlacza TCU w celu zresetowania ustawień szczytowej mocy i trybu wspomagania.

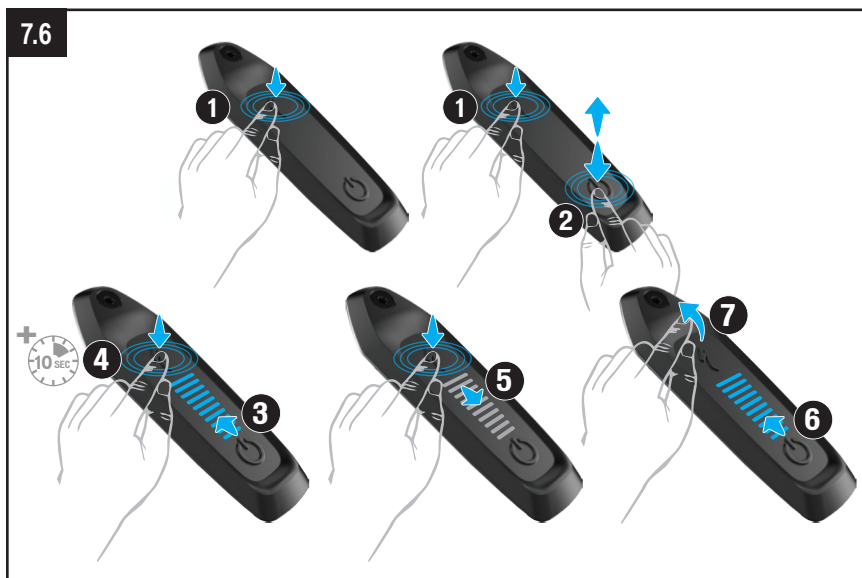

Aby dokonać przywrócenia ustawień fabrycznych (Rys. 7.6):

- A: Przyciśnij przez dłuższy czas (przytrzymaj) przycisk Trybu (1).
- B: Przyciśnij i zwolnij (2) przycisk Zasilania (nadal przytrzymuj przycisk Trybu). Diody LED zaczną się świecić (3).
- C: Kontynuuj przytrzymywanie przycisku Trybu przez 10 sekund (4), do momentu wyłączenia się diod LED (5) i ich ponownego zaświecenia się (6).
- D: Zwolnij przycisk Trybu (7).
- Przywrócenie ustawień fabrycznych jest zakończone.

## 7.8. WYMIANA BATERII WEWNĘTRZNEJ TCU

Bateria pastylkowa TCU znajduje się za gumową uszczelką z przodu TCU. Aby uzyskać dostęp do przegrody baterii, należy zdjąć TCU z roweru (rys. 7.7 A).

Użyj pęsety do wyciągnięcia baterii w celu wymiany baterii pastylkowej 1620. Instalując nową baterię, upewnij się, że jest całkowicie wsunięta (Fig. 7.7 B).

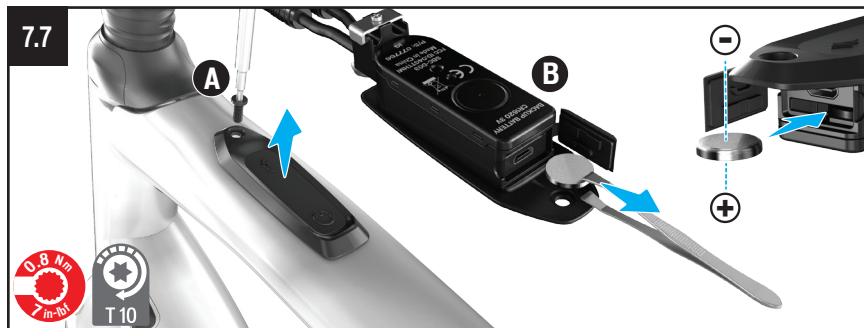

Port micro-USB znajdujący się poniżej portu baterii jest przeznaczony wyłącznie do wykorzystania w celach diagnostycznych przez Autoryzowanego sprzedawcę Specialized i Centrum serwisowe Specialized. Upewnij się, że gumowa uszczelka USB jest zawsze prawidłowo dociśnięta i w pełni zamknięta.



**OSTRZEŻENIE:** Do ponownego montażu baterii nie należy używać metalowej pęsety, ponieważ powoduje to zwarcie baterii.

## 8. MISSION CONTROL

Aplikacja Specialized Mission Control zwiększa przyjemność z jazdy, dostosowując CREO SL do indywidualnych potrzeb.

Co najważniejsze, umożliwia ona dostosowanie charakterystyki silnika, kontrolę zasięgu, diagnozowanie systemu, rejestrowanie jazd i przeglądanie danych jazdy w czasie rzeczywistym.

### 8.1. POBIERANIE I INSTALACJA MISSION CONTROL

Aby pobrać aplikację, przejdź do App Store (urządzenia z systemem iOS) lub Google Play Store (urządzenia z systemem Android), wyszukaj „Specialized Mission Control”, a następnie zainstaluj aplikację. Po rejestracji możesz połączyć się z rowerem.

### 8.2. PAROWANIE ROWERU Z MISSION CONTROL

When connecting to the Mission Control App for the first time, you need to enter the BLE pairing code that łącząc się z aplikacją Mission Control po raz pierwszy, należy wprowadzić kod parowania BLE dołączony do CREO SL na TCU i na naklejce „Peel Me”. Służy on jako środek bezpieczeństwa, ponieważ zapewnia, że tylko Ty, jako właściciel roweru lub osoby, którym powierzyłeś kod, mogą połączyć się z rowerem.

- W ustawieniach aplikacji Mission Control wybierz opcję MY BIKES (MOJE ROWERY), następnie (+) ADD PEDAL ASSIST BIKE (DODAJ ROWER ZE WSPOMAGANIEM PEDALOWANIA), wreszcie wybierz rower lub numer seryjny pasujący do roweru, z którym się łączysz. Numer seryjny roweru można znaleźć na ramie lub na naklejce „Peel Me”.
- Gdy aplikacja wyświetli monit o wprowadzenie sześciocyfrowego kodu parowania, można go znaleźć zarówno na naklejce „Peel Me” roweru (znajdź napis „BLE”, a następnie sześć cyfr) ORAZ poniżej TCU na rurze górnej (rys. 8.1).
- Połączenie z rowerem za pomocą aplikacji Mission Control wystarczy wykonać raz.

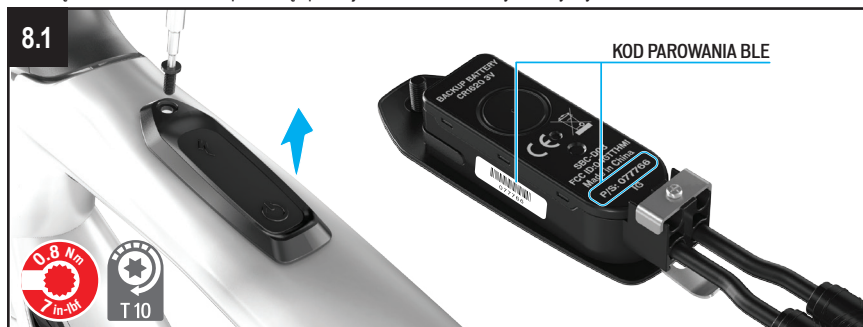

### 8.3. FUNKCJE MISSION CONTROL

Poniższe informacje pomogą Ci zrozumieć, jak najlepiej wykorzystać Turbo z naszą aplikacją Mission Control. Aby uzyskać więcej wsparcia, skontaktuj się z autoryzowanym sprzedawcą Specialized Turbo.

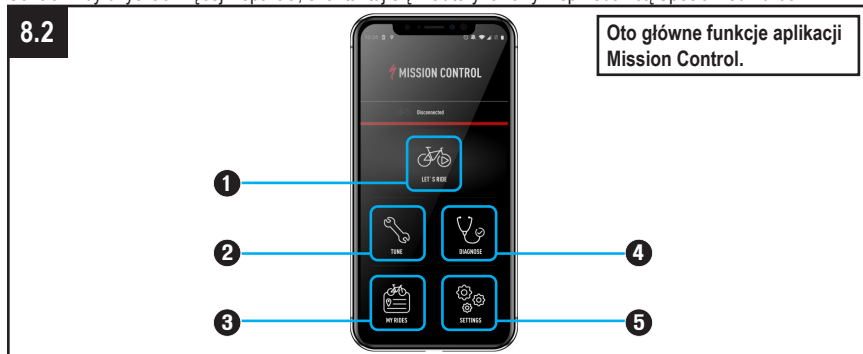

## 1. LET'S RIDE (RUSZAJMY)

Rejestruj jazdy, przeglądaj mapy i dane jazdy na żywo i ustawiaj Smart Control. Po włączeniu funkcji Smart Control moc silnika i baterii są regulowane w zależności od tego, jak daleko lub jak długo chcesz jeździć.

## 2. TUNE (REGULACJA):

Wyreguluj wydajność i zasięg silnika w zależności od potrzeb, indywidualnie dostosowując wspomaganie i moc szczytową (Peak Power).

Dzięki funkcji Tune w aplikacji Mission Control Moc szczytowa (Peak Power) silnika może zostać wyregulowana niezależnie od Wspomagania (Support) silnika i odwrotnie. Wielkość Mocy szczytowej, czyli energii, którą silnik pobiera z baterii, można regulować niezależnie dla każdego z trybów Wspomagania i ustalić tak, by odpowiadała stylowi jazdy rowerzysty, rodzajowi terenu, pożądanej wydajności i pożądanemu dystansowi. Zalecamy rozpoczęcie z następującymi ustawieniami. Turbo: 100% (Wspomaganie) / 100% (Moc szczytowa). Sport: 60% / 60%. Eco: 35% / 35%.

### ■ WSPOMAGANIE:

Suwaki trybu Wspomagania zmieniają poziom wspomaganie silnikiem w każdym z trybów w oparciu o wkład wysiłku wkładanego w pedałowanie. Mówiąc ogólnie, większe Wspomaganie oznacza lepsze przyspieszenie i łatwiejsze pokonywanie podjazdów kosztem zmniejszenia zasięgu i ryzyka utraty przyczepności. Wynikiem niższego Wspomagania jest większy zasięg i lepsza kontrola w sytuacjach, gdy trakcja jest ograniczona, na przykład podczas ostrych podjazdów lub zakrętów. Na przykład pedałowanie w trybie Sport przy wspomaganiu ustawionym na poziomie 50% będzie wymagało w przybliżeniu podwójnego wysiłku, by uzyskać ten sam poziom wspomaganie silnikiem w porównaniu z pedałowaniem w trybie Turbo przy wspomaganiu ustawionym na poziomie 100%.

### ■ MOC SZCZYTOWA:

Poza ustawieniami trybu Wspomagania istnieją również ustawienia Mocy szczytowej. Dotyczą one maksymalnej mocy dostarczanej przez silnik w każdym z trybów Wspomagania. Może być ona ustawiona do 100% dla każdego z trybów Wspomagania. Jeśli Moc szczytowa jest ustawiona na 100% dla wszystkich trybów Wspomagania, im intensywniej rowerzysta pedałuje, tym więcej pomocy uzyskuje w każdym z trybów Wspomagania. Na przykład, jeśli tryb Wspomagania jest ustawiony na poziomie 35% z Mocą szczytową ustawioną na poziomie 100%, wciąż możesz osiągnąć 100% Mocy szczytowej, pedałując z większym wysiłkiem i przy wysokim momencie obrotowym. Jeśli Moc szczytowa jest ustawiona na poziomie niższym niż 100%, ograniczysz ilość prądu docierającego do silnika, tworząc sztuczny pułap dostawy prądu. Ustawienie trybu Eco ze sztucznym pułapem Mocy szczytowej poprawi zasięg, a także zapewni większe zróżnicowanie pomiędzy trybami Wspomagania.

Specialized zaleca wypróbowanie różnych ustawień i wybór takiego, którego najlepiej sprawdza się w danych warunkach i przy danym stylu jazdy.

## 3. TUNE (REGULACJA):

Przeoglądaj zarejestrowane jazdy, eksportuj je jako pliki .gpx lub przesyłaj do kategorii e-rowerów w serwisie STRAVA.

## 4. DIAGNOSE (DIAGNOSTYKA)

Wyświetl aktualny stan silnika i akumulatora oraz działania użytkownika pod kątem błędów.

## 5. SETTINGS (USTAWIENIA)

Połącz się z nowym rowerem, zarządzaj swoimi rowerami, edytuj swój profil i dostosuj ustawienia aplikacji, takie jak automatyczne przesyłanie do serwisu STRAVA.



**INFO:** Więcej informacji na temat Mission Control można znaleźć na stronie [specialized.com/us/en/missioncontrol](https://specialized.com/us/en/missioncontrol)

## 9. BATERIA / ŁADOWARKA

Bateria CREO SL jest zamontowana wewnątrz rury dolnej i można ją zdemontować wyłącznie poprzez uprzednie wyjęcie silnika (rys. 9.1). Wszelkie prace wymagane przy silniku i baterii powinny być wykonywane przez autoryzowanego sprzedawcę Specialized Turbo.



Rower jest napędzany baterią litowo-jonową (Li-ion). Używając i ładując baterię oraz korzystając z roweru CREO SL należy zawsze stosować się do poniższych instrukcji:

- baterię należy użytkować w temperaturze od  $-20^{\circ}\text{C}$  ( $-4^{\circ}\text{F}$ ) and  $+60^{\circ}\text{C}$  ( $+140^{\circ}\text{F}$ ).
- Bateria CREO SL służy wyłącznie do użytku z rowerem CREO SL. Nie należy jej używać z żadnym innym rowerem, ani roweru CREO SL z inną baterią, nawet jeżeli pasuje do roweru CREO SL.
- Przed podłączeniem lub odłączeniem ładowarki lub modułu Range Extender do/od portu ładowania zawsze wyłączaj rower.
- Nie demontować, nie otwierać ani nie modyfikować baterii lub ładowarki. Demontaż lub jakakolwiek ingerencja może spowodować zwarcie, pożar lub nieprawidłowe działanie.
- Bateria jest bardzo ciężka. Należy obchodzić się z nią ostrożnie, uważając, by jej nie upuścić.
- Nie należy dopuścić do kontaktu gwoździ, śrub, ani innych ostrych i/lub metalowych przedmiotów z baterią lub jej gniazdem ładowania.
- Nie dopuścić do przegrzania baterii. Nie pozostawiać baterii na słońcu.
- Nie narażać baterii na działanie ognia, ani urządzeń grzewczych.
- Nie zanurzać baterii w wodzie.
- Przechowywać ją z dala od metalowych przedmiotów, które mogłyby spowodować zwarcie.
- Nie używać baterii, która wykazuje ślady uszkodzenia obudowy lub gniazda ładowania, albo po stwierdzeniu wycieku płynu. Płyn wewnątrz baterii może spowodować oparzenia lub podrażnić skórę. W przypadku kontaktu płynu ze skórą lub oczami, natychmiast oplukać miejsce kontaktu wodą i udać się do lekarza.
- Przed rozpoczęciem jakichkolwiek prac montażowych i konserwacyjnych, a także przed czyszczeniem i/lub naprawą należy wyłączyć baterię i odłączyć ładowarkę lub moduł Range Extender od portu ładowania. Dotknięcie styków przy WŁĄCZONYM rowerze może spowodować porażenie prądem elektrycznym i/lub obrażenia.



**OSTRZEŻENIE!** Nieprzestrzeganie instrukcji zawartych w niniejszym rozdziale może spowodować uszkodzenie elementów elektrycznych roweru i utratę gwarancji, a przede wszystkim może być przyczyną obrażeń lub śmierci. Jeżeli bateria lub ładowarka wykazują jakiegokolwiek ślady uszkodzeń, należy zaprzestać korzystania z nich i natychmiast przekazać je Autoryzowanemu sprzedawcy Specialized.

### 9.1. ŁADOWANIE I UŻYTKOWANIE BATERII

- Należy regularnie sprawdzać, czy bateria lub ładowarka nie są uszkodzone. Nie ładować i nie używać baterii, wobec której zachodzi podejrzenie wadliwego działania lub uszkodzenia.

- Upewnij się przed podłączeniem i ładowaniem baterii, że gniazdo ładowania i wtyczka są czyste i suche.
- Korzystaj wyłącznie z dostarczonego przewodu ładowarki. Przed włączeniem ładowarki do gniazda zasilania upewnij się, że wtyczka przewodu jest w pełni wprowadzona.
- Należy korzystać wyłącznie z ładowarki Specialized dostarczonej razem z rowerem lub innej ładowarki dopuszczonej do użycia przez Specialized. Przed każdym użyciem należy sprawdzić, czy ładowarka, przewód lub wtyczka nie są uszkodzone. Nie używać ładowarki, wobec której zachodzi podejrzenie wadliwego działania lub uszkodzenia.
- Ładowarkę należy umieścić na stabilnym, równym, niepalnym podłożu. Ładując baterię po wyjęciu z ramy należy umieścić baterię na tym samym podłożu, co ładowarkę.
- Ładowanie baterii powinno odbywać się w suchym, dobrze wietrzonym pomieszczeniu, a bateria ani ładowarka nie powinny być w trakcie ładowania zakryte. Bateria i ładowarka nie powinny znajdować się w pobliżu substancji niebezpiecznych i łatwopalnych.



**OSTRZEŻENIE!** Nieprzestrzeganie instrukcji zawartych w niniejszym rozdziale może spowodować uszkodzenie elementów elektrycznych roweru i utratę gwarancji, a przede wszystkim może być przyczyną obrażeń lub śmierci. Jeżeli bateria lub ładowarka wykazują jakiegokolwiek ślady uszkodzeń, należy zaprzestać korzystania z nich i natychmiast przekazać je Autoryzowanemu sprzedawcy Specialized.

## 9.2. ŁADOWANIE BATERII



**OSTRZEŻENIE!** Ładowarkę (i baterię, jeżeli została wyjęta z ramy) należy umieścić na stabilnym, równym, niepalnym podłożu. Ładowanie baterii powinno odbywać się w suchym, dobrze wietrzonym pomieszczeniu, a ładowarka nie powinna być w trakcie ładowania zakryta. Bateria i ładowarka nie powinny znajdować się w pobliżu substancji łatwopalnych ani niebezpiecznych. Podłącz ładowarkę do gniazda (100–240 V), korzystając z wtyczki stosowanej w danym kraju, a następnie podłącz wtyczkę ładowania do gniazda ładowania baterii. Specialized zaleca ładowanie baterii w pomieszczeniu wyposażonym w czujnik dymu.



**UWAGA:** Przed podłączeniem lub odłączeniem ładowarki lub modułu Range Extender zawsze wyłączaj rower!



**INFO:** Ładować baterię w temperaturze otoczenia od 0°C do +45°C (od +32°F do +113°F). W przypadku zbyt wysokich lub zbyt niskich temperatur zewnętrznych baterię należy ładować w pomieszczeniu. Ze względów bezpieczeństwa zbyt nagrzana lub zbyt wychłodzona bateria nie ładuje się.

- Podłącz ładowarkę do gniazodka (100 - 240V), korzystając z odpowiedniej wtyczki.

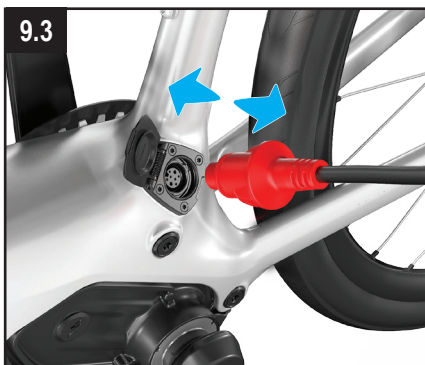

- Znajdź port ładowania umieszczony na ramie, blisko suportu, po stronie bez napędu.
- Otwórz pokrywę portu ładowania (rys. 9.2) i wóź wtyczkę ładującą do portu ładowania (rys. 9.3). Użyj strzałki na złączu jako wskazówki dla prawidłowej orientacji.
- Po zakończeniu ładowania odłącz wtyczkę od portu ładowania.
- Zamknij pokrywę portu ładowania, aby zabezpieczyć go przed wodą i zanieczyszczeniami.
- Odłączyć ładowarkę od gniazodka.





**UWAGA:** Zawsze całkowicie zamykaj pokrywę portu ładowania po ładowaniu i na czas jazdy. Powinna ona pozostawać otwarta tylko w przypadku podłączenia opcjonalnego modułu Range Extender

## 9.4

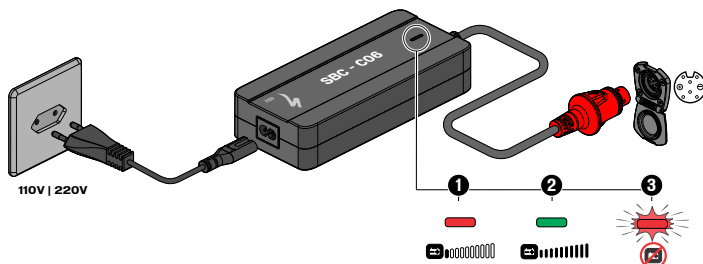

W trakcie ładowania dioda na ładowarce będzie świeciła na czerwono (Rys. 9.4). Po pełnym naładowaniu baterii dioda na ładowarce będzie świeciła na zielono.



**UWAGA:** Miganie czerwonej diody LED w trakcie ładowania oznacza błąd ładowania. Należy wówczas natychmiast wyjąć wtyczkę ładowarki z gniazdka, zaprzęścić jej użytkowania i skontaktować się z Autoryzowanym sprzedawcą Specialized.



Battery Management System (BMS/System Zarządzania Baterią) jest zaprojektowany w taki sposób, aby chronić w pełni rozładowaną baterię przed uszkodzeniem. Aby utrzymać jak najlepszą żywotność baterii, Specialized rekomenduje regularne doładowywanie baterii do poziomu minimum 60% (7 diod LED).



Należy pamiętać, że pojemność baterii Li-ion stopniowo maleje, zależnie od wieku i liczby cykli ładowania. Znaczące skrócenie czasu pracy po naładowaniu oznacza, że bateria jest niemal w pełni zużyta i należy ją wymienić. Przy prawidłowym użytkowaniu po 300 cyklach ładowania, albo 2 latach użytkowania, bateria będzie miała 75% pierwotnej pojemności. Nową baterię można kupić u Autoryzowanego sprzedawcy Specialized.

### 9.3. POZIOM NAŁADOWANIA BATERII

W trakcie jazdy wyświetlany jest aktualny poziom naładowania baterii. Liczba diod LED świecących na NIEBIESKO wskazuje poziom naładowania baterii (Rys. 9.5). Kiedy poziom naładowania spadnie do 10%, ostatnia dioda LED będzie świecić na CZERWONO (Rys.9.5).

## 9.5

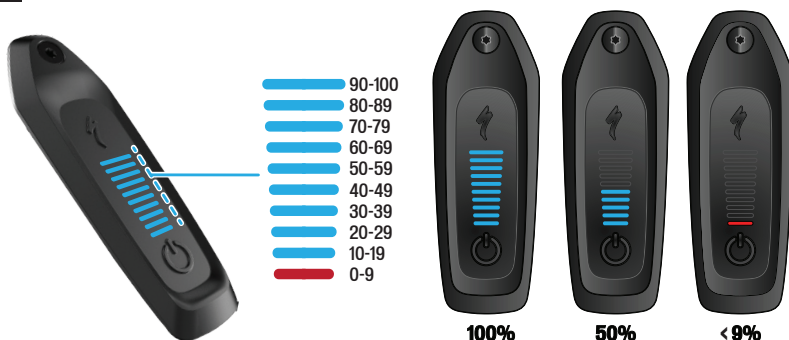

Przy stanie naładowania baterii 15 - 20% system zacznie zmniejszać poziom wspomagania. Przy stanie 3% system wyłączy wspomaganie silnikiem elektrycznym, ale wyświetlacz TCU będzie nadal zasilany.

Stan naładowania baterii, który powoduje wyłączenie silnika może odbiegać od normy, z takich powodów jak np. temperatura .

Jeżeli rower jest w stanie spoczynku przez co najmniej 15 minut, system wyłączy się samoczynnie. Aby dalej korzystać ze wspomagania, należy włączyć system ponownie.

#### 9.4. CZYSZCZENIE

- Zawsze przed rozpoczęciem czyszczenia roweru należy wyłączyć baterię, odłączyć ją od ładowarki, a ładowarkę odłączyć od gniazda.
- Przed myciem upewnij się, że port ładowania jest prawidłowo zamknięty.
- Jeśli rower jest wyposażony w moduł Range Extender, przed czyszczeniem odłącz złącze od portu ładowania i zamknij port ładowania.
- Upewnij się, że port ładowania jest wolny od wody i/lub brudu. Przed użyciem port powinien być czysty. Przed czyszczeniem upewnij się, że system jest wyłączony, a następnie przedmuchaaj zanieczyszczenia powietrzem pod niskim ciśnieniem lub użyj miękkiej szczotki, aby usunąć suche zanieczyszczenia.
- Jeśli port ładowania jest mokry, przed podłączeniem ładowarki lub modułu RE pozostaw go w stanie otwartym do całkowitego wyschnięcia. Zawsze zamykaj port ładowania, gdy bateria wewnętrzna nie jest ładowana lub moduł RE nie jest używany.



**OSTROŻNIE:** Nigdy nie należy czyścić roweru CREO SL myjką ciśnieniową ani wężem. Najlepszą praktyką jest korzystanie z wiadra wody i mokrej szmatki lub gąbki do usunięcia brudu, a następnie osuszenie wszystkich powierzchni przy użyciu czystego ręcznika. Należy skorzystać ze wskazówek producenta układu napędowego, by uzyskać instrukcje dotyczące czyszczenia komponentów układu napędowego. Upewnij się, że złącza są czyste i suche przed ich ponownym połączeniem i podjęciem jazdy. Dodatkowych informacji w zakresie czyszczenia udzieli Autoryzowany sprzedawca Specialized.



**UWAGA:** Nie używać do czyszczenia alkoholu, rozpuszczalnika ani środków trących. Zalecane jest czyszczenie suchą lub wilgotną szmatką.

#### 9.5. PRZECHOWYWANIE



**UWAGA:** Jeżeli rower nie jest używany przez dłuższy czas, należy go przechowywać w suchym i dobrze wentylowanym miejscu. Rower należy przechowywać w temperaturze otoczenia poniżej +35°C (+95°F).



**UWAGA:** Jeżeli rower lub opcjonalna bateria RE są przechowywane i nie są używane przez dłuższy czas, baterię należy naładować co najmniej raz na trzy miesiące przynajmniej do poziomu 4 (30–39%) diod LED świejących na niebiesko, a w przypadku RE przynajmniej do poziomu 2 (33–93%) diod LED świejących na zielono. W przeciwnym razie bateria mogłaby ulec uszkodzeniu.



Pozostawienie baterii po naładowaniu przez dłuższy czas podłączonej do ładowarki nie jest zalecane.

#### 9.6. TRANSPORT



Transport lub wysłanie baterii CREO SL jako przesyłki może podlegać ograniczeniom i może wymagać specjalnego opakowania i/lub oznaczenia przesyłki. Zalecamy wcześniejsze sprawdzenie wymagań ustawowych i przepisów obowiązujących w danym kraju. Niezbędnych informacji może udzielić Autoryzowany sprzedawca Specialized. Do transportu baterii po wyjęciu z ramy Specialized zaleca wykorzystanie zaaprobowanego futerału transportowego.



**UWAGA:** Należy pamiętać, że rower CREO SL jest znacznie cięższy, niż rower bez silnika elektrycznego. Z tego względu zaleca się ostrożność przy jego transporcie, podnoszeniu lub przenoszeniu.

## 9.7. UTYLIZACJA



Baterie i ładowarki nie mogą być wyrzucane razem z pozostałymi odpadami! Wszystkie baterie i ładowarki należy utylizować w sposób przyjazny dla środowiska, zgodnie z przepisami obowiązującymi w danym kraju. Niezbędnych informacji na temat utylizacji lub odbioru zużytych baterii i ładowarek udzieli Autoryzowany sprzedawca Specialized.

## 9.8. DANE TECHNICZNE BATERII

OPIS	JEDNOSTKA	SPECYFIKACJA	
		SBC - B15	SBC - B16 (RE)
NAPIĘCIE ROBOCZE	V	48	48
TEMPERATURA ŁADOWANIA	°C	0 — +45	0 — +45
	°F	+32 — +113	+32 — +113
TEMPERATURA ROBOCZA	°C	-20 — +60	-20 — +60
	°F	-4 — +140	-4 — +140
TEMPERATURA PRZECHOWYWANIA	°C	-20 — +60	-20 — +60
	°F	-4 — +140	-4 — +140
STOPIEŃ OCHRONY		IPX6	IPX6
MASA	KG	1.85	1
	LB	4	2.2
POJEMNOŚĆ ZNAMIONOWA	AH	6.7 AH	3.35 AH
ENERGIA	WH	320 WH	160 WH
CZAS ŁADOWANIA		2:35	3:20

## 9.9. DANE TECHNICZNE ŁADOWARKI

OPIS	JEDNOSTKA	SPECYFIKACJA
NUMER MODELU ŁADOWARKI		SBC-C06
TEMPERATURA ŁADOWANIA	°C	-00 — +40
	°F	32 — +104
TEMPERATURA PRZECHOWYWANIA	°C	-20 — +65
	°F	-4 — +149
NAPIĘCIE ROBOCZE	V	54
NAPIĘCIE WEJŚCIOWE AC	V	100 — 240
CZĘSTOTLIWOŚĆ	Hz	50 / 60
MAKS. PRĄD ŁADOWANIA	A	3
WYMIARY	mm	177 X 78 X 38.5

Zasięg baterii różni się w zależności od modelu/pojemności baterii, warunków drogowych (profil trasy) oraz poziomu wsparcia w trakcie jazdy. Patrz "OGÓLNE UWAGI DOTYCZĄCE JAZDY" na stronie 4, gdzie podane są dodatkowe informacje odnośnie zasięgu i sposoby jego zwiększenia.



**INFO:** Rys. 9.6 jest kopią etykiety baterii dostarczanej z rowerem. Przed pierwszym użyciem zapoznaj się z tą informacją.

⚠ DO NOT							⚠ TEMPERATURE RANGE			
DO NOT handle when damaged	DO NOT submerge	DO NOT modify	DO NOT connect +/-	DO NOT crush	DO NOT puncture	DO NOT store in direct sunlight/heat	Storage	Charge	Ride	

⚠ ATTENTION		⚠ DANGER	
Charge at least every 90 days	Only use approved specialized charger	NOT FOLLOWING THESE INSTRUCTIONS CAN CAUSE HEAT, FIRE AND EXPLOSION AND CAN RESULT IN SERIOUS INJURY OR DEATH	<p><b>SPECIALIZED BICYCLE COMPONENTS INC.</b>                  Rechargeable Li-Ion Battery                  This battery must be disposed of properly                  350-915 67th / 320th / 48th                  131NR19/66-2                  00000399458_R1</p>

## 10. ZAWIESZENIE PRZEDNIE FUTURE SHOCK

Rower CREO SL jest wyposażony w system zawieszenia rury sterowej Future Shock.

### 10.1. UWAGI OGÓLNE DOTYCZĄCE SKŁADANIA



**OSTRZEŻENIE!** Z uwagi na wysoki stopień zaawansowania Future Shock, prawidłowe złożenie wymaga znajomości mechaniki, odpowiednich umiejętności i specjalistycznych narzędzi. Z tego względu montaż, konserwacja i naprawy powinny być wykonywane przez autoryzowanego sprzedawcę Specialized.



**OSTRZEŻENIE!** Amortyzacja Future Shock oraz współpracujące z nią opatentowane komponenty są charakterystyczne dla rowerów Specialized wyposażonych w Future Shock. Należy korzystać wyłącznie z oryginalnych części i osprzętu. Zastosowanie innych części lub osprzętu może osłabić konstrukcję roweru. Specjalne elementy Future Shock mogą być używane wyłącznie z rowerami z Future Shock i nie powinny być używane z żadnym innym modelem, nawet jeżeli pasują. Nieprzestrzeganie powyższego zalecenia może prowadzić do poważnych obrażeń lub śmierci.



W zależności od roweru, Future Shock dostępny jest w modelach z tłumieniem lub bez. Montaż w obu modelach jest taki sam. Aby prawidłowo zamontować Future Shock należy bezwarunkowo wykonać wszelkie czynności w kolejności opisanej w niniejszej instrukcji. Zmiany kolejności składania wydłużą proces składania.

### 10.2. MONTAŻ WIDELCA I WKŁADU FUTURE SHOCK

- Wideo dot. wkładu Future Shock dostępne jest pod adresem <http://servicevideos.specialized.com/video/306086210> lub po zeskanowaniu kodu QR.
- Wkład Specialized Future Shock i stery są zaprojektowane jako zintegrowana całość i są przeznaczone do użytku wyłącznie z kompatybilnymi ramami i widelcami. Składając przód roweru Roubaix należy korzystać wyłącznie z wymienionych części.



**OSTRZEŻENIE!** Rura sterowa widelca jest przycięta tak, aby pasowała do ramy w danym rozmiarze. Nie należy jej skracać, ani montować zbyt krótkiego widelca. Należy sprawdzić, czy rozmiar zaznaczony na widelcu jest zgodny z rozmiarem ramy.



Wkład 2.0 Future Shock z tłumieniem został przetestowany i otrzymał atest wyłącznie do użytku z rowerami, w których wkład z tłumieniem stanowi standardowe wyposażenie.

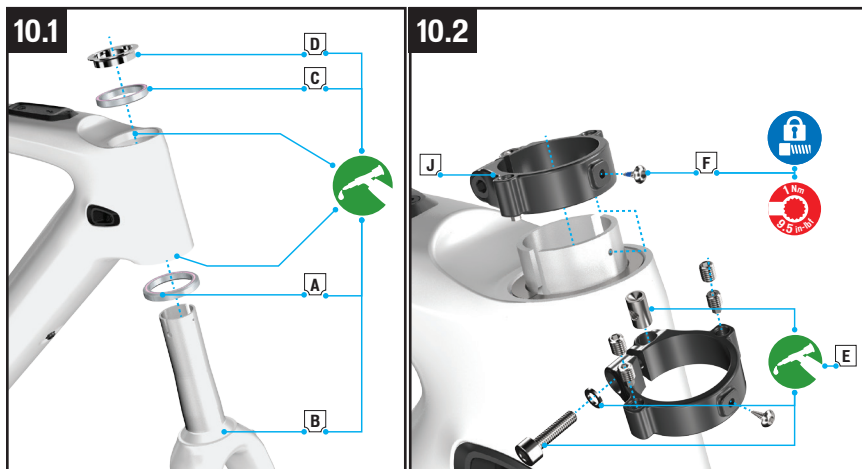

- Rys.10.0:** Nasmaruj, a następnie zamontuj dolne łożysko (A) na widelcu (B). Włóż widelec do główki ramy, nasmaruj i zamontuj górne łożysko (C) oraz pierścieni (D) na rurze steru.



**UWAGA:** Należy się upewnić, że nacięcie pierścienia skierowane jest do tyłu albo do przodu roweru. Nacięcie nie powinno znajdować się bezpośrednio obok śrub sterów.

- **Rys.10.2:** Nasmaruj i włoś śrubę obejmę rury sterowej, podkładkę i tulejkę. Załóż obejmę rury sterowej (E).
- **Rys.10.2:** Użyj niebieskiego uszczelniacza i wkręć w obejmę śrubę ustalającą (F), aby obejmą nie przemieszczała się na rurze. Dokręć aż do oporu. Nie przekraczaj 9.5 in-lbf / 1.0 Nm.



**OSTRZEŻENIE!** Aby sprawdzić, czy otwory śruby ustalającej w obejmie i widelcu są w tym samym miejscu, przed wkręceniem śruby ustalającej włoś w nie klucz imbusowy 2 mm. Przed montażem obejmę upewnij się, że śruby regulacji sterów są wysunięte.

### 10.3



### 10.4

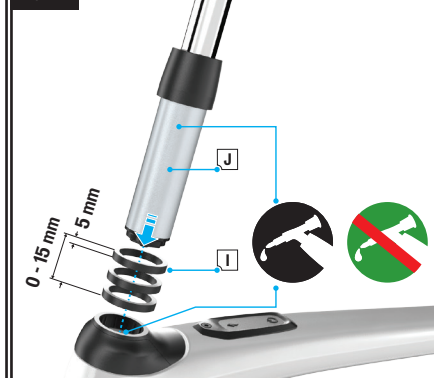

- **Rys.10.3:** Umieść nakrętkę sterów (G-H) na górnej podkładce rury sterowej.
- **Rys.10.4:** Załóż na wkład Future Shock (I) podkładki steru 0-15 mm (J). Nałóż na wkład Future Shock pastę węglową i włoś całość do rury sterowej. Nie stosuj smaru.



**OSTRZEŻENIE!** Aby zapewnić prawidłowe umieszczenie wkładu Future Shock w rurze sterowej, nie należy używać więcej niż 15 mm podkładek z niską lub wysoką osłoną sterów. Pomiedzy rurą sterową a wkładem znajdować się smar. Smar mógłby spowodować przemieszczenie się wkładu, a w konsekwencji utratę kontroli.



Specialized zaleca stosowanie pomiedzy wkładem a rurą sterową przeznaczoną do karbonu pasty zwiększającej tarcie (lub innej podobnej substancji). Więcej informacji udzieli Autoryzowany sprzedawca Specialized.

### 10.5

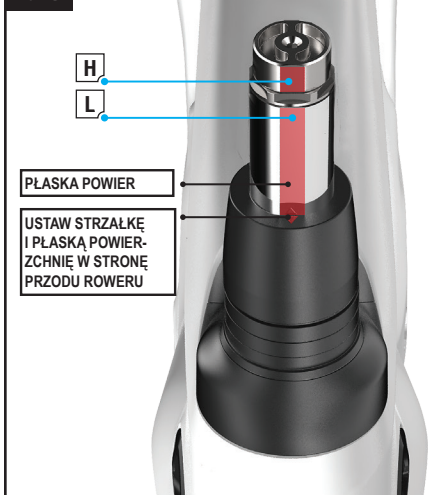

### 10.6

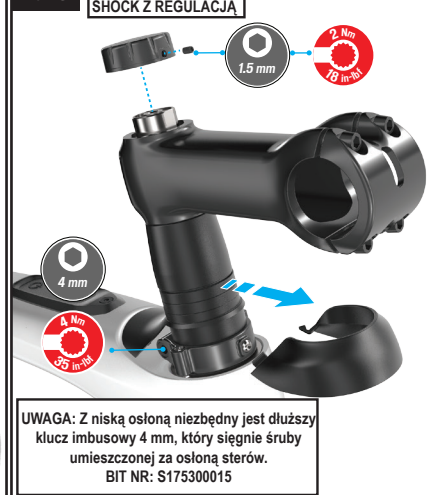

- **Rys.10.5:** Wkład należy umieścić tak, aby wyrównać strzałkę na gumowej osłonie z jedną z trzech płaskich powierzchni. Ustaw strzałkę i płaską powierzchnię w stronę przodu roweru.
- **Rys.10.6:** Dokręć obejmę rury steru na 35 in-lbf / 4.0 Nm.



**OSTRZEŻENIE!** Po montażu wkładu należy nasmarować śrubę obejmy rury sterowej i dokręcić zgodnie ze specyfikacją. Nie dokręcając obejmy bez zamontowanego wkładu. Nieprawidłowo zamontowana i/lub dokręcona obejma może spowodować utratę kontroli i upadek.

- Zamontuj tuleję mostka (K) na wkładzie. Użyj grubej podkładki ze standardowym mostkiem 1 1/8", albo cienkiej podkładki z mostkiem SW Future. Tuleja musi być wyrównana z mostkiem i skierowana w stronę tyłu roweru.
- **Rys.10.6** (tylko Future Shock z regulacją): Pokrętko regulacji należy zdjąć przed montażem mostka. Poluzuj śrubę dociskową z boku pokrętła regulacji i zdejmij pokrętko. Przed założeniem dopasuj śrubę dociskową do płaskiej powierzchni (Rys.5 L) na górze Future Shock. Dokręć śrubę dociskową na 18 in-lbf / 2.0 Nm.

Mostki SW Future są kompatybilne ze wszystkimi modelami Future Shock.



Uchwyt na akcesoria Venge (S189900104) jest kompatybilny z płytką przednią SL (S199900064) lub mostkiem SW Future.

Przednia płytką SL jest kompatybilna z mostkami SW Future i SL.

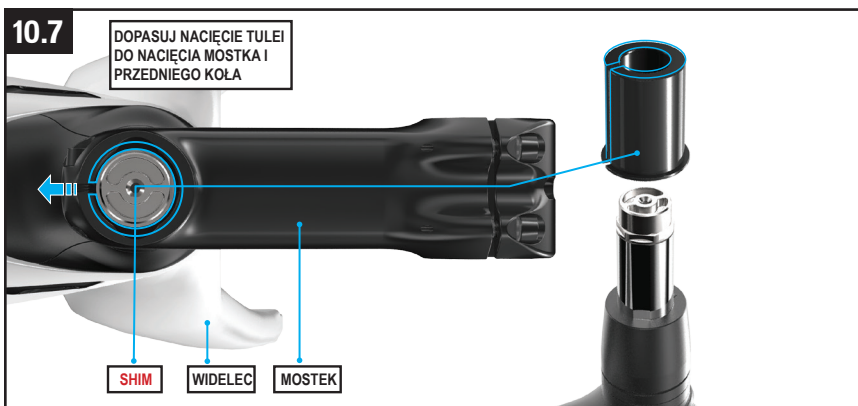

- **Fig.10.7:** Zamontuj mostek na wkładzie, wyrównaj mostek z przednim kołem. Dokręć mostek zgodnie ze specyfikacją producenta. Zamontuj kierownicę i hamulce zgodnie z instrukcją producenta.

- **FUTURE SHOCK BEZ REGULACJI:** Załóż korek (rys. 1-A poniżej, **dokręć ręką**).

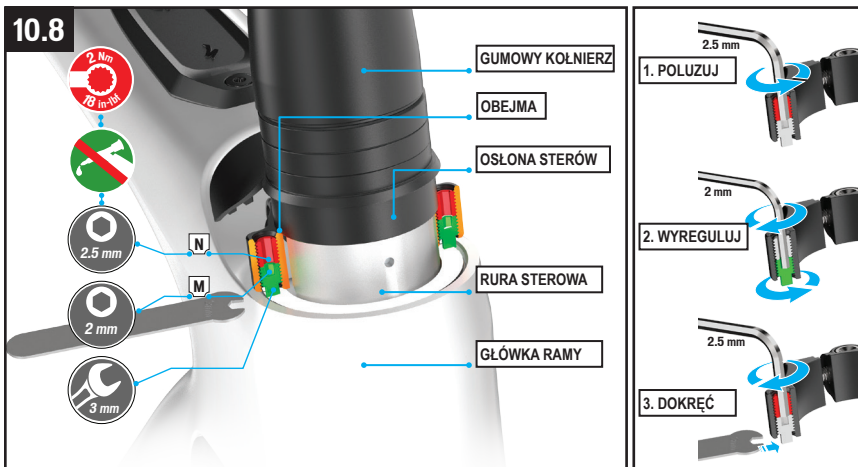

- **Rys.10.8:** Sprawdź, czy śruby mocujące są poluzowane (N), wyreguluj dwie śruby (M) za pomocą klucza imbusowego 2 mm tak, aby dotykały pierścienia. Równomiernie, na zmianę dokręcaj obie śruby i ruszaj rowerem do przodu i do tyłu naciskając przedni hamulec, aż zostaną wyeliminowane luzy, a stery będą wciąż swobodnie się obracać.
- Przytrzymaj kluczem płaskim 3 mm (w zestawie) śruby (M) pod osłoną, a następnie dokręć śruby mocujące (N) na 9.5 in-lbf / 1,0 Nm, tak, aby unieruchomić śruby (M) pod osłoną. **NIE NAKŁADAJ SMARU NA ŚRUBY MOCUJĄCE!**



Śruba regulacji wstępnej (dolna) dostępna jest za pomocą klucza imbusowego 2 mm przez śrubę mocującą (górną). Górna śruba mocująca dokręcana jest kluczem imbusowym 2,5 mm.

### 10.3. REGULACJA WYSOKOŚCI WZNIOSU

- ejmij korek i mostek.
- Wykręć śruby dociskowe, poluzuj śrubę dociskową obejmę.
- Wymij wkład z rury sterowej. **NIE ZDEJMUJ KOŁNIERZA!** Kołnierz jest dokładnie dopasowany i trudno włożyć go z powrotem, a jego zdjęcie grozi zabrudzeniem.
- Instrukcje dot. regulacji wysokości znajdują się na rys. 10.3 - 10.8, strona 6.

### 10.4. ZMIANA TWARDOŚCI SPRĘŻYNY (modele bez regulacji)

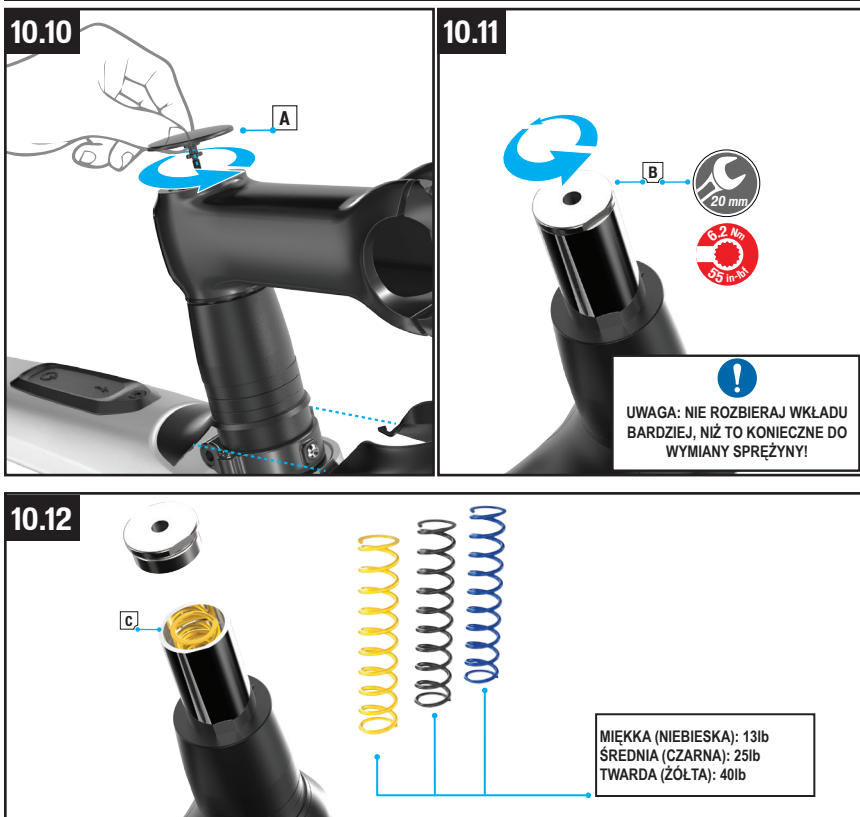

- Aby wymienić sprężynę należy zdjąć nakładkę (rys. 10.10-A), mostek i podkładkę, a następnie odkręcić górną osłonę wkładu (rys. 10.11-B) kluczem do konusów 20 mm.
- Załóż wybraną sprężynę (rys. 10.12-C) i zamontuj górną osłonę. Dokręć na 55 in-lbf / 6,2 Nm (za pomocą klucza nasadowego z płaską nasadką), albo do oporu (za pomocą klucza do konusów).





**UWAGA:** Luzując górną osłonę w celu wymiany sprężyny należy pozostawić wkład w widelcu, umocowany obejmą. Nie należy mocować wkładu w imadle!

#### 10.5. KOLEJNE KROKI REGULACJI STERU/WZNIOSU

■ KORZYSTAJ Z KLUCZA DYNAMOMETRYCZNEGO!	■ Czy ster jest wyregulowany?
■ Czy strzałka na kołnierzu wkładu skierowana jest w stronę przodu roweru?	■ Czy śruby regulacji są równomiernie dokręcone, a śruby mocujące dokręcone do oporu?
■ Czy śruba zaciskowa obejmę steru jest dokręcona?	■ Czy śruby mostka są dokręcone?

# 11. SPECYFIKACJA

## 11.1. SPECYFIKACJE OGÓLNE

POZYCJA	CZEŚĆ NR	SPECYFIKACJA
STERY	S182500005	1 1/8" UPPER / 1.5" LOWER DROP-IN BEARINGS
ŚREDNICA OBEJMY SZTYCY	S174700008	30.6
ŚREDNICA SZTYCY		27.2
HAK PRZERZUTKI	S182600001	HGR MY18 ROAD DISC THRU AXLE DER HANGER
OŚ TYLNEJ PIASTY	S194400004	148 MM X 12 MM
ROZSTAW PIASTY PRZEDNIEJ	S194400002	110 MM X 12 MM

## 11.2. ROZMIAR ŚRUBY / MOMENTY DOKRĘCENIA



**OSTRZEŻENIE!** Prawidłowy moment dokręcenia elementów ruchomych (nakrętek, śrub) jest niezwykle istotny dla bezpieczeństwa. Zbyt niski moment dokręcenia może spowodować niestabilność połączenia. Zbyt wysoki moment dokręcenia może spowodować zniszczenie, rozciągnięcie lub deformację gwintu. Niewłaściwy moment dokręcenia może również spowodować uszkodzenie elementu, a w konsekwencji utratę kontroli i upadek. Tam, gdzie zostało to zaznaczone, należy dokręcić śrubę zgodnie ze specyfikacją. Po pierwszej jeździe, a później w regularnych odstępach czasu, należy sprawdzić dokręcenie każdej ze śrub i bezpieczne mocowanie elementów roweru. Poniżej znajduje się zestawienie specyfikacji momentów dokręcenia podanych w niniejszej instrukcji:

### WSKAZÓWKI OGÓLNE DOTYCZĄCE MOMENTÓW DOKRĘCANIA:

POŁOŻENIE	NARZĘDZIE	DOKRĘCANIA (Nm)	DOKRĘCANIA (in-lbf)
OBEJMA SZTYCY	4 mm HEX	6.2	55
MOSTEK @ RURA STEROWA	4 mm HEX	5	44
MOSTEK @ KIEROWNICA	4 mm HEX	5	44
ŚRUBY KORBY	8 mm HEX	50	443
ŚRUBY TARCZY KORBY	5 mm HEX	10	89
ŚRUBA PAJĄKA	3 mm HEX	5	44
ŚRUBY DO MOCOWANIA BIDONU	3 mm HEX	2.8	25
TYLNA OŚ 12 MM	6 mm HEX	15	133
PRZEDNIA OŚ 12 MM	6 mm HEX	15	133
HAK PRZERZUTKI	2.5 mm HEX	0.8	7
RAMA Z WŁÓKNA WĘGLOWEGO – PORT WYJŚCIOWY GŁÓWKI RAMY (śruba mocująca)	2 mm HEX	0.8	7
RAMA Z WŁÓKNA WĘGLOWEGO – PORT WYJŚCIOWY GŁÓWKI RAMY (śruba ustalająca)	1.5 mm HEX	N/A	
RAMA ZE STOPU – PORT PANCERZA W GŁÓWCE RAMY	2 mm HEX	0.8	7
MOCOWANIE BATERII	T25 TORX	3	27
WYŚWIETLACZ TCU	T10 TORX	0.8	7
MOCOWANIA SILNIKA PO STRONIE Z NAPĘDEM	T30 TORX	17	150
MOCOWANIA SILNIKA PO STRONIE BEZ NAPĘDU	T30 TORX	10	89

POKRYWA SILNIKA	T25 TORX	0.8	7
CZUJNIK ZAMONTOWANY NA DOLNYCH RURACH TYLNEGO TRÓJKĄTA	2.5 mm HEX	1	9
MAGNES CZUJNIKA PRĘDKOŚCI	Narzędzie do kontry kasety	40	354
OBEJMA RURY STEROWEJ (bok)	4 mm HEX	4	35
OBEJMA RURY STEROWEJ (przód)	2.5 mm HEX	1	9
NAPRĘŻENIE WSTĘPNE STERÓW	2.5 mm HEX	2	18
MOCOWANIE AKCESORIÓW	3 mm HEX	2.7	24
POKRĘTŁO FUTURE SHOCK (tylko w wersji z tłumieniem)	1.5 mm HEX	2	18



**TECH TIP: Apply thread locker to chainring bolts.**

### 11.3. ZALACANE CIŚNIENIE OPON

Właściwe ciśnienie ma kluczowe znaczenie dla efektywności jazdy. Opony mocniej napompowane toczą się szybciej i z mniejszymi oporami, ale dają mniejszą przyczepność. Opony słabiej napompowane toczą się wolniej i z większymi oporami, ale za to przyczepność jest większa. Zbyt niskie ciśnienie powoduje ryzyko uszkodzenia obręczy i uchodzenie powietrza z opony w trakcie jazdy (dotyczy opon bezdętkowych).

Zalecamy wypróbowanie różnych ciśnień w różnych warunkach i wybór optymalnego ciśnienia dla danego terenu.

Zalecamy stosowanie manometru wysokiej jakości i porównanie wartości z zalecanym ciśnieniem, podanym na bocznej powierzchni opony.



Z uwagi na wyższą masę roweru CREO SL ciśnienie powinno być ogólnie wyższe niż w standardowym rowerze, npDIVERGE.

## 12. AKCESORIA

### 12.1. RANGE EXTENDER (RE)

Rower CREO SL jest kompatybilny z modułem RE, pozwalającym jeszcze bardziej zwiększyć zasięg i czas jazdy. Moduł RE montuje się bezpiecznie w zalecanym koszyku na bidon (Zee Cage II Right) oraz za pomocą opaski mocującej akumulator Specialized dostarczanej z modułem RE. Moduł RE łączy się z silnikiem za pomocą dedykowanego przewodu zasilania podłączanego do portu ładowania. Niska masa modułów RE umożliwia zamontowanie ich większej liczby w celu zwiększenia zasięgu. Jeden moduł RE dodaje do systemu 160 Wh, co umożliwia około 1 godz. jazdy w trybie Turbo (bez lub przy niewielkim nachyleniu).

Aby nabyć moduł(y) RE i zalecany koszyk na bidon, wybierz się do autoryzowanego sprzedawcy produktów firmy Specialized.

#### KONFIGURACJA / UŻYWANIE MODUŁU RANGE EXTENDER

- Wyłącz rower CREO SL.

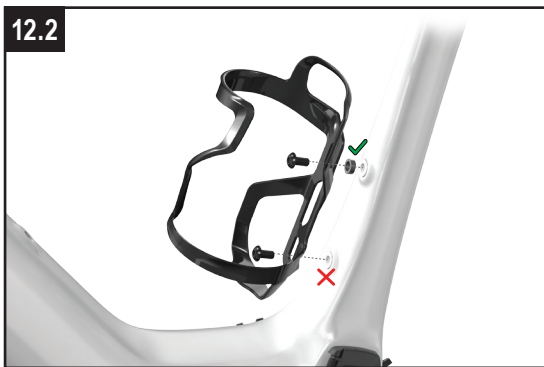

- Włóż końcówkę przewodu zasilającego z zaokrągloną pokrywą do portu w Range Extender (rys. 12.1 a). CREO SL wymaga kabla Range Extender 220 mm do podłączenia do roweru.
- Przymocuj kabel do kanału znajdującego się w obudowie modułu RE (rys. 12.1B).
- Zamontuj koszyk na bidon w stosownym miejscu rury podsiodłowej zgodnie z instrukcją dostarczoną do koszyka na bidon. Stosuj tylko zalecane koszyki na bidony (Zee Cage II prawy) dla Range Extender.
- Podkładkę dystansową dostarczoną z rowerem CREO SL umieść wyłącznie przy górnej śrubie koszyka, między koszykiem a ramą (rys. 12.2).



**Wszystkie rowery z RE zamontowanym na rurze podsiodłowej wymagają umieszczenia 2 mm podkładki dystansowej przy górnej śrubie koszyka między koszykiem na bidon Zee Cage II.**



- Umieść moduł RE w odpowiednim koszyku na bidon (rys. 11.2).
- Zamontuj moduł RE w koszyku na bidon za pomocą dostarczonej opaski mocującej akumulator Specialized (rys. 12.4).



- Znajdź port ładowania umieszczony na ramie, blisko suportu, po stronie bez napędu (rys. 11.4).
- Otwórz pokrywę portu ładowania i włóż wtyczkę modułu RE do portu ładowania. (rys. 12.5).
- Po prawidłowym osadzeniu wtyczki przekreśl dźwignię złącza zgodnie z ruchem wskazówek zegara, aby zablokować kabel na miejscu (rys. 12.3 B).
- Aby upewnić się, że moduł RE jest prawidłowo połączony z systemem, sprawdź, czy zielone diody LED poziomu naładowania baterii pojawiają się na TCU (rys. 12.4).

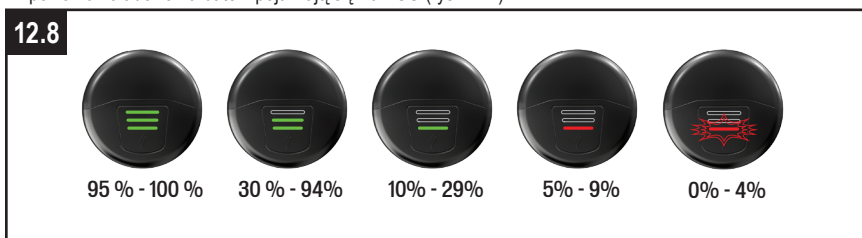

**OSTRZEŻENIE:** Podczas jazdy z modulem RE kabel modułu RE powinien być zawsze bezpiecznie podłączony do portu ładowania roweru. Luźny kabel może spowodować uszkodzenie roweru i modułu RE oraz może stanowić przeszkodę prowadzącą do utraty kontroli i upadku.

**UWAGA:** Podczas montażu koszyka na bidon upewnij się, że używasz dostarczonych śrub. Dłuższe śruby mogą uszkodzić moduł RE.



**OSTRZEŻENIE:** Użycie innego koszyka na bidon może skutkować obluźnianiem i wypadnięciem modułu RE, co może spowodować uszkodzenie roweru i modułu RE oraz może prowadzić do utraty kontroli i upadku.

## INTEGRACJA Z MISSION CONTROL

Podczas używania modułu RE zarówno bateria wewnętrzna, jak i moduł RE, są domyślnie rozładowywane jednocześnie. W aplikacji Mission Control możesz wybrać całkowite rozładowywanie modułu(-ów) RE w pierwszej kolejności.

## ŁADOWANIE MODUŁU RANGE EXTENDER

Podczas ładowania modułu RE możesz użyć standardowej ładowarki dostarczonej z rowerem lub opcjonalnego przewodu rozdzielacza typu Y w połączeniu z ładowarką do jednoczesnego ładowania zarówno baterii wewnętrznej, jak i baterii RE. Instrukcje ładowania znajdują się w sekcji poświęconej ładowaniu w niniejszej instrukcji.



**INFO:** Przewód rozdzielacza typu Y jest dostępny u autoryzowanego sprzedawcy Specialized.

## WYŚWIETLANIE POZIOMU NAŁADOWANIA Z BATERIĄ RANGE EXTENDER

Gdy moduł RE jest podłączony do roweru, poziom naładowania jest wyświetlany na TCU, TCD i w aplikacji Mission Control. Wyświetlacze dostosowują się, aby pokazywać stan naładowania zarówno baterii wewnętrznej, jak i baterii RE.

W przypadku pełnego naładowania zarówno baterii wewnętrznej, jak i modułu RE, TCD będzie wyświetlać oba poziomy naładowania oddzielnie (rys. 12.10A), ale również połączy obydwie wartości poziomów naładowania (rys. 12.10 B), aby pokazać oddzielny pełen poziom naładowania o wartości 150%. Wynika to z tego, że moduł RE ma pojemność połowy baterii wewnętrznej.

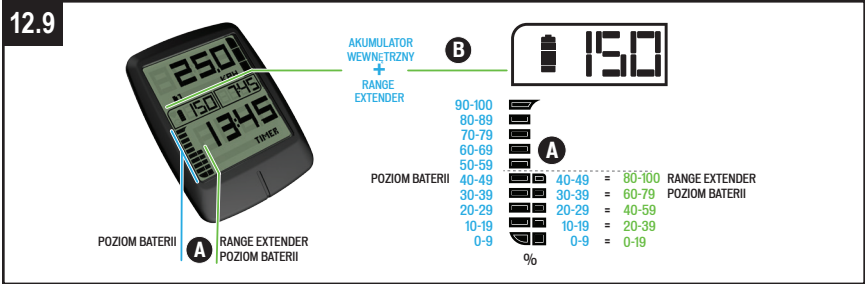

W przypadku pełnego naładowania zarówno baterii wewnętrznej, jak i modułu RE, TCD będzie wyświetlać poziom naładowania jako nakładające się paski światła; poziom naładowania baterii wewnętrznej jest wyświetlany jako 10 niebieskich pasków światła, a poziom naładowania modułu RE jest wyświetlany jako 5 zielonych pasków światła (rys. 12.9 A)

Zielone paski światła RE będą nakładać się na pierwszych 5 niebieskich pasków światła baterii wewnętrznej (rys. 12.9 B) i zakrywać niektóre lub wszystkie niebieskie paski w zależności od stanu naładowania. Gdy poziomy naładowania zarówno niebieskich, jak i zielonych pasków są równe, na wierzchu wyświetlane będą paski zielone, a gdy poziomy naładowania spadną, na wierzchu wyświetlany będzie kolor z najniższym poziomem naładowania.

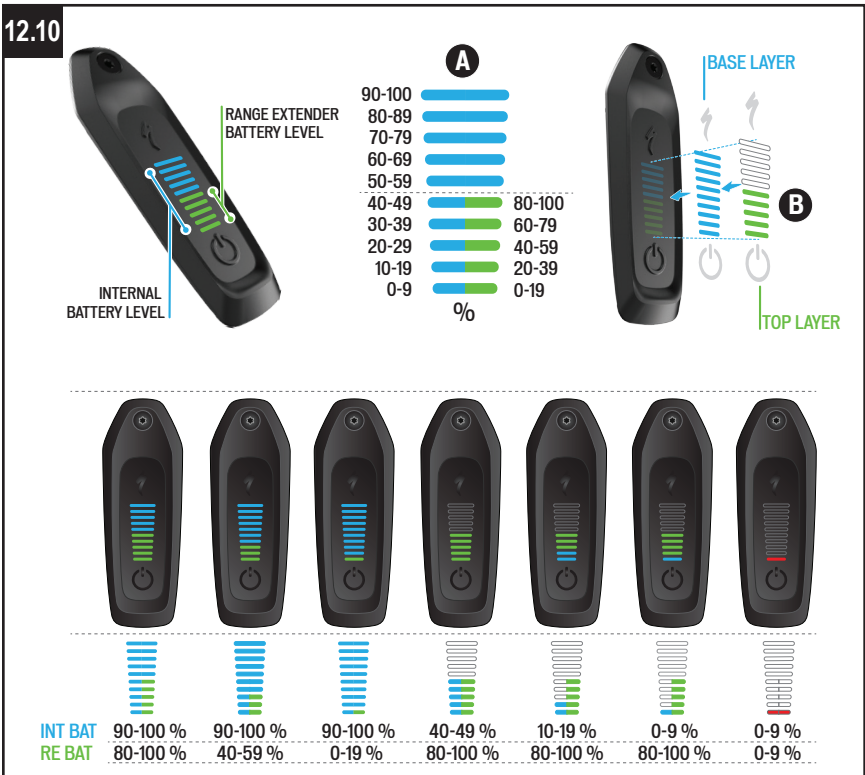

## 12.2. BŁOTNIKI

Rower CREO SL jest kompatybilny z błotnikami typu „Plug & Play”. Aby uzyskać jak najlepszą funkcjonalność, polecamy nasze błotniki Specialized Dry Tech 35c.

### MONTAŻ BŁOTNIKA TYLNEGO

Rama CREO SL została zaprojektowana z myślą o maksymalnym prześwicie na opony. W rezultacie ramy karbonowe nie są wyposażone w poprzeczkę na dolnej ani górnej części tylnego trójkąta, które są zwykle stosowane do mocowania błotników.

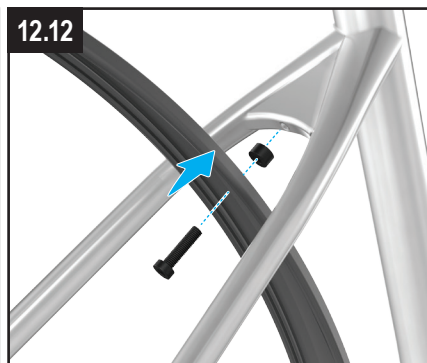

- **RAMY KARBONOWE:** Aby zamontować błotniki na karbonowej ramie CREO SL, wymagane jest zastosowanie niestandardowego wspornika montowanego na rurze podsiodłowej (rys. 12.11) (S182200001), który spełnia zadanie górnej poprzeczki tylnego trójkąta oraz dystansu o zwiększonej długości do montażu błotnika w strefie suportu.
- Zamontuj wspornik na rurze podsiodłowej. Pionowe położenie na rurze podsiodłowej będzie zależę od rozmiaru ramy. W przypadku mniejszych rozmiarów może zająć konieczność umieszczenia wspornika nad widełkami górnymi. Błotnik można połączyć z górną lub dolną powierzchnią wspornika. (Rys. 12.11).
- **RAMY ALUMINIOWE:** Poprzeczka widełek górnych ramy jest nagwintowana, co umożliwi bezpośrednie zamontowanie błotnika (rys. 12.12).

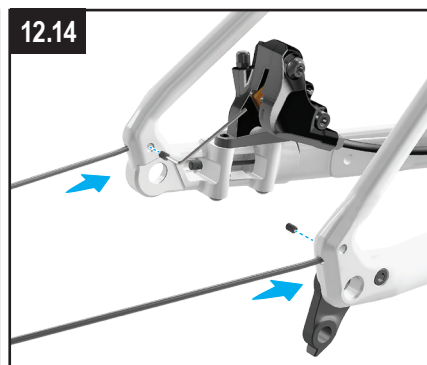

- Umieść dystans pomiędzy suportem a błotnikiem na widełkach dolnych. W przypadku ram aluminiowych użyj dystansu 5 mm. W przypadku ram karbonowych użyj dystansu 10 mm (rys. 12.13).
- Widełki błotnika tylnego montuje się, wkręcając pręty w otwory przy hakach i zabezpieczając śrubami ustalającymi (rys. 12.14).
- Podczas montażu błotników zamierzonym rezultatem jest równomierny rozstaw (ponad 6 mm) między oponą a błotnikiem na całym obwodzie błotnika.
- Aby zabezpieczyć lakierowe wykończenie rury podsiodłowej, pomiędzy wspornikiem błotnika a rurą

podsiódlową zalecamy nałożenie warstwy taśmy mylarowej.

- Maksymalny rozmiar opony w przypadku stosowania błotników to 700x32c.

## MONTAŻ BŁOTNIKA PRZEDNIEGO

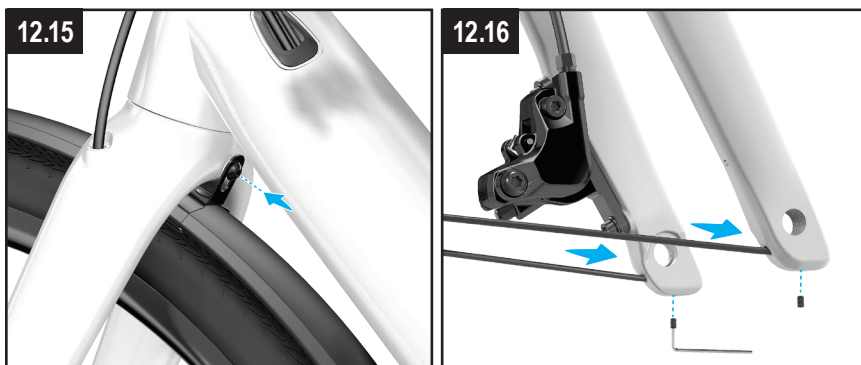

- Błotnik przedni montuje się bezpośrednio z tyłu korony widelca (rys. 12.15).
- Widelki błotnika przedniego montuje się, wkręcając pręty w otwory przy hakach i zabezpieczając śrubami ustalającymi (rys. 12.16).
- Podczas montażu błotników zamierzonym rezultatem jest równomierny rozstaw (ponad 6 mm) między oponą a błotnikiem na całym obwodzie błotnika.



Aby uzyskać dodatkowe informacje dotyczące montażu błotników Plug N Play, zapoznaj się z instrukcją obsługi Plug N Play.



Skontaktuj się z autoryzowanym sprzedawcą Specialized w celu znalezienia najlepszego błotnika do swojego roweru.

## 12.3. BAGAŻNIK

Rower CREO SL można wyposażyć w bagażnik tylny. Wszystkie ramy mają na hakach uchwyty montażowe służące do podtrzymywania pionowych rurek bagażnika.





- Bagażnik tylny montuje się bezpośrednio do ramy przez wkręcenie pionowych prętów w otwory boczne przy hakach (rys. 12.17)

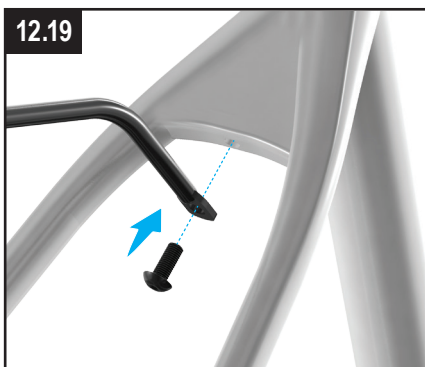

- **RAMY KARBONOWE:** Aby zamontować bagażnik na górze ram karbonowych, musisz dodać do roweru dedykowany „ZACISK SZTYCY Z MOCOWANIEM BAGAŻNIKA” (rys. 12.18) (numer części serwisowej: S184700001). Aby ustabilizować bagażnik, poziome pręty bagażnika montuje się do obejm sztycy.
- **RAMY ALUMINIOWE:** Poziome pręty bagażnika montuje się w otwory poprzeczki widełek tylnych (rys. 12.19).



Skontaktuj się z autoryzowanym sprzedawcą Specialized w celu uzyskania najlepszego bagażnika do Twojego roweru.



Podczas załadowywania bagażnika nie przekraczaj limitów wagowych podanych w załączniku A podręcznika użytkownika (OGRANICZENIA WAGOWE roweru/ROWERZYSTY I WARUNKI TERENOWE).

## 12.4. OŚWIETLENIE

Autoryzowany sprzedawca Specialized może wzbogacić Twój rower Creo SL o kabel rozdzielacza oświetlenia, który umożliwia połączenie lampek przednich i tylnych (numer części serwisowej: S206800003). Łączy się on z TCU wewnątrz rury górnej i zapewnia następujące parametry wyjściowe: wyłącznie 12 V, maks. 8 W / 650 mA. Zwróć uwagę, że rama Creo umożliwia łatwe przeprowadzenie tylko kabla lampki przedniej. Nie ma dedykowanego portu wyjściowego dla kabla lampki tylnej. Zalecamy stosowanie lampek tylnych zasilanych akumulatorowo, takich jak nasze lampki tylne Flux lub Stix. Montaż lampek przewodowych powinien być przeprowadzany przez autoryzowanego sprzedawcę Specialized.

## 12.5. AKCESORIA I CZĘŚCI ZAMIENNE

Aksesoria i części zamienne Specialized dostępne są u Autoryzowanego sprzedawcy Specialized.

# 13. OŚWIADCZENIA REGULACYJNE

### RoHS:

Specialized Bicycle Components, Inc. potwierdza, że ten produkt i jego opakowanie są zgodne z dyrektywą Unii Europejskiej 2011/65 / UE dotyczącej ograniczenia stosowania niektórych niebezpiecznych substancji w sprzęcie elektrycznym i elektronicznym, powszechnie znanym jako RoHS.

## 14. WE – DEKLARACJA ZGODNOŚCI

### Producent

Specialized Bicycle Components Inc.  
15130 Concord Circle  
Morgan Hill, CA 95037, USA  
Tel: +1 408 779-6229



niniejszym potwierdza, że poniższe produkty:

**Opis produktu:** EPAC (Electrically Power Assisted Cycle)

**Oznaczenie modelu:** CREO SL SW CARBON  
CREO SL EXPERT CARBON  
CREO SL EXPERT CARBON EVO  
CREO SL COMP CARBON  
CREO SL COMP CARBON EVO  
CREO SL E5 COMP

**Zgodność ze wszystkimi wytycznymi dyrektywy:** Maszynowa (2006/42/WE).

**Produkt jest również zgodny ze wszystkimi wytycznymi dyrektywy:** "Kompatybilność elektromagnetyczna (2004/108/WE).  
Dyrektywa w sprawie urządzeń radiowych 2014/53 / UE"

**Do produktu odnoszą się poniższe zharmonizowane normy:** EN 15194 Rowery - jednoślady ze wspomaganie  
elektrycznym - rowery EPAC.

**Numer seryjny:** Znajduje się na naklejce na ostatniej stronie niniejszej instrukcji

**Dokumentację techniczną sporządził:** Specialized Europe GmbH  
Werkstattgasse 10  
6330 Cham, Switzerland

Podpis:

Jan Talavasek (European Engineering Manager)

Specialized Europe GmbH  
6330 Cham, Switzerland  
FEB 1st, 2019

UWAGA: NINIEJSZA DEKLARACJA ZGODNOŚCI DOTYCZY WYŁĄCZNIE ROWERÓW SPRZEDAWANYCH W KRAJACH, W KTÓRYCH STOSOWANE SĄ OZNACZENIA CE.

UWAGA: ABY POWIĄZAĆ ROWER Z NINIEJSZĄ INSTRUKCJĄ UŻYTKOWNIKA, ŻÓŁTA NAKLEJKA Z NUMEREM SERYJNYM ZNAJDUJĄCA SIĘ NA RAMIE ROWERU MUSI BYĆ UMIESZCZONA NA KOPII NAKLEJKI NA TYLNEJ STRONIE NINIEJSZEJ INSTRUKCJI UŻYTKOWNIKA.

# OBSAH

1. ÚVOD .....	1
1.1. ZÁRUKA .....	1
2. KOMPONENTY CREO SL .....	2
3. VŠEOBECNÉ INFORMÁCIE O VAŠOM BICYKLI CREO SL .....	4
3.1. URČENIE .....	4
3.2. PEDELEC / EPAC .....	4
4. VŠEOBECNÉ POZNÁMKY K JAZDE .....	5
4.1. TÍPY PRE JAZDU .....	5
4.2. PRED JAZDOU .....	5
4.3. ZISTITE SI DOJAZD .....	6
4.4. ŽLTÁ NÁLEPKA NA ODLÚPNUTIE .....	6
4.5. JAZDA S DEŤMI .....	6
5. VŠEOBECNÉ UPOZORNENIE OHLADNE MONTÁŽE .....	7
5.1. SEDLOVKA .....	7
5.2. SENZOR PRE MERANIE RÝCHLOSTI .....	8
5.3. HLAVOVÉ ZLOŽENIE .....	8
5.4. CESTNÝ DIALKOVÝ OVLÁDAČ .....	9
6. VŠEOBECNÉ VAROVANIE OHLADOM ÚDRŽBY .....	11
7. ROZHRANIE DISPLEJA (TCU) .....	12
7.1. JEDNOTKA TURBO CONNECT (TCU) .....	12
7.2. SPUSTENIE SYSTÉMU V JEDNOTKE TCU .....	12
7.3. REŽIMY PODPORY V JEDNOTKE TCU .....	13
7.4. ZMENA REŽIMOV PODPORY POMOCOU CESTNÉHO DIALKOVÉHO OVLÁDAČA .....	13
7.5. PRIPOJITELNOSŤ .....	14
7.6. CHYBOVÉ KÓDY .....	14
7.7. OBNOVENIE TOVÁRENSKÝCH NASTAVENÍ .....	15
7.8. VÝMENA INTERNEJ BATERIE JEDNOTKY TCU .....	16
8. MISSION CONTROL .....	17
8.1. STAHNUTIE A INŠTALÁCIA APLIKÁCIE MISSION CONTROL .....	17
8.2. SPÁROVANIE BICYKLA S APLIKÁCIOU MISSION CONTROL .....	17
8.3. FUNKCIE APLIKÁCIE MISSION CONTROL .....	17
9. BATERIA / NABÍJAČKA .....	19
9.1. NABÍJANIE A POUŽITIE BATERIE .....	19
9.2. NABÍJANIE BATERIE .....	20
9.3. ZOBRAZENIE ÚROVNE NABITIA .....	21
9.4. ČISTENIE .....	22
9.5. SKLADOVANIE .....	22
9.6. PREPRAVA .....	22
9.7. LIKVIDÁCIA .....	22
9.8. TECHNICKÉ ÚDAJE O BATERII .....	23
9.9. NABÍJAČKA - TECHNICKÉ ÚDAJE .....	23
10. PREDNÉ ODPRUŽENIE FUTURE SHOCK .....	25
10.1. VŠEOBECNÉ POZNÁMKY K MONTÁŽI .....	25
10.2. INŠTALÁCIA VIDLICE A FUTURE SHOCK PATRŮNY .....	25
10.3. NASTAVENIE VÝŠKY PREDSTAVCA .....	28
10.4. ZMENA INTERNEJ PRUŽINY (modely bez tlmenia) .....	28
10.5. KONTROLNÝ ZOZNAM NASTAVENÍ VÝŠKY PREDSTAVCA / HLAVOVÉHO ZLOŽENIA .....	29
11. ŠPECIFIKÁCIA .....	30
11.1. VŠEOBECNÁ ŠPECIFIKÁCIA .....	30
11.2. ROZMER SKRUTKY / HODNOTY ÚT'AHOVACIEHO MOMENTU .....	30
11.3. ODPORÚČANÝ TLAK V PLÁŠTOCH .....	31
12. DOPLNKOVÉ PRÍSLUŠENSTVO .....	32
12.1. RANGE EXTENDER (RE) (VOLITELNÉ PRÍSLUŠENSTVO) .....	32
12.2. BLATNÍKY .....	35
12.3. NOSIČ .....	36
12.4. OSVETLENIE .....	37
12.5. NAHRADNÉ DIELY A PRÍSLUŠENSTVO .....	37
13. ZÁKONNÉ ÚSTANOVENIA .....	37
14. EC - VYHLÁSENIE O ZHODE .....	38

EPAC podľa normy EN 15194

## SPECIALIZED BICYCLE COMPONENTS

15130 Concord Circle, Morgan Hill, CA 95037 (408) 779-6229

0000136757\_UM\_R2\_06/20

Z času na čas môžeme vydávať aktualizácie a dodatky tohto dokumentu. Pravidelne navštevujte stránku [www.specialized.com](http://www.specialized.com) alebo kontaktujte tím Rider Care, aby ste si zaistili najnovšie informácie.

Informácie: [ridercare@specialized.com](mailto:ridercare@specialized.com) / 877 808-8154

# 1. ÚVOD

**TÁTO STRUČNÁ POUŽIVATEĽSKÁ PRÍRUČKA OBSAHUJE DŔLEŽITÉ INFORMÁCIE. STAROSTLIVO SI JU PREČÍTAJTE A ULOŽTE JU NA BEZPEČNÉ MIESTO.**

Táto príručka bola pôvodne pripravená v anglickom jazyku (pôvodný návod na použitie). Tato verzia je prekladom pôvodného návodu na použitie.

Táto Užívateľská príručka k bicyklu CREO SL (ďalej len Užívateľská príručka) je určená pre bicykel Specialized Turbo CREO SL (ďalej len CREO SL) a slúži ako detailnejší dodatok k všeobecnej príručke k bicyklu Specialized (Manuál vlastníka). Užívateľská príručka obsahuje dôležité informácie o bezpečnosti, prevádzke a servisu, ktoré by ste si mali prečítať pred Vašou prvou jazdou a následne si ju uschovať pre neskoršie použitie. Tiež by ste si mali prečítať užívateľskú príručku k bicyklu Specialized Manuál vlastníka, v ktorej nájdete dôležité informácie a inštrukcie, ktoré by mali byť dodržané. Ak nemáte tlačenú verziu užívateľskej príručky, môžete si ju stiahnuť zadarmo na [www.specialized.com](http://www.specialized.com), alebo ju získať u Vášho najbližšieho autorizovaného predajcu Specialized.

Môžu byť k dispozícii ďalšie informácie týkajúce sa bezpečnosti, výkonu a servisu pre konkrétne komponenty ako je odpruženie alebo pedále na Vašom bicykli alebo pre príslušenstvo ako sú prilby či svetlá v inom dokumentu. Uistite sa, že Vám Autorizovaný predajca Specialized poskytol všetku literatúru od výrobcu, ktorá bola súčasťou Vášho bicykla alebo príslušenstva. V prípade konfliktu medzi informáciami v užívateľskej príručke a informáciami od výrobcu komponentov sa vždy riadte pokynmi výrobcu komponentov a kontaktujte Vášho najbližšieho Autorizovaného predajcu Specialized.

Váš produkt CREO SL má klasifikáciu EPAC (Electrically Power Assisted Cycle – bicykel s pedálmi s prídavným elektrickým pohonom, inak sa označuje ako Pedelec) a v tejto príručke sa označuje výrazom bicykel, ak nie je uvedený inak.

SPRIEVODCA V INÝCH JAZYKOCH JE K DISPOZÍCII k stiahnutiu na adrese [www.specialized.com](http://www.specialized.com).

Pri čítaní tohto sprievodcu s pokynmi si všimnete rôznych symbolov a varovania, ktoré sú vysvetlené nižšie:



**VAROVANIE!** Kombinácia tohto slova a symbolu označuje potenciálne nebezpečnú situáciu, ktoré keď sa nevyhnete, tak môže mať za následok vážne zranenie alebo smrť. Mnoho z Varovanie udáva, že "môžete stratiť kontrolu a spadnúť". Pretože každý pád môže skončiť vážnym zranením alebo smrťou, neopakujeme vždy varovanie pred možným zranením alebo smrťou.



**UPOZORNENIE:** Kombinácia bezpečnostného symbolu a slová UPOZORNENIE označuje potenciálne nebezpečnú situáciu, ktoré keď sa nevyhnete, tak môže mať za následok ľahké alebo stredne ťažké zranenie alebo slúži ako varovanie pred nebezpečnými postupmi. Slovo UPOZORNENIE bez výstražného symbolu označuje situáciu, ktoré keď sa nevyhnete, tak môže mať za následok poškodenie Vášho bicykla alebo prepadnutie záruky.



**INFO:** Symbol upozorňuje čitateľa na obzvlášť dôležité informácie.



**TECHNICKÝ TIP:** Technické tipy sú užitočné tipy a triky pre inštaláciu a použitie.



**VAZELÍNA:** Tento symbol značí, že je potrebné použiť vysoko kvalitnú vazelinu podľa nákreсу.



**PROTIŠMYKOVÁ PASTA NA KARBON:** Tento symbol značí, že pre zvýšenie trenia je potrebné použiť pastu na karbon zvyšujúce trenie.



**MOMENT:** Tento symbol zvýrazňuje správnu hodnotu krútiaceho momentu pre konkrétnu skrutku. K dosiahnutiu konkrétnej hodnoty momentu je nutné použiť kvalitný momentový kľúč.

## 1.1. ZÁRUKA

Výtlačok zodpovedajúcich záručných zásad spoločnosti Specialized vám bol poskytnutý spolu s bicyklom a je k dispozícii u autorizovaného predajcu produktov Specialized.

## 2. KOMPONENTY CREO SL

2.1

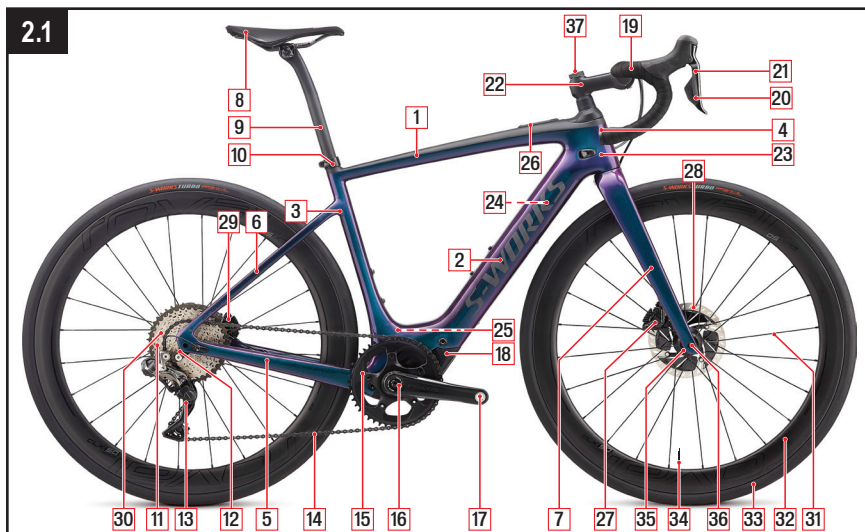

1. Horná rámová trubka

2. Spodná rámová trubka

3. Sedlová trubka

4. Hlavová trubka

5. Reťazová vzpera

6. Sedlová vzpera

7. Vidlica

8. Sedlo

9. Sedlovka

10. Objímka sedlovky

11. Kazeta

12. Pätká

13. Prehadzovačka

14. Reťaz

15. Prevodník

16. Kľučka

17. Pedál

18. Motor

19. Riadidlá

20. Radenie

21. Brzdová páka

22. Predstavec

23. Hlavové zloženie

24. Nabíjacia batéria (interná)

25. Nabíjací zdieľka

26. Displej TCU

27. Predný brzdový strmeň

28. Kotúč prednej brzdy

29. Zadný brzdový strmeň

30. Kotúč zadnej brzdy

31. Drôt

32. Ráfik

33. Plášť

34. Ventilček

35. Náboj

36. Pevná os

37. Tlmič Future Shock

## JEDNOTKA TURBO CONNECT (TCU)

Všetky modely CREO SL sú vybavené displejom TCU (obr. 2.2). Displej zapína motor a poskytuje prístup k možnostiam režimov podpory a tiež k údajom o úrovni nabitia batérie a k chybovým kódom.



2.2

## CESTNÝ DIALKOVÝ OVLÁDAČ

Cestný diaľkový ovládač je štandardným vybavením niektorých modelov bicyklov CREO SL (obr. 2.3) a ovláda úroveň podpory motora.

Cestný diaľkový ovládač je k dispozícii prostredníctvom autorizovaného predajcu produktov Specialized.

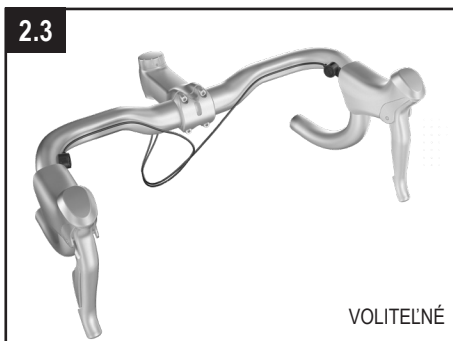

2.3

VOLITELNÉ

## DISPLEJ TURBO CONNECT (TCD)

Displej Turbo Connect (TCD) je voliteľný displej (obr. 2.4) navrhnutý špeciálne na použitie s určitými modelmi bicyklov Turbo. Displej TCD je optimalizovaný tak, aby fungoval ako rozhranie bicykla, cez ktoré máte prístup k údajom, ako je rýchlosť, vzdialenosť, kadencia, výkon jazdca, úroveň nabitia batérie a čas. Displej TCD je k dispozícii prostredníctvom autorizovaného predajcu produktov Specialized.



2.4

VOLITELNÉ

## RANGE EXTENDER (RE)

Bicykel CREO SL je kompatibilný s modulom externej batérie RE (obr. 2.5), ktorý umožňuje zvýšenie dojazdu a času jazdy. Modul RE je bezpečne umiestnený v dodanom držiaku Zee Cage II (vpravo) s použitím pásu na upevnenie batérie Specialized. Modul RE je pripojený k motoru špeciálnym napájacím káblom, ktorý je pripojený k nabíjacímu portu.

Modul RE používajte s káblom RE s dĺžkou 220 mm. Modul RE a kábel RE sú k dispozícii prostredníctvom autorizovaného predajcu produktov



2.5

VOLITELNÉ

## 3. VŠEOBECNÉ INFORMÁCIE O VAŠOM BICYKLI CREO SL

### 3.1. URČENIE

Elektrobicykel CREO SL je určený, testovaný a navrhnutý pre jazdu na spevnenom povrchu, štrkových cestách alebo upravených chodníkoch s miernym sklonom, na ktorých plášte nestrácajú kontakt so zemou. (Podmienka 2.)

Viac informácií o užívaní a konštrukčných váhových limitoch pre rám a komponenty nájdete v príručke k bicyklu Specialized.



Pred používaním bicykle CREO SL sa oboznáňte so všetkými zodpovedajúcimi zákonnými požiadavkami a nariadeniami platnými vo vašej krajine alebo vo vašom štáte. Môžu existovať obmedzenia týkajúce sa jazdy na bicykloch CREO SL na verejných cestách, cyklistických chodníkoch alebo cestičkách. Môžu sa tiež uplatňovať požiadavky na nosenie prilby a používanie svetiel, vekové obmedzenia alebo požiadavky na povolenie alebo poistenie. Spoločnosť Specialized v súčasnosti ani do budúcnosti nesľubuje, netvrdí ani neposkytuje záruky ohľadne používania vášho bicykla CREO SL. Keďže sa zákony a nariadenia týkajúce sa elektrických bicyklov v jednotlivých krajinách a prípadne štátoch líšia a neustále sa menia, uistite sa, že máte k dispozícii najnovšie informácie. Mali by ste tiež pravidelne navštevovať autorizovaného predajcu produktov Specialized, od ktorého získate aktuálne informácie.

**UPOZORNENIE:** Všetky bicykle CREO SL majú pevne prednastavený rýchlostný obmedzovač, vďaka ktorému sa podpora automaticky vypne. Akýkoľvek pokus či manipulácia s výkonom a / alebo systémom je zakázaná a preto platnosť záruky zaniká.

### 3.2. PEDELEC / EPAC

Výrobok CREO SL je klasifikovaný ako bicykel s doplnkovým elektronickým pohonom (EPAC). Podpora elektromotora sa automaticky vypína pri prekročení rýchlosti 25 km / h (15,5 mph) . Spravidla nie je vyžadované žiadne vodičské oprávnenie ani povinné ručenie.

Podľa normy EN 15194: Hladina akustického tlaku výstupu vážená funkciou A pri ušiach jazdca je nižšia ako 70 dB(A).

## 4. VŠEOBECNÉ POZNÁMKY K JAZDE

CREO SL motor poskytuje podporu šliapania len ak šliapete a bicykel je v pohybe. Intenzita pomoci šliapania závisí na intenzite (sile), s akou šliapete. Ak prestanete šliapať, motor Vám prestane pomáhať.

Bicykel CREO SL môže byť používaný aj ako normálny bicykel bez asistencie pri vypnutej batérii.

### 4.1. TIPY PRE JAZDU

Vďaka asistencii elektromotora poskytujú CREO SL unikátny zážitok z jazdy v porovnaní s bicyklami bez asistencie. Nižšie nájdete niekoľko tipov, ktoré pomôžu znížiť opotrebenie súčiastok a zvýšiť výdrž batérie:

- Venujte pozornosť nájazdovej rýchlosti do zákrut a uistite sa, že ste prestali šliapať v dostatočnom predstihu pred zákrutou. Inak sa môže stať, že v nej budete príliš rýchli.
- Jazdite plynule a pozerajte sa dopredu. Pri každom brzdení strácate rýchlosť, a preto budete potrebovať viac energie na to, aby ste opäť zrýchlili.
- Pravidelne preradzujte pre udržanie optimálnej kadencie a podrádzajte pred zastavením.
- Pred začatím zmeny prevodov vždy predstihom znížte silu, ktorou pôsobíte na pedále, aby ste obmedzili opotrebenie alebo poškodenie prevodov a reťazu.
- Brzdenie pri riadení môže znížiť schopnosť ovládať bicykel.
- Pravidelne kontrolujte tlak v plášťoch. Nízky tlak môže spôsobiť neefektívne odvažovanie plášťov.
- Nevystavujte bicykel po dlhšiu dobu nadmernému teplu (napr. priamemu slnečnému žiareniu).
- Vezte iba náklad, ktorý potrebujete. Väčšia záťaž má za následok rýchlejšie vybíjanie batérie.
- Ak je bicykel vystavený chladnejším teplotám (0 stupňov), uchovávajte ho v budove až do doby tesne pred jazdou.



**VAROVANIE!** Asistencia motora sa aktivuje akonáhle šliapnete do pedálov a bicykel sa dá do pohybu. Mali by ste sedieť na sedle a držať stlačenú aspoň jednu brzdú, než začnete na pedále pôsobiť silou. Nekladte jednu nohu na pedál s prehodením druhej nohy cez bicykel, pretože bicykel môže nečakane zrýchliť. Neuposlúchnutie tohto pokynu môže mať za následok vážne zranenie alebo aj smrť.



**VAROVANIE!** Zrýchlenie elektrického bicykla môže byť väčšie, než by ste očakávali, a na prvý pocit môže pôsobiť nezvyčajne. Specialized odporúča pred prvou jazdou použiť režim ECO s najnižším výkonom a zoznámiť sa s prevádzkou elektrického bicykla v bezpečnom prostredí ďalej od ostatných bicyklov, chodcov alebo vozidiel. Kvôli väčšiemu zrýchleniu elektrického bicykla by ste mali tiež venovať osobitnú pozornosť terénnym podmienkam, pretože sa môžete priblížiť k prekážke rýchlejšie, než ste očakávali. Pamätajte, že v predvolenom nastavení sa systém vždy zapne v režime SPORT.



**UPOZORNENIE:** Váha bicykla CREO SL je výrazne vyššia, než u normálnych bicyklov bez motora. Buďte preto pri manipulácii s bicyklom (vrátane zdvíhania, tlačenia, nakladania do auta či do nosičov, rovnako tak pri skladaní či vyberaní bicykla z nosiča / auta) opatrní.

### 4.2. PRED JAZDOU

Bez ohľadu na Vašu úroveň skúsenosti by ste si mali prečítať "PO PRVÉ" sekciu Príručky k bicyklu Specialized (Bike fit, Bezpečnosť predovšetkým, Mechanická bezpečnostná kontrola a Prvá jazda) a vykonať všetky potrebné kontroly. Okrem toho sa uistíte, že ste oboznámení s nasledujúcimi prvkami, ktoré sú špecifické pre elektro bicykle.

#### PRED PRVOU JAZDOU

- **BATÉRIA:** Je batéria plne nabitá?
- **DISPLEJ TCU:** Ste oboznámení s funkciami a ovládaním displeja?
- **DIALKOVÉ OVLÁDANIE:** poznáte funkciu tlačidiel na diaľkovom ovládači?

#### PRED KAŽDOU JAZDOU

- **BATÉRIA:** Máte batériu dostatočne nabitú?
- **DISPLEJ TCU:** Pracuje displej správne?
- **DIALKOVÉ OVLÁDANIE:** Viete, ako pomocou diaľkového ovládania zmeniť režim podpory z OFF (vypnuté) na ECO, SPORT a TURBO?



**VAROVANIE!** Ak vykazuje Vaša batéria alebo nabíjačka akékoľvek známky poškodenia, nepoužívajte bicykel a okamžite ho dopravte k Vášmu autorizovanému predajcovi Specialized na kontrolu.



### 4.3. ZISTITE SI DOJAZD

Pred začiatkom jazdy si zistíte dojazd svojho elektrického bicykla. Dojazd si môžete vypočítať, keď na stránke [www.specialized.com](http://www.specialized.com) vyberiete príslušný model bicykla Turbo a kliknete na kalkulačku dojazdu. Okrem kalkulačky dojazdu odporúčame používať na kontrolu dojazdu funkciu Smart Control v aplikácii Mission Control.

### 4.4. ŽLTÁ NÁLEPKA NA ODLÚPNUTIE

Na ráme vášho bicykla CREO SL je žltá nálepka na odlúpnutie so sériovým číslom bicykla a vaším osobným párovacím kódom BLE (BLUETOOTH LOW ENERGY).

Odlúpnite túto nálepku z bicykla a nalepte ju na poslednú stránku tejto príručky alebo do záručného listu, pre nahliadnutie v budúcnosti.

4.1

PEEL AND STICK ON LAST PAGE OF  
TURBO USER MANUAL



SKU: 12345-6789

BLE:  
599716

SN: WSBC123456789A

### 4.5. JAZDA S DEŤMI

Existuje mnoho rôznych spôsobov, ktoré umožňujú jazdiť s deťmi. Pozrite sa do sekcie Bezpečná jazda v Príručke ku bicyklu Specialized pre všeobecné informácie a usmernenia o detských nosičoch či privesoch. Ak jazdíte s deťmi na bicykli pravidelne, mal by Váš Autorizovaný predajca Specialized vykonávať pravidelnú bezpečnostnú kontrolu.



**VAROVANIE:** Bicykle Specialized sú navrhnuté a testované vždy pre jednu osobu. Jazda s dieťaťom na bicykli Specialized je na vlastné nebezpečenstvo. Ak sa rozhodnete inštalovať na bicykel Specialized príslušenstvo ako je privesný vozík, nosič či závesné koleso, uistite sa, či je kompatibilné s pokynmi ako výrobcu, tak aj Vášho Autorizovaného predajcu Specialized. Mali by ste sa uistiť, či je bicykel s namontovaným príslušenstvom pre jazdu stále bezpečný. V prípade, že používate privesný vozík, závesný bicykel či detský nosič, uistite sa, že nepresahujú štruktúrny váhový limit bicykla. Tiež sa uistite, že nepresahujú váhový limit nákladu pri použití detského nosiča.



**VAROVANIE:** Jazda na bicykli s deťmi ovplyvní jazdné vlastnosti bicykla kvôli inému ťažisku, váhe a rovnováhe. To môže mať tiež negatívny vplyv na Vaše schopnosti pri zatáčaní, predĺžiť brzdnú dráhu a redukovať Vašu schopnosť spomaliť či manévrovať s bicyklom, predovšetkým potom vo vyšších rýchlostiach či prudkých klesaniach. Všetko spomínané môže viesť k strate kontroly, čo by mohlo spôsobiť vážne zranenia a / alebo smrť. Mali by ste sa teda s jazdou s príslušenstvom zoznámiť v bezpečnom prostredí ďaleko od bežnej premávky.



**VAROVANIE:** Nepripájajte detský nosič, prives alebo podobné doplnky ku kompozitovým alebo karbónovým dielom ani priamo, ani nepriamo. Napríklad, nepripájajte detský prives k zadnej osi, ak je zadná stavba (trojuholník) z kompozitu či karbónu. Rovnako tak nepripájajte závesný bicykel ku kompozitovej či karbónovej sedlovke či detský nosič ku kompozitovej alebo karbónovej vidlici. Vo všetkých prípadoch môže dôjsť k nepredpokladanému prepätiu v ráme alebo komponentoch, čo môže mať za následok zničenie a spôsobiť celkovú poruchu s vážnym rizikom úrazu, alebo smrti. Ak ste už nejaký doplnok ku kompozitovým či karbónovým častiam kolesá pripevnili, nejazdite na ňom kým si nenecháte urobiť bezpečnostnú prehliadku u Vášho autorizovaného predajcu Specialized.



Pred jazdou s deťmi na bicykli sa informujte o všetkých platných zákonných požiadavkách a pravidlách vo Vašom štáte. Môžu existovať obmedzenia týkajúce sa používania niektorého či všetkých príslušenstiev, ktoré sú k preprave detí potrebné. Toto platí najmä pri elektrických bicykloch či bicykloch s podporou šliapania.

## 5. VŠEOBECNÉ UPOZORNENIE OHĽADNE MONTÁŽE

Táto Užívateľská príručka nie je vyčerpávajúcim sprievodcom pre použitie, servis, opravy alebo údržbu. S kompletným servisom, opravami a údržbou sa obráťte na Autorizovaného predajcu Specialized. Váš Autorizovaný predajca Specialized Vás tiež môže odkázať na semináre, kurzy alebo knihy ohľadom používania bicyklov, servisu, opráv a údržby.



**VAROVANIE!** Vďaka vysokej úrovni zložitosti bicyklu CREO SL vyžaduje správna montáž vysokú úroveň mechanickej odbornosti, zručnosti, školení a špeciálne nástroje. Preto je pre vašu bezpečnosť nevyhnutné, aby montáž, údržbu a riešenie problémov vykonával Autorizovaný predajca Specialized. Pred prvou jazdou sa uistíte, že vaše komponenty ako sú brzdy a pohon, sú zostavené a nastavené podľa pokynov výrobcu a fungujú správne.



**VAROVANIE!** Veľa dielov / komponentov na bicykli CREO SL, vrátane napr. motoru, batérie, úchytov káblov a iných, je určených len pre CREO SL. Používajte iba originálne dodané diely a súčiastky. Použitie iných ako originálnych dielov môže narušiť integritu a odolnosť stavby. Špecifické diely pre CREO SL by mali byť použité iba pre CREO SL a žiadne iné bicykle, hoci môžu pasovať. Nerešpektovanie tohto varovania môže spôsobiť vážne zranenie až smrť.



**VAROVANIE!** Nikdy neupravujte žiadnym spôsobom rám alebo celý bicykel. Diely Vášho bicykla sa nesnažte brúsiť, vŕtať, pilovať alebo odstraňovať. Nemontujte nekompatibilné komponenty alebo diely. Neuposlušnutie tohto pokynu môže mať za následok vážne zranenie osôb alebo smrť.



**VAROVANIE!** Elektrické komponenty môžu byť odkryté počas práce na bicykli. Nedotýkajte sa žiadnej časti elektrického systému, ak je pod napätím. Nevystavujte konektory batérie a rám vode. Ak sú poškodené alebo zničené živé časti batérie, okamžite zastavte a doprajte bicykel k Vášmu autorizovanému predajcovi Specialized.

### 5.1. SEDLOVKA

#### MONTÁŽ SEDLOVKY – PODSEDLOVÁ OBJÍMKA

- Uistite sa, že je podsedlová objímka umiestnená tak, že je štrbina otočená dozadu (obr. 5.1).
- Nasadte sedlovku do sedlovej rúry.
- Upravte výšku sedla.
- Uťahnite podsedlovú objímku uťahovacím momentom 6,2 Nm.



**TECHNICKÝ TIP:** Sedlovka musí byť v sedlovej rúre nasadená tak, aby sa v nej hladko a bez otáčania posúvala, no nie natoľko voľne, aby sa nadmerne kývala do strán alebo mala prílišnú voľu. Akékoľvek problémy s nasadením alebo uťahovaním by mal skontrolovať autorizovaný predajca produktov Specialized. Ak sedlovka nesedí správne alebo ak sa v ráme pohybuje aj napriek uťahnutiu podľa špecifikácie, mali by ste ju nechať skontrolovať autorizovaným predajcom produktov Specialized.

## MINIMÁLNE ZASUNUTIE SEDLOVKY:

Aby ste zabránili poškodeniu rámu a / alebo sedlovky, je dôležité dodržať minimálne zasunutie sedlovky do sedlovej trubky. Toto minimálne zasunutie musí spĺňať nasledujúce požiadavky:

Sedlovka musí byť vložená do rámu dostatočne hlboko, aby nebola na sedlovke viditeľná značka minimálneho zasunutia / maximálneho predĺženia (min / max) (Obr. 5.2 A).

Sedlovku je tiež nutné zasunúť do sedlovej rúry dostatočne hlboko, aby sa dosiahla alebo prekročila minimálna meraná hĺbka zasunutia 70 mm (Obr. 5.2 B) vyžadovaná pre príslušný rám.

Ak sa požiadavky na minimálne vloženie sedlovky a rámu od seba líšia, vždy použite dlhšie minimálne vloženie. Ak napríklad rám vyžaduje 70 mm, ale sedlovka potrebuje 90 mm, potom je minimálne požadované vloženie je 90 mm.

Ak je sedlovka na značke min/max a nedosahuje ani nepresahuje minimálnu meranú hĺbku zasunutia do rámu, znamená to, že nie je zasunutá do sedlovej rúry dostatočne hlboko a treba ju zasúvať ďalej, kým nedosiahne alebo nepresiahne požadovanú hĺbku zasunutia do rámu. To môže mať za následok, že sedlo bude príliš nízko. V takom prípade sa sedlovka musí vymeniť za dlhšiu.



**VAROVANIE!** Neuposlúchnutie pokynov ohľadom minimálneho zasunutia sedlovky do rámu v tejto časti môže mať za následok zničenie rámu a / alebo sedlovky, ale hlavne, môže spôsobiť stratu Vašej kontroly nad bicyklom a následný pád. Ak je sedlovka skrátená príliš, značka min / max na sedlovke už nemusí byť presná. Pred skracovaním sedlovky si vždy označte odporúčanú min./max. dĺžku sedlovky požadovanú výrobcem.



**VAROVANIE!** Všeobecné pokyny týkajúce sa inštalácie sedlovky nájdete v príslušnej časti v Príručke. Jazda s nesprávne upevnenou sedlovkou môže spôsobiť otočenie či sklopenie sedla, vďaka čomu hrozí strata kontroly nad bicyklom a následný pád.

**UPOZORNENIE:** Skontrolujte sedlovku a sedlovú rúru, aby ste sa presvedčili, že tam nie sú ostré rohy či hrany. Odstráňte všetky ostré rohy či hrany za použitia jemného brúsneho papiera.



**Karbonové rámy:** Nepoužívajte vazelínu v miestach kontaktu sedlovej trubky so sedlovkou. Vazelína znižuje trenie, ktoré je dôležité pre zotrvanie sedlovky v danej pozícii. Specialized odporúča použitie karbonovej pasty, ktorá vie zvýšiť trenie medzi karbonovými povrchmi. Prosím navštívte svojho autorizovaného predajcu Specialized pre viac informácií.

## 5.2. SENZOR PRE MERANIE RÝCHLOSTI

Bicykel CREO SL je vybavený magnetom na meranie rýchlosti umiestneným na rozhraní zadného náboja/diskového rotora (Centerlock alebo 6-skrutkový). Na magnete na meranie rýchlosti sa môžu usadzovať nečistoty alebo kovové úlomky. Príliš veľké množstvo usadenín môže spôsobiť výpadky podpory motora alebo nepresné odčítanie rýchlosti.

Pravidelne kontrolujte, či sa na magnete na meranie rýchlosti neusádzajú nečistoty alebo kovové úlomky. Magnet čistíte zodpovedajúcim spôsobom. Frekvencia čistenia závisí od jazdných podmienok, častosti jazd a materiálu brzdových doštičiek. Na odstránenie kovových úlomkov môže byť nutné použiť magnet silnejší ako magnet na meranie rýchlosti.

## 5.3. HLAVOVÉ ZLOŽENIE

Hlavové zloženie používa horné hlavové ložisko 1 1/8" (45.8 mm x 36.8 mm x 6.5 x 45°), norma Campagnolo) a 1.5" (52 mm x 40 x 7 mm, 45 x 45°) spodné ložisko. Uistite sa, že náhradné ložiská sú kompatibilné so špecifikáciou Specialized. K výmene oboch ložísk nie je potrebné žiadne špeciálne náradie. Pred inštaláciou musí byť montážne plochy rámu namazané vazelínou.

## 5.4. CESTNÝ DIALKOVÝ OVLÁDAČ

Cestný diaľkový ovládač je štandardným vybavením niektorých modelov bicyklov CREO SL (obr. 2.3) a ovláda úroveň podpory motora. Cestný diaľkový ovládač je k dispozícii prostredníctvom autorizovaného predajcu produktov Specialized.

### MONTÁŽ DIALKOVÉHO OVLÁDAČA

Tlačidlá diaľkového ovládača je možné namontovať na niekoľko miest na riadidlách. Pri montáži dbajte na to, aby umiestnenie bolo dobre prístupné a umožňovalo pohodlné používanie.



**UPOZORNENIE:** Uistite sa, že kábel neprekáža pohybu riadidiel a že pri zatáčaní pohyb kábla neľahá a nedeformuje konektory.

- Odstráňte z riadidiel celú omotávku. Z častí, na ktoré montujete tlačidlá diaľkového ovládača, odstráňte všetky zvyšky lepidla. Pred montážou tlačidiel diaľkového ovládania sa uistite, že sú riadidlá čisté a suché.
- Odskrutkujte jednotku TCU a zložte ju z rámu.

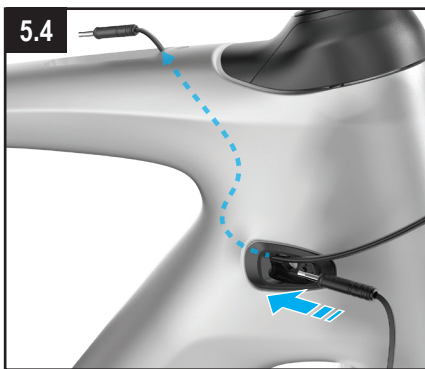
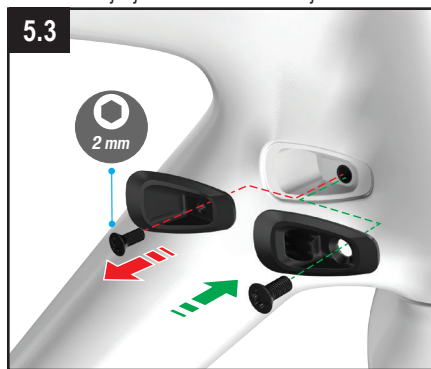

- Nahradíte port na vnútorné vedenie kábla na strane s prevodmi dodaným portom (S182000003) (obr. 5.3).
- Preveďte oba konektory diaľkového do portu na vnútorné vedenie kábla na strane s prevodmi a vytiahnite ich výrezom pre jednotku TCU v hornej rámovej trubke (obr.5.4).



V prípade bicyklov vybavených teleskopickou sedlovkou nezabudnite po prevečení káblov diaľkového ovládania nasadiť bowden teleskopickkej sedlovky.



Nový port na vnútorné vedenie (S182000003) sa nachádza v škatuľke na malé diely dodanej spolu s bicyklom. V prípade potreby možno diel získať od autorizovaného predajcu produktov Specialized.

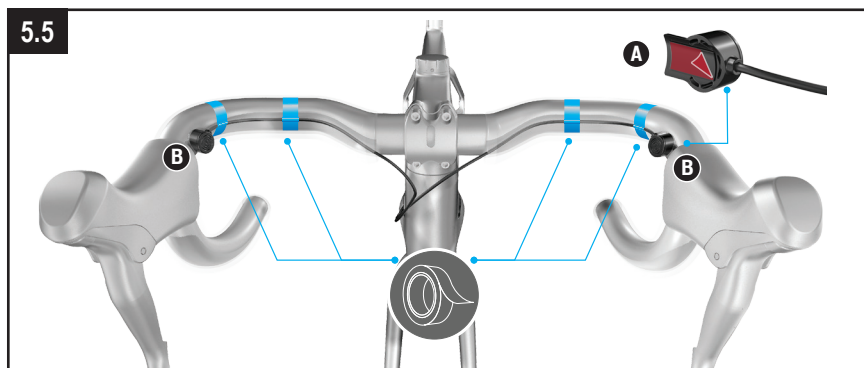

- Odstráňte kryciu pásku z lepiaceho pásika na spodnej strane tlačidla diaľkového ovládača (obr. 5.5 a).
- Namontujte tlačidlá diaľkového ovládača na požadované miesto na riadidlách. Zaisťte kábel na riadidlách

pomocou pásky tak, aby konektory diaľkového ovládača chránila pred vytiahnutím (obr. 5.4 b).

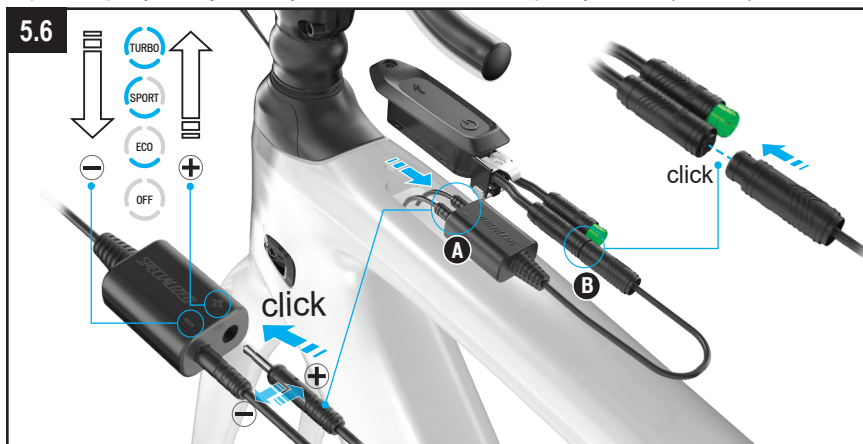

- Zapojte konektory tlačidiel do portov spojovacej skrinky tak, aby pomocou tlačidiel bolo možné prepínať režimy pre každú stranu predpokladaným spôsobom. Ak po vyskúšaní tlačidiel chcete poradiť otočiť, stačí vymeniť konektory v portoch +/- Uistite sa, že sú konektory zasunuté až na doraz (obr. 5.6 a).

**i** TSymboly (+) a (-) na spojovacej skrinke indikujú funkciu tlačidiel. Uistite sa, že sú konektory pripojené k zodpovedajúcim portom.

- Pripojte konektor portu spojovacej skrinky do jednotky TCU (obr. 5.6 b).

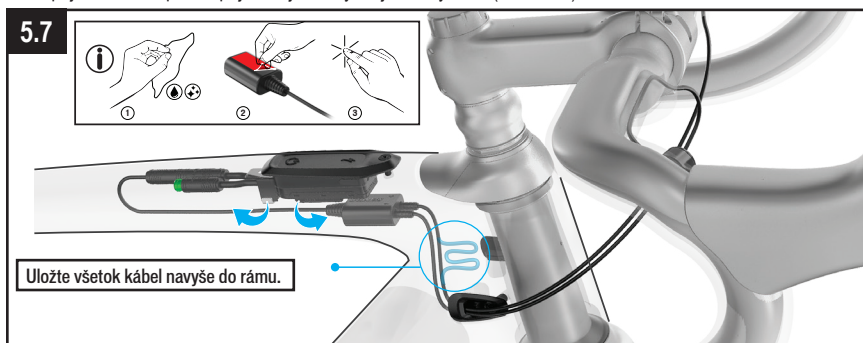

- Zasuňte zostavu portu spojovacej skrinky a jednotky TCU do hornej rúry cez výrez v hornej rúry jednotky TCU (obr. 5.7). Pripevnite port spojovacej skrinky vo vnútri rámu pomocou dodanej lepiacej pásky.

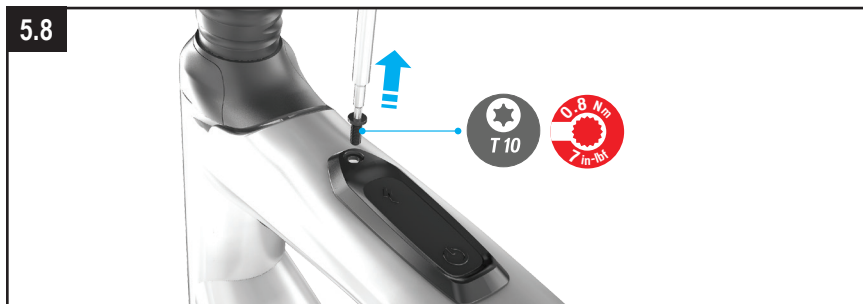

- Utiahnite skrutku jednotky TCU momentom 0,8 Nm (obr. 5.8).
- Znova riadidlá omotajte páskou.



**UPOZORNENIE:** Pri omotávaní riadiel páskou nevedte pásku cez tlačidlo príliš tesne, aby sa tlačidlá počas jazdy nemohli náhodne aktivovať.

## 6. VŠEOBECNÉ VAROVANIE OHĽADOM ÚDRŽBY

CREO SL je výkonnosťný bicykel. Všetku údržbu, riešenie problémov, opravy a výmeny dielov musí vykonávať Váš Autorizovaný predajca Specialized. Všeobecné informácie ohľadom údržby Vášho bicykla nájdete v príslušnej časti Uživatelskej príručky k bicyklu Specialized. Navyše pred každou jazdou vykonávajte pravidelne mechanické bezpečnostné kontroly popísané v Príručke k bicyklu Specialized.

- Veľkú pozornosť si vyžadujú karbónové či kompozitové diely, ktoré sa nesmie poškodiť. Akékoľvek poškodenie môže viesť k strate štruktúrálnej integrity, čo môže mať za následok katastrofické zlyhanie. Také poškodenie nemusí byť pri vizuálnej kontrole zreteľné. Pred každou jazdou a po každom páde by ste mali na bicykli starostlivo skontrolovať všetky prípadné škrabance, rozstrapkanie, sekance, porušenie farebnej vrstvy, ohyby či iné podozrivé známky poškodenia. Nejazdite na bicykli, pokiaľ vykazuje niektorý zo spomínaných znakov. Po každom páde a pred ďalším použitím bicykla vezmite bicykel na kompletnú kontrolu k Vášmu autorizovanému predajcovi Specialized.
- Pri jazde počúvajte, či nebudete počuť akékoľvek vízganie, pretože vízganie môže byť známkou problémov s jedným alebo viacerými komponentami. Pravidelne kontrolujte všetky povrchy na jasnom slnečnom svetle a kontrolujte, či neobsahujú drobné vlasové praskliny alebo netrpia únavou v bodoch veľkého namáhania, ako sú zvary, švy, otvory alebo rozhrania s ďalšími dielmi. Ak by ste zaznamenali akékoľvek vízganie alebo objavíte akúkoľvek prasklinu (bez ohľadu na jej veľkosť), alebo akékoľvek poškodenie komponentov, okamžite prestaňte používať daný komponent pri jazde a nechajte ho skontrolovať u Autorizovaného predajcu Specialized. Váš bicykel by mal pravidelne podstupovať servis a prehliadky u Vášho Autorizovaného predajcu Specialized, čo znamená, že by mal byť vyčistený, premazaný a skontrolovaný na známky korózie a / alebo praskliny. Pravidelne čistite a premazávajte prevody podľa pokynov výrobcu.
- Spôsob a frekvencia údržby závisí od mnohých faktoroch ako sú frekvencie a spôsob používania, váha jazdca, jazdné podmienky a / alebo nárazy. CREO SL navyše používa prídavný asistenčný systém, čo znamená, že v rovnakom čase zdoláte väčšie vzdialenosti. Komponenty môžu podliehať zvýšenému opotrebovaniu v rôznych smeroch a v rôznych mierach v závislosti na danom komponente. Prevody a brzdové komponenty podliehajú opotrebovaniu najviac. Preto nechajte pravidelne komponenty skontrolovať u Vášho Autorizovaného predajcu Specialized.
- Vystavením drsným podmienkam, predovšetkým slanému vzduchu (jazdenie blízko mora či v zimnom období) môže spôsobovať galvanickú koróziu komponentov, čo môže urýchliť opotrebovanie a skrátiť životnosť. Špina a prach môže tiež urýchliť opotrebovanie povrchov a ložísk. Povrch bicykla by mal byť očistený pred každou jazdou. Váš bicykel by mal pravidelne podstupovať servis a prehliadky u Vášho Autorizovaného predajcu Specialized, čo znamená, že by mal byť vyčistený, premazaný a skontrolovaný na známky korózie a / alebo praskliny. Ak zaznamenáte akékoľvek známky korózie alebo trhliny na ráme alebo komponentoch, postihnutá súčiastka musí byť vymenená.
- Pravidelne čistite a lubrikujte komponenty pohonu podľa inštrukcií výrobcu.
- Pri čistení Vášho bicykla nikdy nestriekajte vodu tlakovou umývačkou - WAP priamo na ložiská. Aj voda zo záhradnej hadice môže preniknúť tesnením ložiska či do priestoru kľúč, čo môže mať za následok ich rýchlejšie opotrebovanie, a to môže narušiť normálnu funkciu ložísk. Namiesto toho použite suchú alebo ľahko vlhkú handru.
- Nevystavujte Váš bicykel po dlhšiu dobu nadmernému teplu (napr. priamemu slnečnému žiareniu) ako je napríklad vnútri zaparkovaného auta na slnku či blízko zdroja tepla ako je radiátor.
- Z času na čas očistite magnet na meranie rýchlosti na zadnom kolese mäkkou handričkou. V závislosti od jazdných podmienok a zvolených brzdových doštičiek sa na magnete na meranie rýchlosti môžu usadzovať nečistoty alebo kovové stružiny. To môže spôsobovať výpadky podpory motora alebo nepresné odčítanie rýchlosti.



**VAROVANIE!** Neuposlúchnutie pokynov v tejto časti môže mať za následok poškodenie elektrických komponentov na Vašom bicykli a spôsobí prepadnutie záruky, ale predovšetkým, môže spôsobiť vážne zranenie Vašej osoby alebo smrť. Ak vykazuje Vaša batéria alebo nabíjačka akékoľvek známky poškodenia, nepoužívajte ju a okamžite ju dopravte k Vášmu autorizovanému predajcovi Specialized na kontrolu.



**VAROVANIE!** Ako podperu bicykla počas montáže alebo údržby používajte stojan na opravy a počas prepravy používajte nosič na bicykel.

Pri umiestňovaní rámu alebo bicykla do opravárenského stojana upínajte sedlovku a nie rám. Upnutie za rám môže rám poškodiť tak, že to môže, ale nemusí byť viditeľné a môže to spôsobiť stratu kontroly a pád.



**VAROVANIE!** Vždy vypnite batériu, keď nie je používaná a / alebo sa na nej pracuje.

**UPOZORNENIE:** Neotvárajte komplet motora. Zostavený komplet motora je zapuzdrený a bezúdržbový. Akékoľvek práce na motore môžu vykonávať len v Servisnom stredisku Specialized.

## 7. ROZHRANIE DISPLEJA (TCU)

### 7.1. JEDNOTKA TURBO CONNECT (TCU)

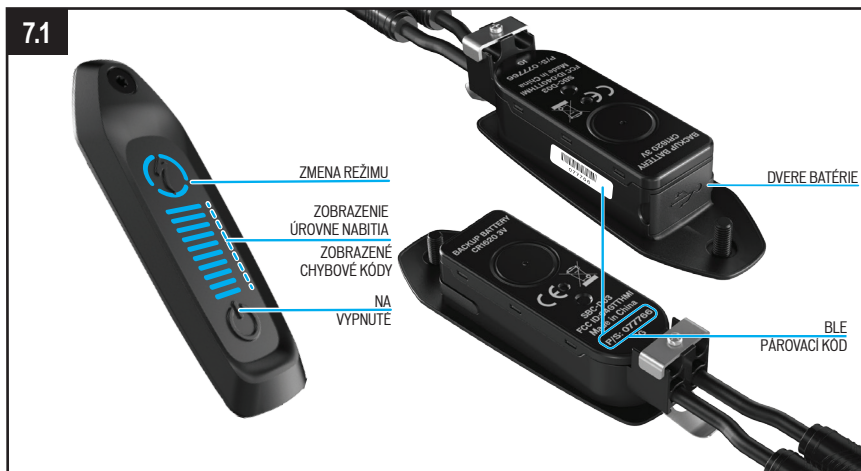

Všetky modely CREO SL sú vybavené displejom TCU. Displej zapína motor a poskytuje prístup k možnostiam režimov podpory a tiež k údajom o úrovni nabitia batérie a k chybovým kódom.

Šifrovací kód BLE na párovanie Bluetooth je uvedený na spodnej časti jednotky TCU na vonkajšej strane. (Obr. 4.1)

### 7.2. SPUSTENIE SYSTÉMU V JEDNOTKE TCU

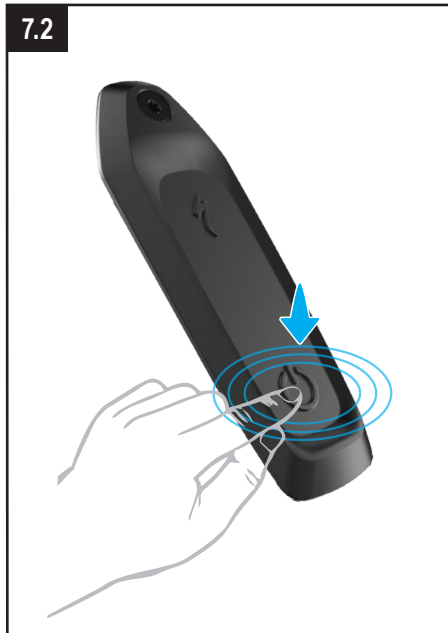

Systém spustíte stlačením a podržaním tlačidla vypínača (POWER) na jednotke LED displeja TCU (Obr. 7.1), kým sa vodorovné kontrolky LED nerozsvietia modro. Počet kontroliek LED svietiacich modro závisí od úrovne nabitia batérie.

Ak chcete batériu (a podporu) opäť vypnúť, podržte tlačidlo vypínača (POWER) stlačené, kým kontrolky LED nezhasnú.

### 7.3. REŽIMY PODPORY V JEDNOTKE TCU

Motor bicykla CREO SL ponúka päť rôznych nastavení jazdy. TURBO, SPORT, ECO, OFF a SMART CONTROL.

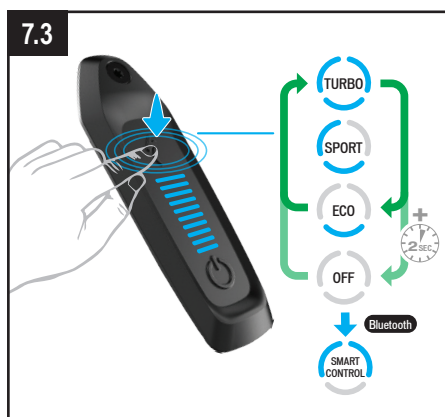

- REŽIM TURBO: Režim maximálneho výkonu na vysokorýchlostné úseky a stúpanie.
- REŽIM SPORT (ŠPORT): Maximálna kontrola a dostatočný výkon v prípade potreby.
- REŽIM ECO: Najefektívnejší režim s maximálnym dojazdom, a pritom s dobrým výkonom.
- REŽIM OFF (VYPNUTÉ): Motor neponúka žiadnu podporu, ale displej a svetlá fungujú.
- REŽIM SMART CONTROL: Motor počas šliapania upravuje výstupný výkon podľa parametrov jazdy nastavených v aplikácii Mission Control.

Režimy nastavenia pohonu sa zobrazujú okolo tlačidla S (režim). Stláčaním tlačidla S sa režimy prechádzajú v cykle (obr. 7.3).

V cykle sa striedajú tri hlavné režimy podpory, pričom prvý je režim SPORT (predvolený). Režim OFF MODE sa aktivuje dlhým stlačením tlačidla S (MODE)



Indikátor SMART CONTROL je na jednotke TCU viditeľný len v prípade, že je bicykel pripojený k aplikácii Mission Control a prepnutý do režimu SMART CONTROL.

### 7.4. ZMENA REŽIMOV PODPORY POMOCOU CESTNÉHO DIAL'KOVÉHO OVLÁDAČA

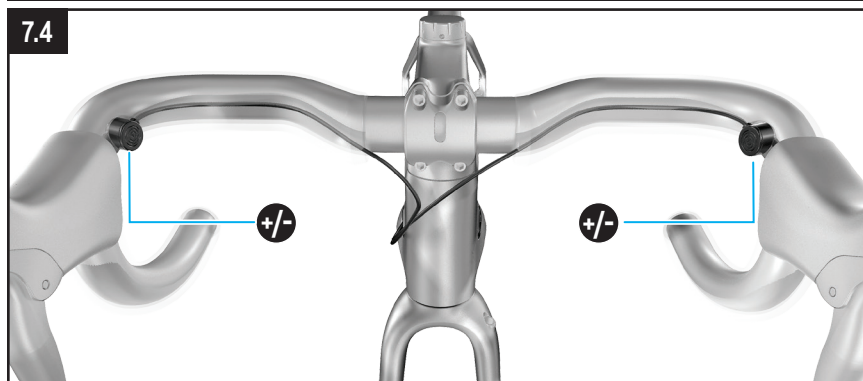

- Dial'kový ovládač na riadidlá je súčasťou niektorých modelov bicyklov CREO SL (obr. 7.4) a ovláda úroveň podpory motora.
- **TLAČIDLO +:** Zvýši úroveň podpory.
- **C: TLAČIDLO -:** Zníži úroveň podpory
- Po dosiahnutí najsilnejšieho alebo najslabšieho režimu sa systém nebude prostredníctvom dial'kového ovládania ďalej prepínať. Ak chcete režim TURBO znížiť na režim SPORT alebo ďalej na režim ECO, stlačte tlačidlo -. Ak chcete režim ECO zvýšiť na režim SPORT alebo ďalej na režim TURBO, stlačte tlačidlo +.



## 7.5. PRIPOJITELNOSŤ

Systém podpory motora poskytuje vysoký stupeň flexibility rozhranie, pomocou rozhrania Bluetooth a ANT+. V závislosti na zariadení a možnostiach pripojenia je možné prístupit k širokej škále funkcií:

- **BLUETOOTH LOW ENERGY (BLE):** Aplikácia Mission Control (pre iOS alebo Android) poskytuje lepší zážitok z jazdy vďaka tomu, že zaznamenáva jazdy a môže sa synchronizovať s aplikáciou Strava, eliminuje obavu z dojazdu pomocou funkcie Smart Control a umožňuje diagnostikovať systém. Zariadenie so systémami Android a iOS sa môžu synchronizovať so všetkými bicyklami CREO SL pomocou rozhrania Bluetooth LE. Najnovšiu verziu aplikácie Mission Control nájdete zadarmo v obchodoch Google Play alebo Apple App Store. Všetky pokyny k funkciám aplikácie Mission Control je možné nájsť v samotnej aplikácii.
- **ANT+:** Protokol ANT+ umožňuje širokému výberu zariadení synchronizáciu s bicyklami CREO SL vrátane displeja TCD (k dispozícii samostatne). Prostredníctvom zariadenia kompatibilného s protokolom ANT+ je možné získať prístup k ďalším informáciám, ako je rýchlosť, kadencia a výkon.
- Možnosť "falošného kanála" zobrazí stav nabitia batérie na ľubovoľnom cyklistickom zariadení ANT+, ktoré nepoužíva kanály Výkon, Srdcový tep alebo Kadencia. Pre výber tohto nastavenia je nutné použiť aplikáciu Mission Control.

## 7.6. CHYBOVÉ KÓDY

Bicykel CREO SL je vybavený zabudovaným diagnostickým systémom, ktorý automaticky kontroluje a identifikuje funkčnosť systému. Ak systém zistí chybu, na displeji TCU sa zobrazí výstraha pre používateľa s chybovým kódom tvoreným červenými a modrými kontrolkami LED, ako je znázornené nižšie.

Ak sa taká chyba zobrazí, reštartujte systém. Ak sa chybová správa zobrazuje aj naďalej, požiadajte o ďalšie pokyny autorizovaného predajcu produktov Specialized. V závislosti od typu chybovej správy sa systém môže automaticky vypnúť. Na bicykli však možno ísť aj bez podpory motora, ak je systém vypnutý.



VÝZNAM	RIEŠENIE
1. 1. CHYBA BATÉRIE	V prípade chybových kódov 1 až 4 vyskúšajte nasledujúce riešenia. <ul style="list-style-type: none"> <li>■ Reštartujte systém bicykla.</li> <li>■ Vyhľadajte ďalšie informácie v aplikácii Mission Control.</li> <li>■ Ak problém pretrváva, obráťte sa na autorizovaného predajcu produktov Specialized.</li> </ul>
2. 2. BATÉRIA NENÁJDENÁ	
3. 3. CHYBA MOTORA	
4. 4. MOTOR NENÁJDENÝ	
5. 5. CHYBA BATÉRIE A MOTORA	Obráťte sa na autorizovaného predajcu produktov Specialized.
6. 6. NÍZKA KAPACITA BATÉRIE TCU	Vymeňte gombiková batériu v jednotke TCU. <ul style="list-style-type: none"> <li>■ Skontrolujte, či je zástrčka RE správne vložená do nabíjacieho portu a či je zaistená.</li> <li>■ Odpojte Range Extender a skontrolujte, či NIE je voda v zástrčke.</li> <li>■ Ak problém pretrváva, obráťte sa na autorizovaného predajcu Specialized.</li> </ul>
7. 7. CHYBA RANGE EXTENDER	

### 7.7. OBNOVENIE TOVÁRENSKÝCH NASTAVENÍ

Pred predajom nového alebo použitého bicykla by mal nový používateľ vždy obnoviť výrobné nastavenia displeja TCU, aby sa vynulovali nastavenia hodnoty Peak Power a režimov podpory.

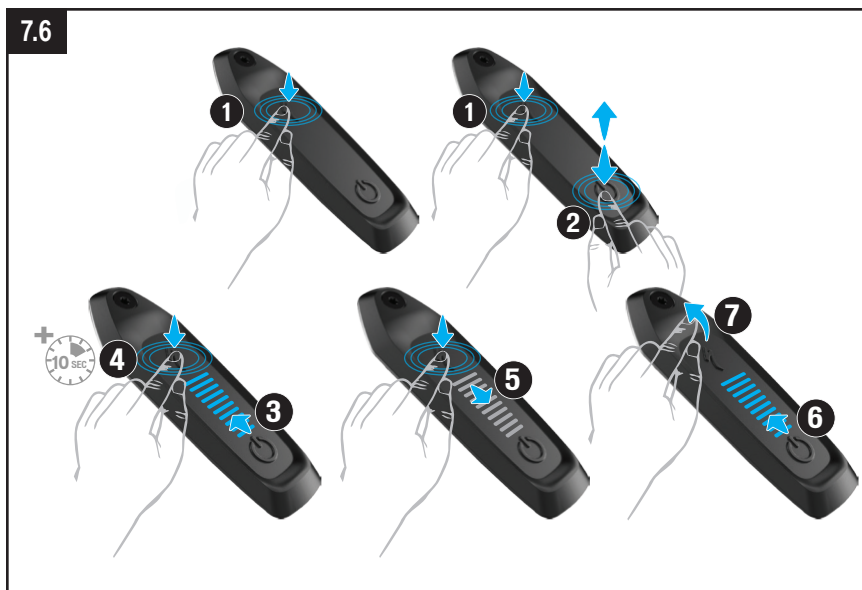

**Obnovenie továrenských nastavení (Obr. 7.6):**

- Stlačte s podržte tlačidlo Mode (1).
- Stlačte (2) a uvoľníte (2) tlačidlo Power (tlačidlo Mode držte aj naďalej stlačené). Rozsvietia sa kontrolky LED (3).
- Ďalej držte tlačidlo Mode stlačené po dobu 10 sekúnd (4), kým kontrolky LED nezhasnú (5) a znova sa nerozsvietia (6).
- Uvoľníte tlačidlo Mode (7).

- Obnovenie výrobných nastavení je dokončené.

## 7.8. VÝMENA INTERNEJ BATÉRIE JEDNOTKY TCU

Gombíková batéria jednotky TCU sa nachádza za gumovým tesnením na prednej strane jednotky TCU. Na získanie prístupu k priestoru na batériu je potrebné odmontovať jednotku TCU z bicykla (obr. 7.7 A).

Ak chcete vymeniť gombíkovú batériu 1620, vytiahnite ju pinzetou. Pri vkladani novej batérie skontrolujte, či je úplne zasunutá. (Obr. 7.7 B)

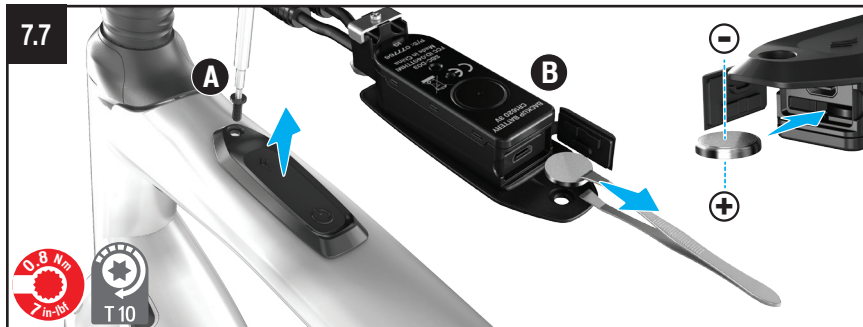

**INFO:** Konektor micro-USB pod otvorom na batériu je určený len na diagnostické použitie autorizovaným predajcom produktov Specialized a servisným strediskom pre produkty Specialized. Zaisťte, aby gumový kryt portu USB bol vždy správne zatlačený a pevne uzavretý.



**VAROVANIE:** Na opätovné vloženie batérie nepoužívajte kovovú pinzetu, batéria by sa skratovala.

## 8. MISSION CONTROL

INFO: Konektor micro-USB pod otvorom na batériu je určený len na diagnostické použitie autorizovaným predajcom produktov Specialized a servisným strediskom pre produkty Specialized. Zaisťte, aby gumový kryt portu USB bol vždy správne zatlačený a pevne uzavretý.

### 8.1. STAHNUTIE A INŠTALÁCIA APLIKÁCIE MISSION CONTROL

Ak chcete aplikáciu stiahnuť, prejdite do obchodu App Store (zariadenia so systémom iOS) alebo Google Play Store (zariadenia so systémom Android), vyhľadajte aplikáciu „Specialized Mission Control“ a potom ju nainštalujte. Po zaregistrovaní ju môžete pripojiť k bicyklu.

### 8.2. SPÁROVANIE BICYKLA S APLIKÁCIOU MISSION CONTROL

Pri prvom pripojení aplikácie Mission Control je potrebné zadať párovací kód BLE, ktorý je na bicykli CREO SL uvedený na jednotke TCU a tiež na odnímateľnej žltej samolepke „Peel Me“. Tento kód slúži ako bezpečnostné opatrenie, lebo zaručuje, že sa k bicyklu môžete pripojiť len vy ako vlastník bicykla a ľudia, ktorým dôverujete a kód im prezradíte.

- V nastaveniach aplikácie Mission Control vyberte položku MY BIKES a potom položku (+) ADD PEDAL ASSIST BIKE. Vyberte bicykel alebo sériové číslo bicykla, s ktorým aplikáciu párujete. Sériové číslo bicykla je uvedené na ráme alebo na nálepke „Peel Me“ na odlúpnutie.
- Keď aplikácia zobrazí výzvu na zadanie šesťciferného párovacieho kódu, nájdete ho na nálepke bicykla „Peel Me“ na odlúpnutie (vyhľadajte text „BLE“ nasledovaný šiestimi číslicami) A TIEŽ na spodnej strane jednotky TCU na hornej rúre (obr. 8.1).
- Nadviazať spojenie s bicyklom prostredníctvom aplikácie Mission Control je potrebné len raz.

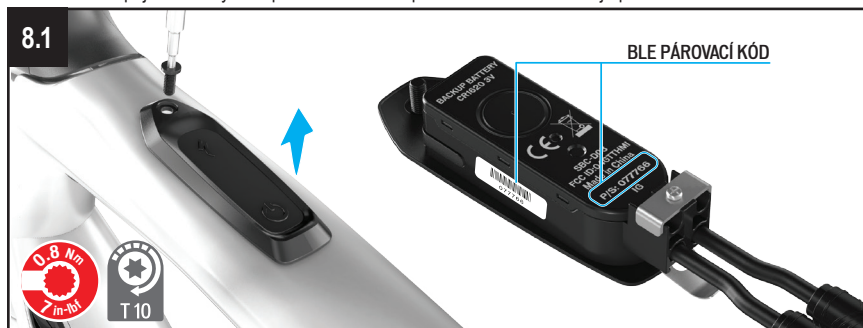

### 8.3. FUNKCIE APLIKÁCIE MISSION CONTROL

Nasledujúce informácie vám pomôžu porozumieť tomu, ako s použitím našej aplikácie Mission Control môžete bicykel Turbo využívať čo najefektívnejšie. Ak potrebujete ďalšiu podporu, obráťte sa na autorizovaného predajcu produktov Specialized Turbo.

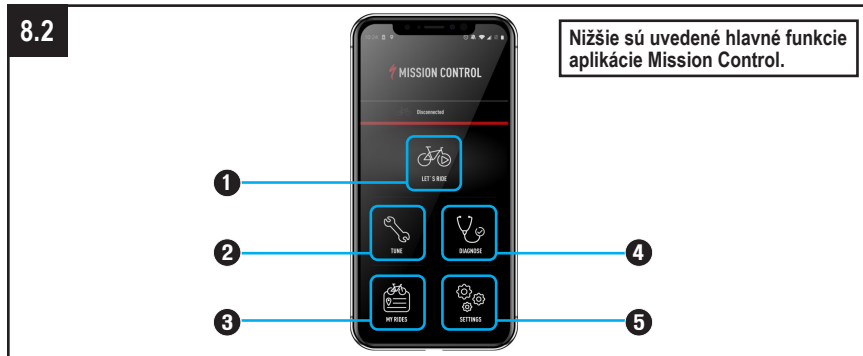

## 1: JEDEME:

Umožňuje zaznamenávanie jász, zobrazenie mapy, zobrazenie aktuálnych údajov o jazde a nastavenie funkcie Smart Control. Keď je aktivovaná funkcia Smart Control, nastavuje sa výkon motora a batérie podľa toho, ako ďaleko alebo ako dlho chcete ísť.

## 2: NALADĚNÍ

Môžete upravovať výkon motora a dojazd podľa svojich potrieb individuálnym nastavením parametrov Support (Podpora) a Peak Power (Špičkový výkon).

Prostredníctvom funkcie Tune v aplikácii Mission Control je teraz možné nastavovať hodnotu Peak Power (Špičkový výkon) motora oddelene od hodnoty Support (Podpora) motora a naopak. Pre hodnotu Peak Power (Špičkový výkon) je možné odber motora z batérie vyladiť nezávisle od každého z režimov Support (Podpora) a upraviť podľa štýlu jazdy, terénu, požadovaného výkonu a požadovaného dojazdu. Odporúčame začať s nasledujúcimi nastaveniami. Turbo: 100 % (Support)/100 % (Peak Power). Sport: 60 %/60 %. Eco: 35 %/35 %.

### ■ PODPORA:

Posuvníky režimu podpory menia mieru pomoci motora v každom režime v závislosti od vstupu získavaného šliapaním. Všeobecne platí, že vyššia miera podpory umožňuje rýchlejšiu akceleráciu a ľahšiu jazdu v stúpaní na úkor menšieho dojazdu a väčšej pravdepodobnosti podklznutia kolesa. Menšia miera podpory zaisťuje väčší dojazd a lepšiu kontrolu v situáciách s obmedzeným ťahom, napríklad vo voľnom stúpaní alebo v ostrých serpentínach. Pri šliapaní v režime Sport s nastavenou podporou 50 % bude napríklad potrebné dvojnásobné úsilie, aby sa dosiahla rovnaká pomoc ako v prípade šliapania v režime Turbo s nastavenou podporou 100 %.

### ■ MAXIMÁLNÍ VÝKON:

Okrem nastavenia režimu podpory (Support) je k dispozícii aj nastavenie špičkového výkonu (Peak Power). Je to označenie pre maximálny výstupný výkon motora pre každý režim podpory. Je možné nastaviť hodnotu až 100 % pre všetky režimy podpory. Ak je pre položku Peak Power nastavená hodnota 100 % pre všetky režimy podpory, znamená to, že čím viac budete v režime podpory šliapať, tým väčšiu podporu dosiahnete. Ak je napríklad pre režim podpory nastavená hodnota 35 % a pre položku Peak Power je nastavená hodnota 100 %, môžete aj tak dosiahnuť špičkový výkon 100 %, ak budete šliapať s väčšou námahou a vysokým krútiacim momentom. Ak je pre položku Peak Power nastavená nižšia hodnota ako 100 %, obmedzujete tým prúd poskytovaný motorom na umelé maximum. Nastavením režimu Eco s umelým maximom Peak Power zväčšíte dojazd a dosiahnete výraznejšie rozdiely medzi režimami podpory.

Specialized odporúča experimentovať s nastavením výkonu, ktorý najlepšie vyhovuje Vašmu štýlu jazdy a podmienkam.

## 3: MOJE JÍZDY:

Môžete zobrazovať zaznamenané jazdy, exportovať ich do súboru .gpx alebo ich nahrávať do kategórie bicykla s elektrickým pohonom STRAVA.

## 4: DIAGNOSTIKA:

Zobrazenie aktuálneho stavu motora a batérie.

## 5: NASTAVENÍ:

Môžete sa pripojiť k novému bicyklu, spravovať svoje bicykle a upravovať svoj profil a nastavenia aplikácie, napríklad automatické nahrávanie STRAVA.



**INFORMÁCIA:** Ďalšie informácie o aplikácii Mission Control nájdete na stránke: [specialized.com/missioncontrol](https://specialized.com/missioncontrol)

## 8.3

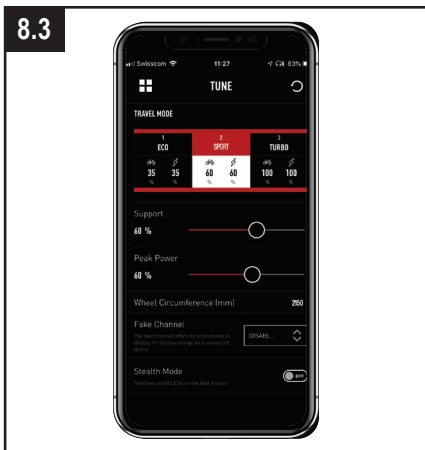

## 9. BATÉRIA / NABÍJAČKA

Batéria bicykla CREO SL je umiestnená v spondej rámovej trubke (obr. 9.1) a vytiahnuť ju je možné len po demontáži elektromotora. Všetky potrebné pracovné úkony na elektromotore by mal vykonávať autorizovaný predajca produktov Specialized alebo servis Specialized.



Koleso je poháňané lítiovo-iónovou (Li-Ion) batériou. Vždy dodržujte nasledujúce pokyny pri manipulácii či nabíjaní batérie, alebo pri používaní bicykla CREO SL:

- Batéria funguje v teplotnom rozmedzí od  $-20^{\circ}\text{C}$  and  $+60^{\circ}\text{C}$ .
- Batériu bicykla CREO SL používajte len s bicyklom CREO SL. Nepoužívajte batériu z bicykla CREO SL pre iný bicykel. Nepoužívajte inú batériu na bicykli CREO SL, aj keď doňho pasuje.
- Pred pripojením alebo odpojením nabíjačky alebo modulu Range Extender z nabíjacieho portu bicykel vždy vypnite.
- Nemodifikujte, neatvárajte a nerozoberajte batériu alebo nabíjačku. Modifikácia alebo rozobratie môže mať za následok skrat, požiar alebo poruchu.
- Batéria je veľmi ťažká. Pri manipulácii s ňou buďte opatrní a nepustite ju.
- Nedovoľte, aby kince, skrutky alebo iné malé, ostré alebo kovové predmety prišli do styku s batériou alebo s nabíjacou zásuvkou.
- Nedovoľte, aby sa batéria prehriala. Chráňte batériu pred nadmerným slnečným žiarením.
- Batériu nevystavujte otvorenému ohňu alebo tepelnému žiareniu.
- Neponárajte do vody.
- Batériu udržiňte ďalej od kovových predmetov, ktoré môžu spôsobiť jej skrat.
- Nepoužívajte batériu, ktorá vykazuje známky poškodenia obalu alebo nabíjacieho konektora alebo z nej unikajú akékoľvek tekutiny. Tekutina z batérie môže podráždiť kožu alebo spôsobiť popáleniny. V prípade poškodenia, pri ktorom dôjde ku kontaktu pokožky alebo oka s akoukoľvek tekutinou z batérie okamžite opláchnite zasiahnuté miesto vodou a vyhľadajte lekársku pomoc.
- Pred vykonávaním prác akéhokoľvek druhu, ako je montáž, údržba, čistenie alebo oprava, batériu vypnite a odpojte nabíjačku alebo modul Range Extender z nabíjacieho portu. Dotýkanie sa kontaktov, keď je bicykel zapnutý, môže mať za následok úraz elektrickým prúdom a prípadne zranenie.



**VAROVANIE! Neuposlušnutie pokynov v tejto časti môže mať za následok poškodenie elektrických komponentov na Vašom bicykli s následkom straty záruky, ale hlavne, môže spôsobiť vážne zranenie alebo smrť. Ak vykazuje Vaša batéria alebo nabíjačka akékoľvek známky poškodenia, nepoužívajte ju a okamžite ju dopravte na kontrolu k Vášmu autorizovanému predajcovi Specialized.**

### 9.1. NABÍJANIE A POUŽITIE BATÉRIE

- Pravidelne kontrolujte batériu a nabíjačku, či nie sú poškodené. Batériu, u ktorej máte podozrenie, že je poškodená, alebo viete, že je nefunkčná, nenabíjajte a nepoužívajte.

- Pred pripojením a nabíjaním batérie sa uistite, že nabíjacia zásuvka aj konektor sú čisté a suché.
- Používajte len dodaný kábel nabíjačky. Pred zapojením nabíjačky do zásuvky elektrickej siete skontrolujte, či je zástrčka kábla úplne zasunutá do nabíjačky.
- Používajte iba nabíjačky Specialized dodané s bicyklom alebo iné nabíjačky schválené Specialized. Pred každým nabíjaním skontrolujte, či nie je poškodená samotná nabíjačka, kábel alebo nabíjacia zástrčka. Nikdy nepoužívajte nabíjačku, o ktoré máte podozrenie, že je poškodená, alebo viete, že je nefunkčná.
- Nabíjačku umiestnite na stabilný vodorovný povrch neovplyviteľný teplom. Ak je batéria nabíjaná mimo rám, majte položenú batériu na rovnakej podložke ako nabíjačku.
- Batériu by ste mali nabíjať v suchom a vetranom priestore a zaistiť, že batéria ani nabíjačka nebudú počas procesu nabíjania ničím prikryté. Zaisťte, aby batéria ani nabíjačka neboli vystavené žiadnej horľavej alebo nebezpečnej látke.



**VAROVANIE!** Neuposlúchnutie pokynov v tejto časti môže mať za následok poškodenie elektrických komponentov na Vašom bicykli s následkom straty záruky, ale hlavne, môže spôsobiť vážne zranenie alebo smrť. Ak vykazuje Vaša batéria alebo nabíjačka akékoľvek známky poškodenia, nepoužívajte ju a okamžite ju dopravte na kontrolu k Vášmu autorizovanému predajcovi Specialized.

## 9.2. NABÍJANIE BATÉRIE



**VAROVANIE!** Nabíjačku (a batériu, ak ste ju odstránili z rámu) umiestnite na stabilný rovný povrch bez pôsobenia zdrojov tepla. Batériu by ste mali nabíjať v suchom a vo vetranom priestore a zabezpečiť, že nabíjačka nebude počas procesu nabíjania ničím prikrytá. Zaisťte, aby batéria ani nabíjačka neboli vystavené pôsobeniu žiadne horľavej ani nebezpečnej látky. Zasuňte zástrčku nabíjačky do zásuvky (100 až 240 V) s použitím konektora zodpovedajúceho štandardom príslušnej krajiny a potom nabíjaciu zástrčku zasuňte do nabíjacej zásuvky na batérii. Spoločnosť Specialized odporúča nabíjať batériu v priestore s detektorom dymu.



**UPOZORNENIE:** Pred pripojením alebo odpojením nabíjačky alebo modulu Range Extender bicykel vždy vypnite!



**INFORMÁCIA:** Batériu nabíjajte iba v rozsahu okolitej teploty 0 °C až +45 °C. Ak je teplota vonku príliš vysoká alebo príliš nízka, nabíjajte batériu vnútri. Z bezpečnostných dôvodov sa v príliš horúcom alebo príliš chladnom prostredí batéria nebude nabíjať.

- Zasuňte zástrčku nabíjačky do zásuvky (100 - 240V) pomocou príslušnej koncovky pre danú krajinu.

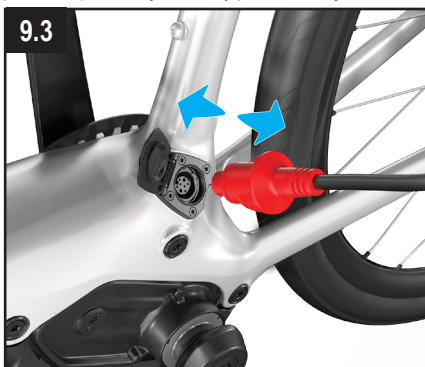

- Na ľavej strane rámu (na strane, na ktorej nie sú prevody) v blízkosti stredu vyhľadajte nabíjací port.
- Otvorte kryt nabíjacieho portu (obr. 9.2) a zasuňte nabíjací konektor do nabíjacieho portu (obr. 9.3). Ako pomôcka pre správnu orientáciu slúži šípka na konektore.
- Ak je batéria plne nabitá, odpojte nabíjací konektor z nabíjacieho portu.
- Zatvorením krytu nabíjacieho portu utesnite port proti vode a nečistote.
- Odpojte nabíjačku zo zásuvky.



**UPOZORNENIE:** Dbajte na úplné zatvorenie nabíjacieho portu po každom nabíjaní a počas jazdy. Otvorený by mal zostať len v prípade, že je pripojený voliteľný modul Range Extender.

## 9.4

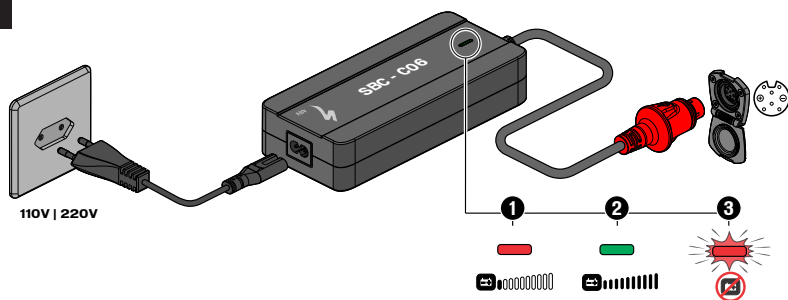

Počas procesu nabíjania dióda na nabíjačke bude svietiť na červeno (Obr. 9.4). Keď je batéria plne nabitá, dióda na nabíjačke sa zmení na zelenú.



**UPOZORNENIE:** Ak bliká kontrolka LED počas nabíjania na červeno (3), došlo k chybe nabíjania. V takomto prípade okamžite vyberte nabíjačku zo zásuvky, prestaňte používať podporu motora a kontaktujte svojho Autorizovaného predajcu Specialized.



Systém správy batérie (BMS) je navrhnutý tak, aby nejakú dobu chránil plne vybitú batériu pred poškodením. Aby ste však udržali najlepší možný výkon a životnosť batérie, Specialized odporúča pravidelne nabíjať batériu minimálne do 60 % plného nabitia (7 LED).



Pamätajte, že Li-Ion batéria postupne stráca kapacitu v závislosti od veku a používania. Výrazne znížená doba prevádzky po nabití môže byť znakom toho, že batéria sa už blíži ku koncu svojej životnosti a je potrebné ju vymeniť. Za predpokladu, že ste bicykel používali riadne, zhruba 75% pôvodnej kapacity batérie by malo zostať po 300 nabíjajúcich cykloch alebo dvoch rokoch. Náhradné batérie možno zakúpiť od Autorizovaného predajcu Specialized.

## 9.3. ZOBRAZENIE ÚROVNE NABITIA

Úroveň nabitia batérie je počas jazdy neustále zobrazená. Počet kontroliek LED svietiacich MODRO indikuje zostávajúcu kapacitu batérie (Obr. 9.5). Keď úroveň nabitia batérie klesne na 10 %, posledná kontrolka LED začne svietiť ČERVENO (Obr. 9.5).

## 9.5

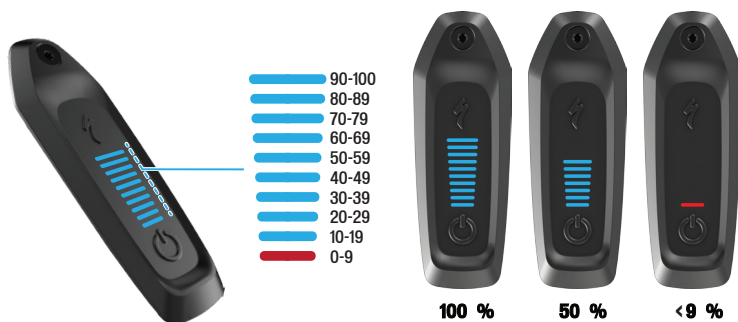

Pri zostávajúcej kapacite batérie 15-20% začne systém obmedzovať asistenciu motora pre zabezpečenie dostatočnej podpory aj pri nízkom stave nabitia batérie. Pri zostávajúcej kapacite 5% - 3% sa vypne podpora motora, ale bicykel zostáva zapnutý. To nielen podporuje zachovanie zdravia a životnosti batérie, ale tiež umožní napájať pripojenú svetla po dobu cca. 2 hodín.



Konkrétna úroveň nabitia, pri ktorej sa vypína podpora motora, môže byť od rozdielna od vyššie uvedeného. Závisí to na viacerých faktoroch, ako napr. Teplota článkov batérie, rýchlosť a spôsob vybijanie. V závislosti na týchto premenných BMS sám rozhodne, kedy je najlepší okamih pre vypnutie podpory motory pre vlastnú ochranu a zachovanie najlepšieho možného zdravia batérie.

Ak sa bicykel nebude aspoň 15 minút pohybovať, systém sa automaticky vypne, aby sa šetrila energia. Ak budete chcieť pokračovať v jazde s podporou, systém budete musieť znova zapnúť.

#### 9.4. ČISTENIE

- Pred čistením bicykla batériu vždy vypnite a odpojte nabíjačku od batérie a od zásuvky elektrickej siete.
- Pred umývaním sa uistite, že je nabíjací port riadne zatvorený.
- Ak je váš bicykel vybavený modulom Range Extender, pred čistením vytiahnite konektor z nabíjacieho portu a nabíjací port zatvorte.
- Uistite sa, že v nabíjacom porte nie sú nečistoty ani voda. Port by pred použitím mal byť suchý. Pred čistením sa uistite, že je systém vypnutý, vyfúkajte nečistoty stlačeným vzduchom s nízkym tlakom alebo na odstránenie suchých nečistôt použite mäkkú kefku.
- Ak je nabíjací port mokrý, nechajte ho pred pripojením nabíjačky alebo modulu RE otvorený, aby úplne vyschol. Keď sa nenabíja interná batéria alebo sa nepoužíva modul RE, vždy nabíjací port zatvorte.



**UPOZORNENIE:** Pri čistení bicykla CREO SL nikdy nepoužívajte vysokotlakové umývačky ani hadice. Odporúča sa použiť vedro s vodou, odstrániť nečistoty mokrou handričkou alebo špongiou a potom všetky povrchy usušiť čistotou utierkou. Pokyny týkajúce sa postupu pri čistení komponentov pohonného ústrojenstva nájdete v príručke výrobcu príslušného pohonného ústrojenstva. Pred opätovným pripojením a jazdou skontrolujte, či sú konektory čisté a suché. Ďalšie informácie ohľadne čistenia bicykla vám poskytne autorizovaný predajca produktov Specialized.



**UPOZORNENIE:** Pri čistení nabíjačky a batérie nepoužívajte alkohol, rozpúšťadlá či abrazívne čistiace prostriedky. Namiesto toho použite suchú, alebo mierne vlhkú handričku.

#### 9.5. SKLADOVANIE



**UPOZORNENIE:** Ak sa bicykel dlhší čas nepoužíva, uložte ho na suché a dobre vetrané miesto. Bicykel skladujte len pri okolitej teplote nižšej ako +35 °C (+95 °F).



**UPOZORNENIE:** Ak sú bicykel alebo voliteľná batéria modulu RE dlhší čas uložené a nepoužívajú sa, zaistíte dobitie batérie minimálne raz za tri mesiace tak, aby aspoň 4 kontrolky LED (30 až 39 %) svietili modro a pre modul RE aspoň 2 kontrolky LED (33 až 66 %) svietili zeleno. Pokiaľ nie je batéria nabitá po dobu dlhšiu ako tri mesiace, môže sa poškodiť.



Nenechávajte batériu pripojenú k nabíjačke po dlhšiu dobu po skončení nabíjania.

#### 9.6. PREPRAVA



Preprava a alebo odoslanie vašej batérie CREO SL môže podliehať určitým obmedzeniam a môže vyžadovať špeciálne manipuláciu, označenie a/alebo zabalenie. Vopred sa oboznámte so všetkými zákonnými požiadavkami a nariadeniami vo Vašej krajine alebo štáte. Váš Autorizovaný predajca Specialized môže mať tiež k dispozícii užitočné informácie. Pri prenášaní batérie mimo rám Specialized sa odporúča použiť schválený transportný box na batériu.



**UPOZORNENIE:** Pamätajte, že Váš bicykel CREO SL je značne ťažšie ako bicykel bez podpory motora. Pri manipulácii, prenášaní alebo zdvíhanie Vášho bicykla CREO SL buďte opatrní.

#### 9.7. LIKVIDÁCIA



Batérie a nabíjačky nie je možné vyhodit' do Vášho domového odpadu! Všetky batérie a nabíjačky musia byť zlikvidované ekologicky šetrným spôsobom, v súlade s miestnym nariadením vo Vašom štáte alebo krajine o likvidácii batérií. Informácie o tom, ako zlikvidovať batériu alebo nabíjačku a o akýchkoľvek fungujúcich programoch spätného odberu získate od Vášho Autorizovaného predajcu Specialized.

### 9.8. TECHNICKÉ ÚDAJE O BATÉRII

POPIS	JEDNOTKA	ŠPECIFIKÁCIA	
		SBC - B15	SBC - B16 (RE)
PREVÁDZKOVÉ NAPÄTIE	V	48	48
NABÍJACÍ TEPLOTA	°C	0 — +45	0 — +45
	°F	+32 — +113	+32 — +113
PREVÁDZKOVÁ TEPLOTA	°C	-20 — +60	-20 — +60
	°F	-4 — +140	-4 — +140
TEPLOTA PRE SKLADOVANIE	°C	-20 — +60	-20 — +60
	°F	-4 — +140	-4 — +140
STUPEŇ OCHRANY		IPX6	IPX6
VÁHA	KG	1.85	1
	LB	4	2.2
NOMINÁLNA KAPACITA	AH	6.7 AH	3.35 AH
ENERGIE	WH	320 WH	160 WH
DOBA NABÍJANIA		2:35	3:20

### 9.9. NABÍJACKA - TECHNICKÉ ÚDAJE

POPIS	JEDNOTKA	ŠPECIFIKÁCIA
ČÍSLO MODELU NABÍJACJKY		SBC-C06
NABÍJACIA TEPLOTA	°C	-00 — +40
	°F	32 — +104
TEPLOTA PRE SKLADOVANIE	°C	-20 — +65
	°F	-4 — +149
PREVÁDZKOVÉ NAPÄTIE	V	54
VSTUPNÉ NAPÄTIE STRIEDAVÉHO PRÚDU	V	100 — 240
FREKVENCIA	Hz	50 / 60
MAXIMÁLNY NABÍJACÍ PRÚD	A	3
ROZMERY	mm	177 X 78 X 38.5

Dojazd na batériu sa môže výrazne meniť v závislosti od modelu/kapacity batérie a jazdných podmienkach, ako je sklon Vašej trasy a schéma pomoci. Na strane 4 v časti "VŠEOBECNÉ OPOZORNENIE OHL'ADNE JAZDY" nájdete ďalšie informácie o dojazde na batériu a typy pre maximalizáciu dojazdu.



**INFORMÁCIA:** Na obr. 9.6 je kópia štítka batérie, ktorá sa dodáva spolu s bicyklom. Pred prvým použitím sa s týmito informáciami zoznámte.

DO NOT						TEMPERATURE RANGE			
DO NOT handle When damaged	DO NOT submerge	DO NOT modify	DO NOT connect +/-	DO NOT crush	DO NOT puncture	DO NOT store in direct sunlight/heat	Storage	Charge	Ride

ATTENTION		DANGER	
Charge at least every 90 days	Only use approved specialized charger		
		<p><b>NOT FOLLOWING THESE INSTRUCTIONS CAN CAUSE HEAT, FIRE AND EXPLOSION AND CAN RESULT IN SERIOUS INJURY OR DEATH</b></p>	
		<p><b>SPECIALIZED BICYCLE COMPONENTS INC.</b>                  Rechargeable Li-Ion Battery                  This battery must be disposed of properly                  SBC-B15 6.7Ah / 320Wh / 46.8V                  TQWR19-69-2                  000089468_R1</p>	

## 10. PREDNÉ ODPRUŽENIE FUTURE SHOCK

Váš bicykel CREO SL je vybavený systémom odpruženia Future Shock v stĺpiku vidlice.

### 10.1. VŠEOBECNÉ POZNÁMKY K MONTÁŽI



**VAROVANIE!** Vzhľadom vysokej miere zložitosti systému Future Shock vyžaduje montáž vysoký stupeň mechanických znalostí, schopností, školení a špeciálnych nástrojov. Preto je nevyhnutné aby montáž, údržbu a odstraňovanie problémov vykonával autorizovaný predajca Specialized.



**VAROVANIE!** Odpruženie Future Shock a patentované komponenty, ktoré sú súčasťou systému Future Shock, sú špecifické pre bicykle Specialized vybavené systémom Future Shock. Vždy používajte iba originálne dodávané komponenty a hardvér. Použitie iných komponentov alebo hardvéru ohrozuje integritu a odolnosť systému. Diely špecifické pre Future Shock by sa mali používať iba na bicykloch Specialized určených pre Future Shock, aj keď sú vhodné. Nedodržanie tohoto varovania môže mať za následok vážne zranenie alebo smrť.



Future Shock je dispozíciou v prevedení s tlmením, alebo bez tlmenia v závislosti na modely bicykla. Inštalácia je rovnaká pri oboch modeloch. Pre úspešnú inštaláciu Future Shock je veľmi dôležité dodržiavať postup v tejto príručke. Zmena poradia montáže bude mať za následok dlhší čas potrebný na zostavenie systému.

### 10.2. INŠTALÁCIA VIDLICE A FUTURE SHOCK PATRÓNY

- Video pre Future Shock je k dispozícii na <http://servicevideos.specialized.com/video/306086210> alebo po oskenovaní QR kódu.
- Patróna Specialized Future Shock a príslušné hlavové zloženie sú konštruované ako integrovaná jednotka a sú určené iba pre použitie s kompatibilnými rámmi a vidlicami. Pri montáži na bicykel CREO SL používajte iba uvedené diely.



**VAROVANIE:** Stĺpik vidlice je z výroby odrezaný na veľkosť rámu. Stĺpik nerezte ani nepoužívajte príliš krátku vidlicu. Uistite sa, že veľkosť uvedená na vidlici zodpovedá veľkosti rámu.



Patróna Future Shock 2.0 bola testovaná a schválená pre použitie na bicykloch, ktoré majú patrónu s tlmením ako sériové vybavenie.

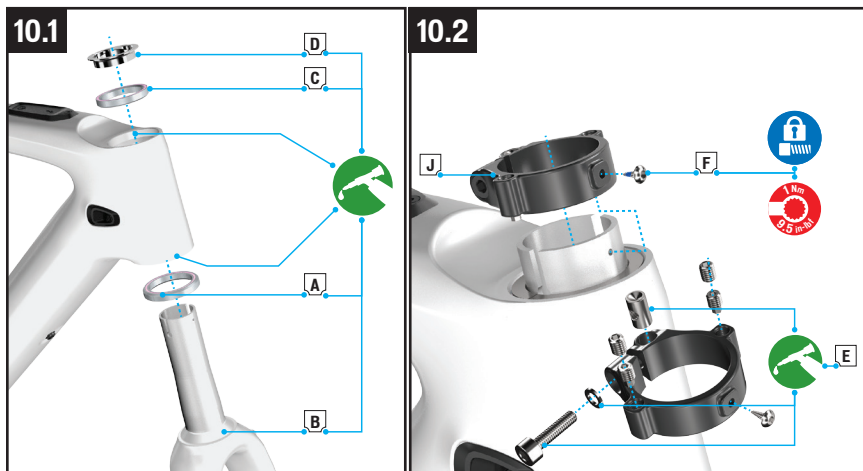

Obr. 10.1: Naneste vazelínu a potom namontujte spodné ložisko (A) na vidlicu (B). Vložte vidlicu do hlavovej trubky, potom namažte a namontujte horné ložisko (C) a kompresný krúžok (D) na stĺpik vidlice.



**UPOZORNENIE:** Zaisťte, aby otvor pre kompresný krúžok smeroval dopredu alebo dozadu na bicykli. Neumiestňujte slot do blízkosti skrutiek predpätia hlavového zloženia.

- Obr.10.2: Naneste vazelinu a potom namontujte šroub do objímky, podložku a valečka. Namontujte objímku střípku vidlice (E).
- Obr.10.2: Naneste modrý loctite a potom nainštalujte istiacu skrutku (F) do objímky na střípku vidlice. Utihnite pokiaľ nie je zároveň s objímkov. Neprekráčajte 1.0 Nm.



**VAROVANIE!** Aby bolo zaistené, že otvor pre skrutky objímky a závit v krku sú zarovno, pred inštaláciou a dotiahnutím istiaceho šroubu prestrčte otvorní 2 mm imbus. Pred inštaláciou objímky sa uistite, že sú obe nastaviteľné skrutky hlavového zloženia odskrutkované.

### 10.3

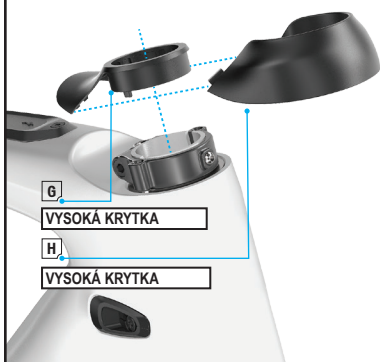

### 10.4

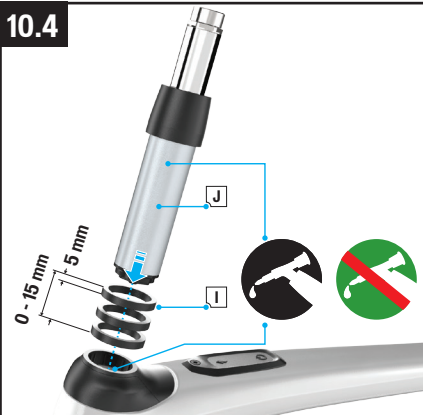

- Obr.10.3: Naneste Nasadte kryt hlavového zloženia (G alebo H) cez objímku střípku vidlice.
- Obr.10.4: Nainštalujte distančné podložky (I) 0-15 mm na vnútornú časť patróny (J). Naneste karónovú treciu pastu na Future Shock a potom vložte patrónu do hlavovej trubky. Nepoužívajte mazivo.



**VAROVANIE:** Aby ste zaistili správne zasunutie patróny Future Shock do hlavovej trubky, neinštalujte nad vysokú alebo nízku krytku HZ viac než 15 mm podložiek. Uistite sa, že medzi střípkom vidlice a patrónou nie je žiadne mazivo. Vazelína môže spôsobiť preklzavanie patróny, čo môže mať za následok stratu kontroly.



Specialized odporúča použitie trecej pasty medzi patrónov a vnútro krku vidlice pre zvýšenie trenia. V prípade akýchkoľvek otázok sa obráťte na svojho autorizovaného predajcu Specialized.

### 10.5

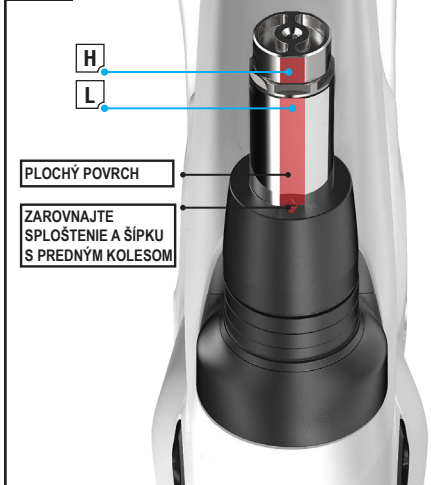

### 10.6



**POZNÁMKA:** Nízka krytka vyžaduje pre prístup ku skrutke za krytom hlavového zloženia 4 mm imbus dlhší ako bežný kľúč.  
ČASŤ : S175300015

- Obr.10.5: Zarovnajete patrónu tak, aby šípka na gumovej bodke bola zarovnaná s jedným z troch rovných plôch. Rovná plocha a šípka musí smerovať k prednej časti bicykla.
- Obr.10.6: Uťahnite objímku utahovacím momentom 4.0 Nm.



**VAROVANIE:** Keď je patróna nainštalovaná, uistite sa, že skrutka objímky na krku je namazaná a utiahnutá podľa špecifikácie. Nedoťahujete objímku bez nainštalovanej patróny. Nesprávne nainštalovaná a/alebo utiahnutá objímka môže spôsobiť stratu kontroly a pád.

- Namontujte vložku predstavca (K) na patrónu. Použite hrubú podložku pre štandardný 1 1/8" predstavec alebo tenkú podložku pre SW Future Stem. Podložka sa musí zarovnať s výrezom v zadnej časti predstavca.
- Obr.10.6 (iba pre Future Shock s tlmením): Pred inštaláciou predstavca dajte dole horný ovládač. Povoľte istiacu skrutku na boku ovládača a vyberte ho. Pri opätovnej inštalácii smerujte istiacu skrutku s ploštením v hornej časti patróny (obr.5 L). Uťahnite momentom 2.0 Nm.

**SW Future Stem je kompatibilný so všetkými typmi Future Shock.**



Držiak príslušenstva Venge (S189900104) je kompatibilný s čelom predstavca SL (S199900064) alebo SW Future Stem.

Čelo predstavca SL je kompatibilné iba s predstavcami SW Future Stem a SL.

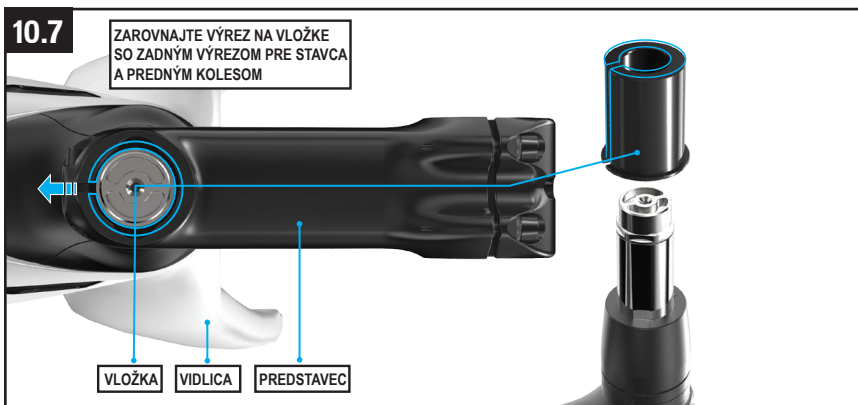

- Obr.10.7: Nainštalujte predstavec na patrónu a zarovnajete predstavec s predným kolesom. Skrutky predstavca utiahnite podľa špecifikácie výrobcu. Riadidlá a brzdy namontujte podľa pokynov výrobcu brzd.
- FUTURE SHOCK bez tlmenia: Inštalujte hornú krytku (obr. 1-A nižšie, dotiahnuť iba prstami).

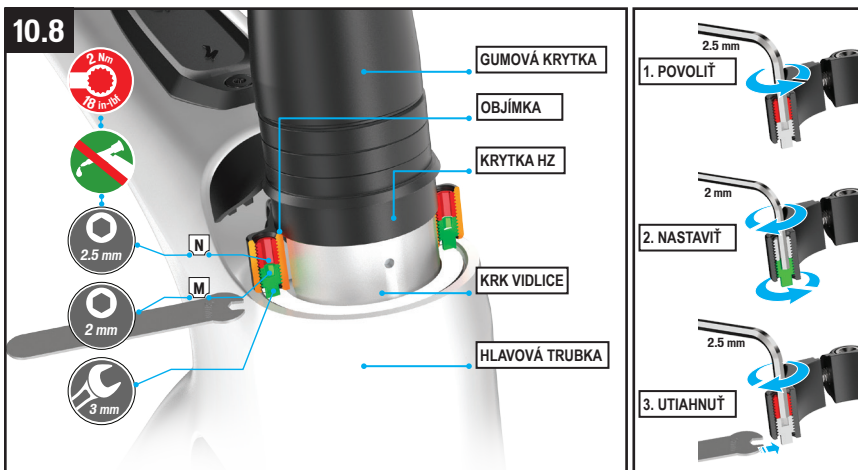

- Obr.10.8.: Uistite sa, že sú povolené zaisťovacie skrutky (N) a potom pomocou 2 mm imbusu upravte dve nastaviteľné skrutky (M), pokiaľ sa obe nedotknú kompresného krúžku. Postupne a rovnomerne sa sťahujú medzi dvoma nastaviteľnými skrutkami pri súčasnom zabrzdení prednej brzdy a predozadným pohybom bicykla, pokiaľ nebude eliminovaná akákoľvek vôľa a hlavové zloženie sa voľne otáča.
- Umiestnite dodaný 3 mm otvorený kľúč na nastavovacie skrutky (M) pod objímku a potom utiahnite zaisťovacie skrutky (N) momentom 1.0 Nm, čím zaisťujete nastavovacie skrutky proti pohybu. ZAIŠŤOVACIE SKRUTKY NEMAŽTE!



Pre prístup k nastavovacej skrutke (spodnej) prechádza 2 mm imbusový kľúč hornou zaisťovacou skrutkou. Horná zaisťovacia skrutka je utiahnutá za pomoci imbusového kľúča 2,5 mm.

### 10.3. NASTAVENIE VÝŠKY PREDSTAVCA

- Demontujte hornú krytku a predstavec.
- Povoľte skrutku objímky na krku vidlice.
- Vyberte patrónu z krku vidlice. **NEDEMONTUJTE OCHRANNÝ GUMOVÝ NÁVLEK!** Návlak je veľmi tesný a je obtiažne ho namontovať naspäť. Navyše, pri nesprávnej montáži vystavuje vnútorné diely nečistotám.
- Pozri obr. 10.3-10.8.stránka 26 pre postup úpravy výšky predstavca.

### 10.4. ZMENA INTERNEJ PRUŽINY (modely bez tlmenia)

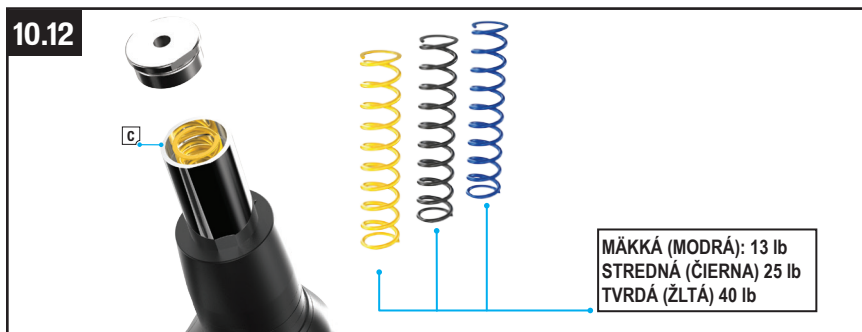
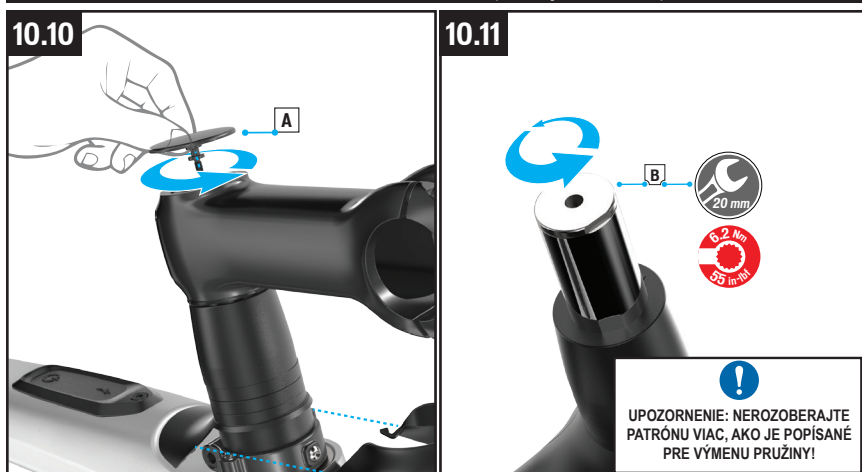

- Ak chcete zmeniť tvrdosť pružiny, demontujte hornú krytku predstavca (obr.10.10-A), predstavec s vložkou a odskrutkujte hornú zátku patróny (obr.10.11-B) pomocou 20 mm konusového kľúča.
- Inštalujte požadovanú pružinu (obr.10.12-C) a znova namontujte hornú krytku. Uťahnite na 6,2 Nm (pomocou plochého nástavca), alebo pokiaľ kryt neprilieha (pomocou imbusového kľúča).



**UPOZORNENIE:** Pri uvoľňovaní hornej krytky za účelom výmeny pružiny nechajte patrónu vo vidlici upnutú objímok. Nevkladajte patrónu do stolového zveráka!

#### 10.5. KONTROLNÝ ZOZNAM NASTAVENÍ VÝŠKY PREDSTAVCA / HLAVOVÉHO ZLOŽENIA

■ POUŽÍVAJTE KVALITNÝ MOMENTOVÝ KLÚČ	■ Je vymedzená vôľa v hlavovom zložení?
■ Smeruje šípka na prevleku patróny dopredu bicykla?	■ Sú nastavovacie skrutky dotiahnuté rovnomerne, sú zaisťovacie skrutky dotiahnuté?
■ Je skrutka objímky vidlice pevne dotiahnutá?	■ Sú skrutky predstavca dotiahnuté?



# 11. ŠPECIFIKÁCIA

## 11.1. VŠEOBECNÁ ŠPECIFIKÁCIA

POLOŽKA	ČÍSLO POLOŽKY	ŠPECIFIKÁCIA
HLAVOVÉ ZLOŽENIE	S182500005	1 1/8" UPPER / 1.5" LOWER DROP-IN BEARINGS
PRIEMER PODSEDOVEJ OBJÍMKY	S174700008	30.6
PRIEMER SEDLOVKY		27.2
PRIEMER SEDLOVKY	S182600001	HGR MY18 ROAD DISC THRU AXLE DER HANGER
VLOŽKA DO ZADNÉHO NÁBOJA	S194400004	148 MM X 12 MM
VLOŽKA DO PREDNÉHO NÁBOJA	S194400002	110 MM X 12 MM

## 11.2. ROZMER SKRUTKY / HODNOTY UŤAHOVACIEHO MOMENTU



**VAROVANIE!** Správna sila utiahnutia v uťahovacích prvkoch (matky, vrúty, skrutky) na Vašom bicykli je dôležitá pre vašu bezpečnosť. Ak použijete príliš malú silu, utiahnutie nemusí držať bezpečne. Ak použijete príliš veľkú silu, môže dôjsť k strhnutiu závitov, natiahnutie, deformáciu alebo prasknutie. Tak či tak, nesprávna sila utiahnutia môže mať za následok zlyhanie komponentu, čo môže spôsobiť stratu kontroly a pád. Všade, kde je to uvedené, sa uistite, že každá skrutka je utiahnutá na určený moment. Po Vašej prvej jazde a ďalej pravidelne kontrolujte utiahnutie každej skrutky a zaistíte bezpečné pripavenie komponentov. Nasleduje zhrnutie momentov v tomto sprievodcovi:

### VŠEOBECNÁ ŠPECIFIKÁCIA UŤAHOVACIEHO MOMENTU:

UMIESTNENIE	NÁSTROJ	MOMENTU (Nm)	MOMENTU (in-lbf)
PODSEDOVÁ OBJÍMKA	4 mm ŠESTĤHRAN	6.2	55
PREDSTAVEC @ STĽPIK VIDLICE	4 mm ŠESTĤHRAN	5	44
PREDSTAVEC @ RIADIDLÁ	4 mm ŠESTĤHRAN	5	44
SKRUTKY KLIK	8 mm ŠESTĤHRAN	50	443
SKRUTKY PREVODNÍKA	5 mm ŠESTĤHRAN	10	89
SKRUTKA PAVÚKA	3 mm ŠESTĤHRAN	5	44
SKRUTKA PRE KOŠÍK	3 mm ŠESTĤHRAN	2.8	25
12-MM ZADNÁ OS	6 mm ŠESTĤHRAN	15	133
12-MM PREDNÁ NÁPRAVA	6 mm ŠESTĤHRAN	15	133
PÄTKA PREHADZOVAČKY	2.5 mm ŠESTĤHRAN	0.8	7
KARBÓNOVÝ RÁM – VÝSTUPNÝ PRIECHOD HLAVOVEJ RÚRY (montážna skrutka)	2 mm ŠESTĤHRAN	0.8	7
KARBÓNOVÝ RÁM – VÝSTUPNÝ PRIECHOD HLAVOVEJ RÚRY (nastavovacia skrutka)	1.5 mm ŠESTĤHRAN	N/A	
ZLIATINOVÝ RÁM – PRIECHOD PRE BOVDEN V HLAVOVEJ RÚRE	2 mm ŠESTĤHRAN	0.8	7
ÚCHYT BATÉRIE	T25 TORX	3	27
DISPLEJ TCU	T10 TORX	0.8	7
ÚCHYTY MOTORA NA PRAVEJ STRANE	T30 TORX	17	150

UCHÝTY MOTORA NA LAVEJ STRANE	T30 TORX	10	89
KRYT MOTORA	T25 TORX	0.8	7
SNÍMAČ NAMONTOVANÉHO VEDENIA REŤAZE	2.5 mm ŠEŠŤHRAN	1	9
MAGNET NA MERANIE RÝCHLOSTI	Nástroj na manipuláciu s poistným krúžkom kazety	40	354
OBJÍMKA STĹPIKA (na boku)	4 mm ŠEŠŤHRAN	4	35
OBJÍMKA STĹPIKA (vpredu)	2.5 mm ŠEŠŤHRAN	1	9
PREDPÄTIE HLAVOVÉHO ZLOŽENIA	2.5 mm ŠEŠŤHRAN	2	18
MONTÁŽNY BOD PRÍSLUŠENSTVA	3 mm ŠEŠŤHRAN	2.7	24
GOMBÍK FUTURE SHOCK (len vo verzii s tlmením nárazov)	1.5 mm ŠEŠŤHRAN	2	18



**TECHNICKÝ TIP: Na skrutky prevodníka použite lepidlo na závit.**

### 11.3. ODPORÚČANÝ TLAK V PLÁŠTOCH

Správny tlak v plášťoch je zásadný pre optimálny výkon. Plášte s vyšším tlakom sa budú typicky odvaľovať rýchlejšie a mať menší valivý odpor, ale poskytnú nižšiu trakciu. Plášte s nižším tlakom typicky poskytnú vyššiu trakciu a istejšie ovládanie na úkor valivého odporu. Príliš nízky tlak zvýši riziko poškodenia ráfika a potenciálne riziko pre "odfuknutie" plášt'a (únik vzduchu pod pätkou pri bezdušovom použití).

Experimentujte s rôznymi tlakmi plášťov za rôznych podmienok a zistíte, aký tlak Vám najviac vyhovuje pri jazde v teréne, ktorý uprednostňujete.

Používajte kvalitný merač tlaku a dodržiavajte odporúčaný tlak v pneumatikách, ktorý je na nich uvedený z boku.



**Vzhľadom na vyššiu hmotnosť bicykla CREO SL vo všeobecnosti by mal byť tlak v pneumatikách vyšší v porovnaní s klasickým bicyklom, ako je DIVERGE.**

## 12. DOPLNKOVÉ PRÍSLUŠENSTVO

### 12.1. RANGE EXTENDER (RE) (VOLITELNÉ PRÍSLUŠENSTVO)

Váš bicykel CREO SL je kompatibilný s modulom externej batérie RE, ktorý umožňuje zvýšenie dojazd a dobu jazdy. Modul RE je pevne umiestnený v odporúčanom košíku na fľašu (Zee Cage II) s použitím pásu na upevnenie batérie Specialized dodaného spolu s modulom RE. Modul RE je pripojený k motoru špeciálnym napájacím káblom, ktorý je pripojený k nabíjacímu portu. Nízka hmotnosť modulu RE umožňuje vziať so sebou niekoľko modulov RE a dosiahnuť väčšiu nezávislosť. Jeden modul RE pridá systému 160 Wh, čo je energia, ktorá vydrží približne 1 hodinu jazdy v režime TURBO (na rovine/v miernom stúpaní).

Moduly RE a doporučený košík na fľašu Zee Cage II sú dostupné u autorizovaného predajcu Specialized.

#### NASTAVENIE / POUŽÍVANIE MODULU RANGE EXTENDER

- Vypnite systém elektrobicykla CREO SL a RE.

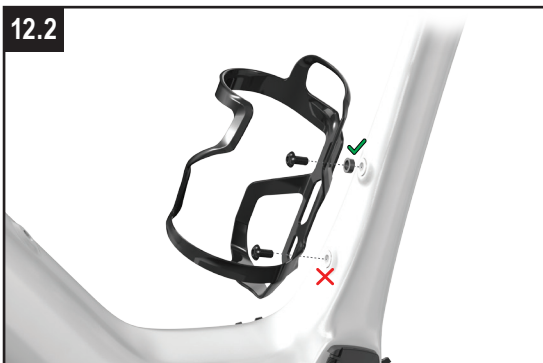

- Koniec napájacieho kábla so zaobleným krytom zasuníte do portu na RE (obr. 12.1 a). CREO SL vyžaduje kábel 220 mm RE kábel pre pripojenie k Vášmu bicyklu.
- Zacvaknite kábel do kanála v puzdre modulu RE (obr. 12.1 b).
- Nainštalujte košík na bicykel na sedlovú trubku podľa pokynov dodaných s košíkom na fľašu. Používajte iba košík na fľaše (Zee Cage II, Právý) odporúčaný pre RE.
- Vložku dodanú spolu s bicyklom CREO SL nasadíte medzi košík a rám len na hornú skrutku košíka (obr. 12.2).



Všetky bicykle s modulom RE upevneným na sedlovku vyžadujú nasadenie 2 mm vložky na hornú skrutku košíka medzi rám a košík na fľašu Zee Cage II.



- Umiestnite modul RE do vhodného držáka fľaše (Fig. 12.3).
- Modul RE zaistite v košíku na fľašu pomocou dodaného pásu na upevnenie batérie Specialized (obr. 12.4).

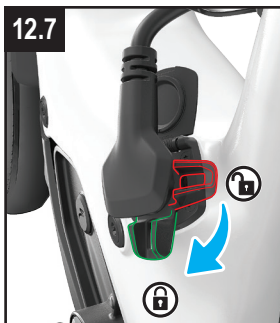

- Na ľavej strane rámu (na strane, na ktorej nie sú prevody) v blízkosti stredu vyhľadajte nabíjaci port (obr. 12.5).
- Otvorte kryt nabíjacieho konektoru (obr. 12.5) a zasuňte do neho konektor modulu RE s tenkým filmom silikónovej vazelíny (obr. 12.6), ako vodičko pre správnu orientáciu slúži šípka konektoru.
- Po správnom zasunutí koncovky otočte páčku na konektore RE v smere hodinových ručičiek - tým kábel uzamknete v konektore (obr.12.7).
- Ak chcete overiť, či je modul RE úspešne pripojený k systému, skontrolujte, či na jednotke TCU svietia zelené kontrolky LED úrovne nabitia batérie.

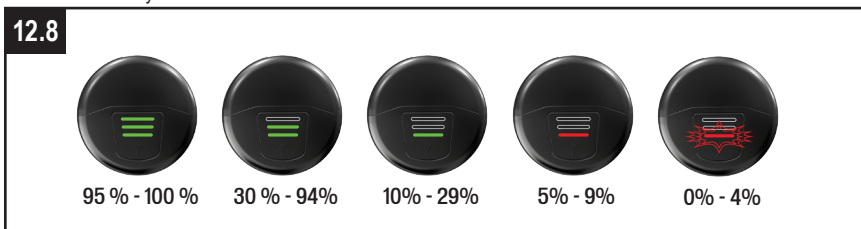

**VAROVANIE:** Pri jazde s modulom RE majte vždy kábel modulu RE zapojený a zamknutý v nabíjacom porte bicykla. Uvoľnený kábel by mohol spôsobiť poškodenie bicykla a modulu RE a mohol by ako prekážka spôsobiť, že stratíte kontrolu a spadnete.



**UPOZORNENIE:** Pri montáži koša na fľašu dbajte na používanie dodaných skrutiek. Dlhšie skrutky by mohli spôsobiť poškodenie modulu RE.



**VAROVANIE:** Použitie iného ako zodpovedajúceho koša na fľašu môže mať za následok uvoľnenie a odpadnutie modulu RE, čím sa bicykel aj modul RE poškodí. Môže tiež spôsobiť, že stratíte kontrolu a spadnete.

## INTEGRÁCIA APLIKÁCIE MISSION CONTROL

Keď sa používa modul RE, interná batéria a modul RE sa pri predvolenom nastavení vybíjajú súčasne. V aplikácii Mission Control môžete nastaviť, aby sa najskôr úplne vybili moduly RE.

Jazda v režime simultánneho vybíjania bude mať za následok najlepšiu podporu motora počas vašej jazdy.

## NABÍJANIE MODULU RANGE EXTENDER

Na nabíjanie modulu RE môžete používať buď štandardnú nabíjačku dodávanú spolu s bicyklom, alebo voľiteľný rozdeľovací kábel v tvare Y v kombinácii s nabíjačkou, ak chcete internú batériu a batériu modulu RE nabíjať súčasne. Pokyny na nabíjanie nájdete v tejto príručke v časti týkajúcej sa nabíjania.



**INFORMÁCIA:** Rozdeľovací kábel v tvare Y je k dispozícii prostredníctvom autorizovaného predajcu produktov Specialized.

## ZOBRAZENIE ÚROVNE NABITIA BATÉRIE MODULU RANGE EXTENDER

Keď je k bicyklu pripojený modul RE, zobrazuje sa na jednotke TCU, na displeji TCD a v aplikácii Mission Control úroveň nabitia. Zobrazenie je upravené tak, aby sa zobrazovala úroveň nabitia internej batérie aj batérie modulu RE.

Keď je interná batéria aj modul RE plne nabitá, TCD zobrazí obidve úrovne nabitia samostatne (obr. 12.9 A) a kombinované (obr. 12.9 B).

## 12.9

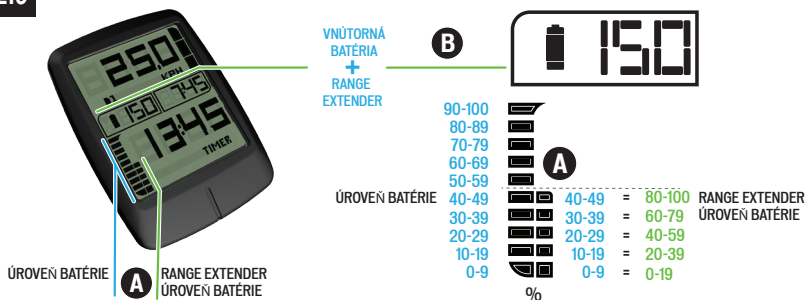

Keď sú interná batéria aj modul RE plne nabití, na jednotke TCU sa úroveň nabitia indikuje prekrývajúcimi sa svetelnými pásmi, pričom úroveň nabitia internej batérie sa indikuje 10 modrými svetelnými pásmi a úroveň nabitia modulu RE sa indikuje 5 zelenými svetelnými pásmi (obr. 12.10 A).

Zelené svetelné pružky pre modul RE prekrývajú 5 modrých svetelných pružkov pre interný akumulátor (obr. 12.10 B) a (v závislosti na stave nabitia) môžu niektoré, alebo všetky modré pružky tiež zakrývať. Ak je úroveň nabitia znázornená modrými a zelenými pružkami zhodná, budú zelené pružky zobrazené vo vrchnej vrstve. Akonáhle úroveň nabitia poklesne, budú vo vrchnej vrstve zobrazené pružky s farbou, ktorá zodpovedá najnižšiemu stupňu nabitia.

## 12.10

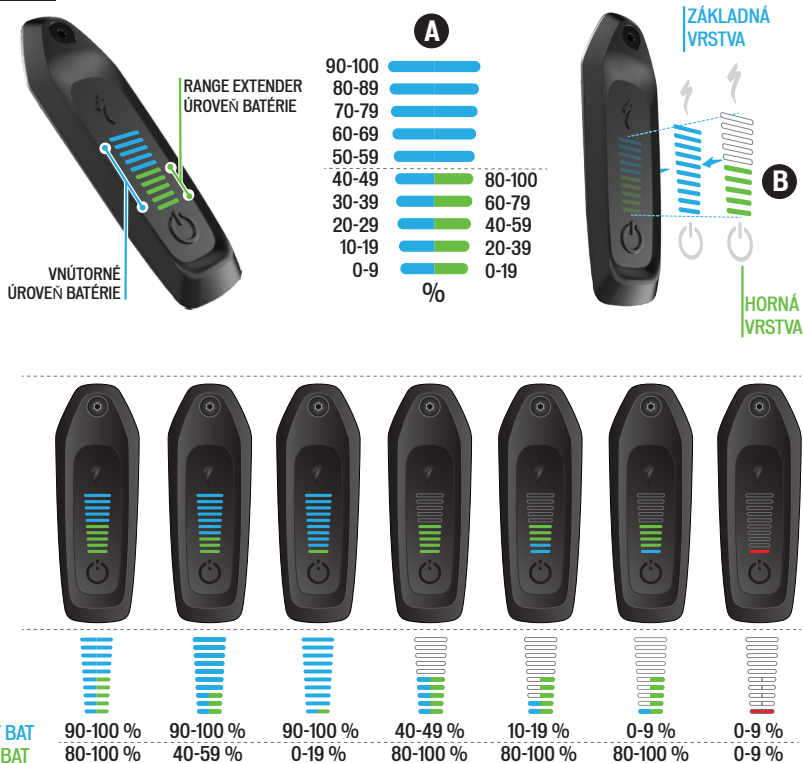

## 12.2. BLATNÍKY

Bicykel CREO SL je kompatibilný s blatníkmi „Plug & Play“. Na dosiahnutie maximálnej funkčnosti odporúčame používať nami vyrábané blatníky Specialized Dry Tech 35c.

### MONTÁŽ ZADNÉHO BLATNÍKA

Rámy bicyklov CREO SL sú navrhnuté tak, aby bol priestor okolo pneumatík čo najväčší. Karbónové rámy preto nie sú vybavené premostením reťazovej ani sedlovej vzpery, ktoré sa všeobecne používa na montáž blatníkov.

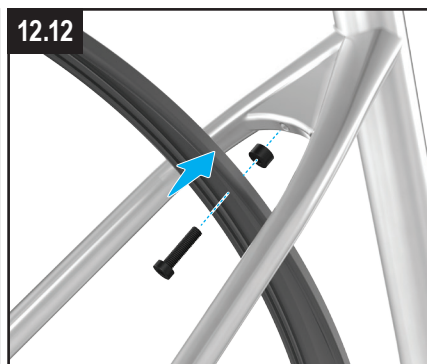

- **KARBÓNOVÉ RÁMY:** Ak chcete namontovať blatníky na karbónový rám bicykla CREO SL, je nutné použiť špeciálnu konzolu upevnenú na sedlovú rúru (obr. 12.11) (S182200001) tak, aby plnila funkciu premostenia sedlovej vzpery, a nadštandardne dlhú vložku na upevnenie blatníka na spodnú stranu konzoly.
- Namontujte konzolu na sedlovú rúru. Zvislá poloha sedlovej rúry sa líši v závislosti od veľkosti rámu. V prípade menších veľkostí môže byť potrebné umiestniť konzolu nad sedlovú vzperu. Blatník môže priliehať k hornej alebo spodnej ploche konzoly. (Obr. 12.11).
- **ZLIATINOVÉ RÁMY:** Súčasťou rámu je premostenie sedlovej vzpery so závitovým úchytom, ktorý umožňuje priamu montáž prvku na upevnenie blatníka (obr. 12.12).

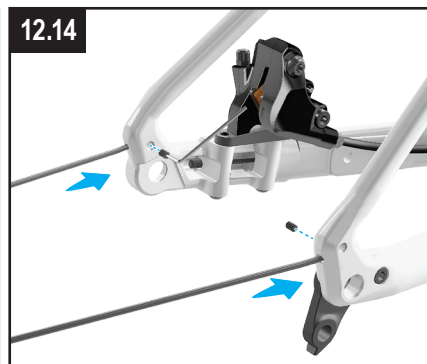

- Na reťazovej vzpere umiestnite vložku medzi spodnú stranu konzoly a blatník. V prípade zliatinových rámov použite 5 mm vložku. V prípade karbónových rámov použite 10 mm vložku (obr. 12.13).
- Vzpery zadného blatníka sa montujú nasadením vzpier do výrezov a zaistením pomocou nastavovacích skrutiek (obr. 12.14).
- Pri montáži blatníkov je cieľom dosiahnuť rovňako veľký priestor (viac ako 6 mm) medzi pneumatikou a blatníkom po celej dĺžke blatníka.
- Na ochranu náteru sedlovej rúry odporúčame naniesť medzi konzolu blatníka a sedlovú rúru vrstvu fólie Mylar.
- Maximálny rozmer pneumatiky pri použití blatníkov je 700x32c.

## MONTÁŽ PREDNÉHO BLATNÍKA

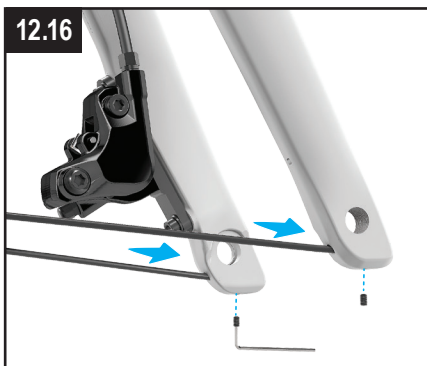
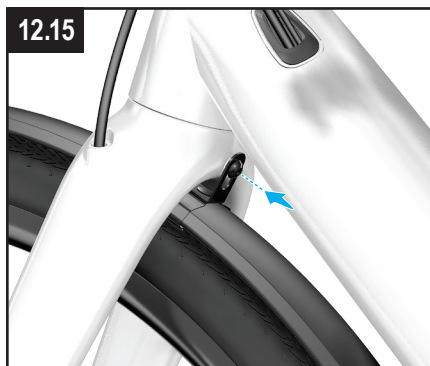

- Predný blatník sa montuje priamo na zadnú stranu korunky vidlice (obr. 12.15).
- Vzpery predného blatníka sa montujú nasadením vzpier do výrezov a zaistením pomocou nastavovacích skrutiek (obr. 12.16).
- Pri montáži blatníkov je cieľom dosiahnuť rovnako veľký priestor (viac ako 6 mm) medzi pneumatikou a blatníkom po celej dĺžke blatníka.



Ďalšie informácie o montáži blatníkov Plug N Play nájdete v používateľskej príručke ku komponentom Plug N Play.



Poradte sa so svojim autorizovaným predajcom Specialized a požiadajte o radu týkajúcu sa kompatibilných blatníkov pre váš bicykel.

## 12.3. NOSIČ

Bicykel CREO SL je možné vybaviť zadným nosičom. Vo všetkých rámoch sú pri výrezoch k dispozícii montážne výstupky slúžiace ako podpora pre zvislé vzpery nosiča.



- Zadný nosič sa montuje priamo na rám s použitím pozdĺžnych výrezov na zvislé vzpery nosiča (obr. 12.17)

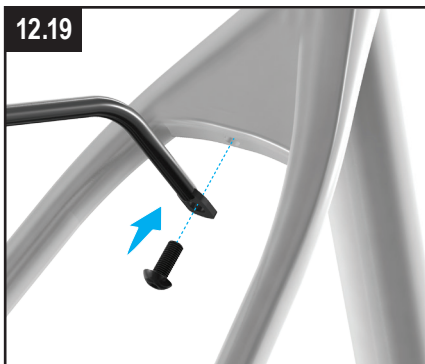

- **KARBÓNOVÉ RÁMY:** Ak chcete nosič namontovať na karbónový rám hore, je potrebné rozšíriť výbavu bicykla špecializovaným sedlovým uchytaním konzoly nosiča „SEAT CLAMP WITH RACK MOUNT“ (obr. 12.18) (číslo servisného dielu: S184700001). Vodorovné vzpery nosiča sú upevnené na podsedlovú objímku, aby nosič stabilizovali.
- **ZLIATINOVÉ RÁMY:** Vodorovné vzpery nosiča sú upevnené na vložku premostenia sedlovej vzpery (obr. 12.19).



Poradte sa so svojim autorizovaným predajcom Specialized a požiadajte o radu týkajúce sa kompatibilných nosičov pre váš bicykel.



Pri umiestňovaní nákladu na nosič neprekračujte limity pre hmotnosť nákladu uvedené v prílohe A príručky vlastníka (LIMITY PRE HMŔNOSŤ JAZDCA/BICYKLA A TERÉNE PODMIENKY).

## 12.4. OSVETLENIE

Prostredníctvom autorizovaného predajcu produktov Specialized si môžete bicykel Creo SL vylepšiť použitím rozdeľovacieho kábla k svetlám, ktorý pridáva pripojenie predného a zadného svetla (číslo servisného dielu: S206800003). Pripojuje sa k jednotke TCU vo vnútri hornej rúry a má nasledujúcu špecifikáciu výstupu: len 12 V, 8 W/650 mA max. Rám Creo umožňuje jednoduché vedenie len pre kábel k prednému svetlu. Pre kábel k zadnému svetlu nie je k dispozícii žiadny vyhradený otvor. Odporúčame používať zadné svetlo napájané batériou, napríklad nami vyrábané zadné svetlo Flux alebo Stix. Inštaláciu svetiel pripojených káblom by mal vykonať autorizovaný predajca produktov Specialized.

## 12.5. NÁHRADNÉ DIELY A PRÍSLUŠENSTVO

Specialized náhradné diely a príslušenstvo sú k dostaniu u Autorizovaných predajcov Specialized.

# 13. ZÁKONNÉ USTANOVENIA

### RoHS:

Spoločnosť Specialized Bicycle Components, Inc. zaručuje, že tento výrobok a jeho obal spĺňajú požiadavky smernice Európskeho parlamentu a Rady 2011/65/EÚ o obmedzení používania určitých nebezpečných látok v elektrických a elektronických zariadeniach, bežne označovanej skratkou RoHS.



## 14. EC - VYHLÁSENIE O ZHODE

### Výrobca:

Specialized Bicycle Components Inc.  
15130 Concord Circle  
Morgan Hill, CA 95037, USA  
Tel: +1 408 779-6229



### tu potvrdzuje pre tieto výrobky:

**Popis výrobku:** EPAC (Electrically Power Assisted Cycle)

**Označenie modelu:** CREO SL SW CARBON  
CREO SL EXPERT CARBON  
CREO SL EXPERT CARBON EVO  
CREO SL COMP CARBON  
CREO SL COMP CARBON EVO  
CREO SL E5 COMP

**Zhodu so všetkými platnými nariadeniami z sprievodca:** Prístroje (2006/42 / EC).

**Prístroj tiež spĺňa všetky nariadenia z sprievodca:** "Elektromagnetická kompatibilita (2004/108 / EC).  
Smernica o rádiovom zariadení 2014/53 / EÚ"

**Na výrobok uplatnené nasledujúce harmonizačné normy:** EN 15194 Kolesá - kolesá podporovaná elektrickou energiou  
- kolesá EPAC

**Serióvé číslo:** Je umiestnené na samolepke na poslednej stránke tohto manuálu

**Technickú dokumentáciu spracoval:** Specialized Europe GmbH  
Werkstattgasse 10  
6330 Cham, Switzerland

Signature:

Jan Talavasek (European Engineering Manager)

Specialized Europe GmbH  
6330 Cham, Switzerland  
FEB 1st, 2019

POZNÁMKA: Toto vyhlásenie o zhode platí len pre bicykle predávané v krajinách, ktoré sa riadi nariadením o značenie CE.

POZNÁMKA: AK CHCETE VZÁJOMNE SPÁROVAŤ BICYKEL A TENTO NÁVOD, PRELEPTE ŽLTÝ ŠTÍTOK SO SÉRIOVÝM ČÍSLOM UMIESTNENÝM NA RÁME BICYKLA CEZ KÓPIU ŠTÍTKU NA ZADNEJ STRANE O PRÍRÚČKY.

- **ENGLISH:** PLACE THE YELLOW STICKER LOCATED ON THE FRAME ON TOP OF THE STICKER SAMPLE LOCATED BELOW.
- **FRANÇAIS:** COLLEZ L'ÉTIQUETTE JAUNE SITUÉE SUR LE CADRE PAR-DESSUS L'ÉTIQUETTE IMPRIMÉE CI-DESSOUS.
- **DEUTSCH:** PLATZIEREN SIE DEN AUF DEM RAHMEN BEFINDLICHEN GELBEN AUFKLEBER ÜBER DEM FOLGENDEN AUFKLEBER-BEISPIEL.
- **ČESKY:** NA KOPII ŠTÍTKU NIŽE NALEPTE ŽLUTOU NÁLEPKU, KTEROU NAJDETE NA RÁMU KOLA.
- **SLOVENŠČINA:** NAMESTITE RUMENO NALEPKO, KI JE NAMEŠČENA NA OKVIR, PREKO FAKSIMILA NALEPKE SPODAJ.
- **HRVATSKI:** STAVITE ŽUTU NALJEPNICU, KOJA JE STAVLJENA NA OKVIR, PREKO FAKSIMILA ISPOD.
- **NEDERLANDS:** BRENG DE GELE STICKER, DIE ZICH OP HET FRAME VAN DE FIETS BEVINDT, AAN OP ONDERSTAANDE STICKERPLAATS.
- **DANSK:** PLACER KLISTERMÆRKET, SOM FINDES PÅ CYKLEN, OVEN PÅ KLISTERMÆRKET NEDENFOR.
- **NORSK:** PLASSER KLISTREMERKET PÅ TOPPEN AV OVERRØRET PÅ KLISTREMERKEKSEMPELLET SOM BEFINNER SEG NEDENFOR.
- **SVENSKA:** PLACERA KLISTERMÄRKET SOM FINNS CYKELN OVANPÅ KLSIERMÄRKSPROVET SOM HITTAS NEDAN.
- **POLSKI:** UMIEŚĆ ŻÓŁTĄ NAKLEJKĘ ZNAJDUJĄCĄ SIĘ NA RAMIE NA POWIERZCHNI PRZEDSTAWIAJĄCEJ PRZYKŁADOWĄ NAKLEJKĘ, KTÓRA ZNAJDUJE SIĘ PONIŻEJ.
- **SLOVENSKY:** NA KÓPIU ŠTÍTKU NIŽŠIE NALEPTE ŽLTÚ NÁLEPKU, KTORÚ NÁJDETE NA RÁME KOLA.
- **РУССКИЙ:** ПОМЕСТИТЕ ЖЕЛТУЮ НАКЛЕЙКУ, РАСПОЛОЖЕННУЮ НА РАМЕ, ПОВЕРХ ОБРАЗЦА НАКЛЕЙКИ, РАСПОЛОЖЕННОГО НИЖЕ.
- **ITALIANO:** POSIZIONARE L'ADESIVO GIALLO SITUATO SUL TELAIO SULLA PARTE SUPERIORE DELL'ETICHETTA CAMPIONE POSIZIONATA IN BASSO.
- **ESPAÑOL:** COLOCA LA PEGATINA AMARILLA UBICADA EN EL CUADRO SOBRE LA MUESTRA DE PEGATINA QUE APARECE A CONTINUACIÓN.
- **PORTUGUÊS:** COLOQUE O ADESIVO AMARELO LOCALIZADO NO QUADRO EM CIMA DA AMOSTRA DE ADESIVO LOCALIZADA ABAIXO.
- **한국어:** 프레임 위에 위치한 노랑색 스티커를 아래에 위치한 스티커 샘플 위에 올려놓으십시오.
- **繁體中文:** 將車架上的黃色貼紙黏貼到下方相同的圖案上。
- **日本語:** 下にあるステッカーサンプルの上に、フレームの上にある黄色のステッカーを貼ってください。



*turbob*

IT'S YOU, ONLY FASTER

**SPECIALIZED BICYCLE COMPONENTS**

15130 Concord Circle, Morgan Hill, CA 95037 (408) 779-6229