

# RIPROCK

**MANUEL DE L'UTILISATEUR**

***FRANÇAIS***

## TABLE DES MATIÈRES

<b>1. INTRODUCTION</b> .....	<b>1</b>
1.1. CONDITIONS D'UTILISATION .....	1
1.2. GARANTIE .....	1
1.3. LIMITES STRUCTURELLES DE POIDS .....	1
<b>2. CONTENU DU CARTON</b> .....	<b>2</b>
<b>3. MONTAGE DU VÉLO</b> .....	<b>3</b>
3.1. DÉBALLAGE DU CARTON .....	3
3.2. UTILISATION DE LA CLÉ DYNAMOMÉTRIQUE .....	6
3.3. INSTALLATION DU CINTRE .....	8
3.4. ALIGNEMENT DE LA POTENCE .....	10
3.5. INSTALLATION DE LA SELLE ET RÉGLAGE DE LA HAUTEUR .....	11
3.6. INSTALLATION DES PÉDALES .....	13
3.7. RÉGLAGE DES LEVIERS DE FREIN .....	14
3.8. INSTALLATION DES CATADIOPTRÉS .....	14
3.9. GONFLAGE DES PNEUS .....	15
3.10. TIGE DE SELLE TÉLESCOPIQUE EN OPTION .....	15
<b>4. VÉRIFICATION DE SÉCURITÉ</b> .....	<b>15</b>
<b>5. UTILISATION DE VOTRE RIPROCK</b> .....	<b>16</b>
5.1. CHANGEMENT DES VITESSES .....	16
5.2. DÉMONTAGE ET INSTALLATION DES ROUES .....	17

Une vidéo explicative très pratique vous indiquant comment monter convenablement votre Riprock est également disponible (voir ci-dessous). Elle montre aussi comment réaliser la vérification de sécurité une fois le montage terminé. Ce guide de montage/réglage est conçu pour compléter la vidéo. [www.specialized.com/setupmyriprock](http://www.specialized.com/setupmyriprock)



### SPECIALIZED BICYCLE COMPONENTS

15130 Concord Circle, Morgan Hill, CA 95037 (408) 779-6229  
0000166841\_UM\_R2, 06/21

Nous pouvons ponctuellement publier des mises à jour et des compléments à ce document. Veuillez consulter régulièrement le site [www.specialized.com](http://www.specialized.com) ou contacter le service Rider Care pour obtenir les dernières informations.  
Info : [specialized.com](mailto:specialized.com)

## 1. INTRODUCTION

Ce guide de montage/réglage est conçu spécifiquement pour votre vélo Specialized Riprock. Les informations importantes qu'il contient sur le montage et la sécurité doivent être lues avant la première utilisation de ce vélo par votre enfant. Conservez-le pour référence ultérieure. Veuillez aussi lire le Manuel du propriétaire Specialized Bicycle (Owner's Manual) dans son intégralité car il contient des informations générales et des consignes importantes que nous vous recommandons de respecter. Si vous ne disposez pas du Manuel du propriétaire, vous pouvez le télécharger gratuitement sur [www.specialized.com](http://www.specialized.com) ou l'obtenir auprès de votre revendeur Specialized agréé ou de votre Rider Care Specialized.

Le montage de ce vélo nécessite des connaissances sur l'utilisation d'outils courants et sur l'entretien général d'un vélo. Si vous manquez d'expérience dans ce domaine, nous vous recommandons de le faire monter par un revendeur Specialized agréé.

Pendant la lecture de ce Manuel de l'utilisateur, vous rencontrerez différents symboles et avertissements importants qui sont expliqués ci-dessous :



**AVERTISSEMENT !** L'association de ce symbole et de ce mot indique une situation potentiellement dangereuse qui, si elle n'est pas évitée, pourrait entraîner des blessures graves voire mortelles. De nombreux avertissements préviennent que « vous pourriez perdre le contrôle de votre vélo et chuter ». Comme toute chute peut entraîner des blessures graves voire mortelles, nous ne répétons pas toujours l'avertissement concernant le risque de blessures graves voire mortelles.



**ATTENTION :** l'association du symbole d'alerte de sécurité et du mot **ATTENTION** indique une situation potentiellement dangereuse qui, si elle n'est pas évitée, pourrait entraîner des blessures légères ou modérées.

Le mot **ATTENTION** utilisé sans le symbole d'alerte de sécurité indique une situation qui, si elle n'est pas évitée, pourrait gravement endommager le vélo ou annuler la garantie.



Ce symbole attire l'attention du lecteur sur des informations particulièrement importantes.

## 1.1. CONDITIONS D'UTILISATION

Le modèle Riprock a été conçu et testé pour être utilisé par des enfants uniquement (condition 6).

	<b>CONDITION 6</b>	Des vélos conçus pour être utilisés par des enfants. Utilisation sous la surveillance constante des parents. Évitez les endroits où il y a du trafic ainsi que les obstacles ou dangers comme des rampes, des bordures, des escaliers, des bouches d'égoût, des embarcadères ou des bassins.
------------------------------------------------------------------------------------	--------------------	----------------------------------------------------------------------------------------------------------------------------------------------------------------------------------------------------------------------------------------------------------------------------------------------

## 1.2. GARANTIE

Veuillez vous reporter aux dispositions écrites de la garantie fournie avec votre vélo ou consulter le site [www.specialized.com](http://www.specialized.com).

Une copie est également disponible chez votre revendeur Specialized agréé.

## 1.3. LIMITES STRUCTURELLES DE POIDS

MODÈLE	CHARGEMENT MAXIMAL (LB/KG)	LIMITE STRUCTURELLE MAXIMALE CHARGEMENT INCLUS (LB/KG)
20/24	30/14	220/100

**LIMITE STRUCTURELLE DE POIDS :** le poids total maximal (cycliste plus chargement) pour lequel un vélo a été conçu et testé par rapport à sa structure.

**LIMITE DE POIDS DE CHARGEMENT :** le poids de chargement maximal pour lequel un vélo a été conçu et testé par rapport à sa structure.



**INFO :** pour plus d'informations sur les conditions d'utilisation et sur les limites structurelles de poids pour le cadre et les composants, reportez-vous au Manuel du propriétaire.

## 2. CONTENU DU CARTON

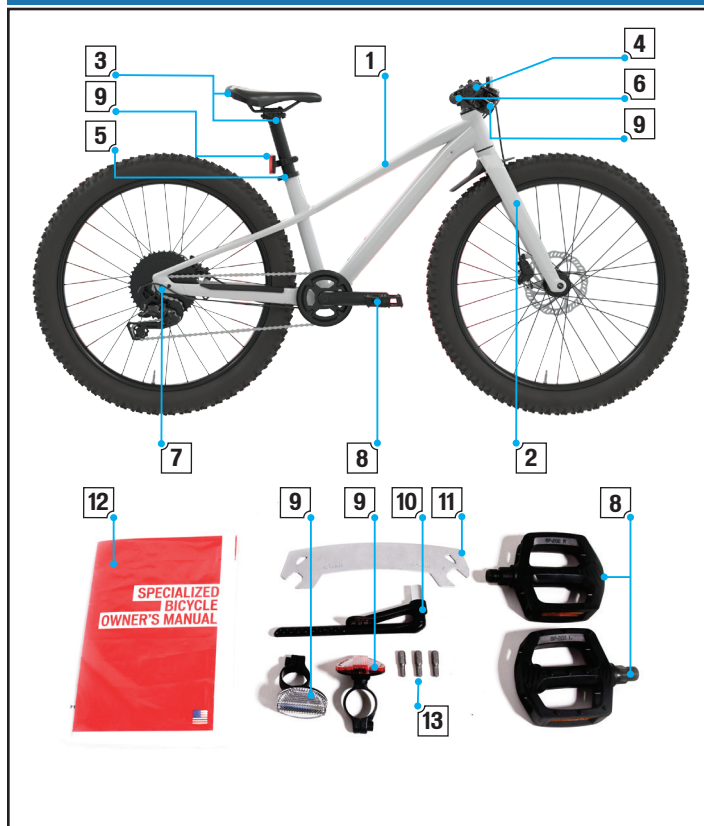

N°	DESCRIPTION	COUPLE DE SERRAGE		
		TAILLE DE L'OUTIL	in-lbf	Nm
1	CADRE			
2	FOURCHE			
3	TIGE DE SELLE/SELLE			
4	CINTRE			
5	COLLIER DE TUBE DE SELLE	Clé hexagonale de 4 mm	53 à 61	6 à 7
6	POTENCE	Clé hexagonale de 4 mm	46	5,2
7	ROUE AVANT/ARRIÈRE	Clé hexagonale de 6 mm	88,5	10
8	PÉDALES	Clé de 15 mm	Rotation de 22,5°	
9	CATADIOPTRES	Tournevis Phillips (NON INCLUS)		
10	CLÉ DYNAMOMÉTRIQUE	Clé hexagonale de 4/5/6 mm		
11	CLÉ PLATE	Clé de 17 mm/15 mm		
12	MANUELS			
13	DOUILLES HEXAGONALES	4 ; 5 et 6 mm		
14	GARDE-BOUE	Clé hexagonale de 4 mm	17,7	2

### 3. MONTAGE DU VÉLO



**AVERTISSEMENT ! RISQUE DE SUFFOCATION** - L'emballage peut contenir de petites pièces. Ne convient pas aux enfants de moins de 3 ans. Le vélo Riprock doit être monté par un adulte. Suivez les étapes indiquées ci-dessous puis effectuez un contrôle de sécurité avant la première utilisation.

#### 3.1. DÉBALLAGE DU CARTON

3.1

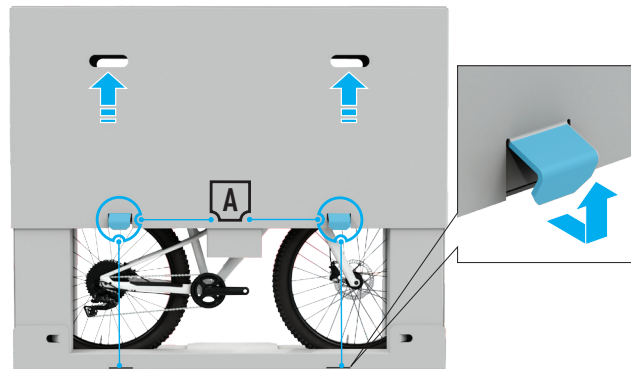

Fig. 3.1

- Retirez le ruban adhésif de sécurité du fond du carton, puis tirez sur chaque languette de fixation (A).
- Soulevez le dessus du carton et retirez-le de la base de l'emballage.

3.2

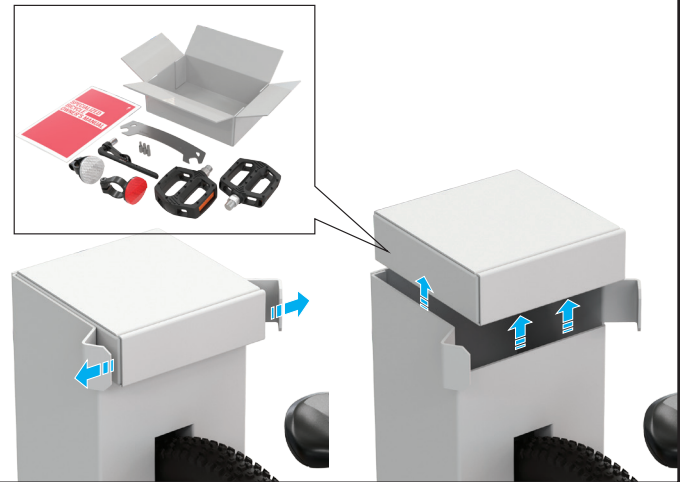

Fig. 3.2

- Dans la tour d'emballage arrière, tirez sur les languettes qui maintiennent le carton de pièces détachées en place, puis retirez le carton de pièces détachées.
- Ouvrez le carton de pièces détachées et sortez les manuels, les pédales, les catadioptrés et tous les outils nécessaires au montage du vélo.

3.3

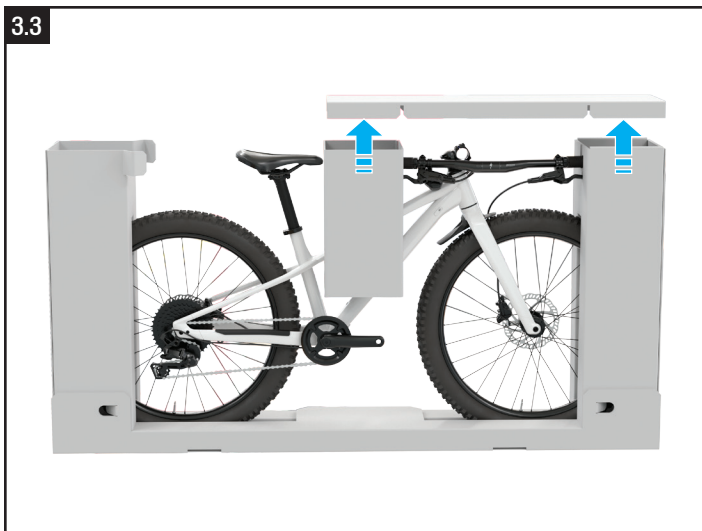

Fig. 3.3

- Soulevez et retirez le support d'emballage.

3.4

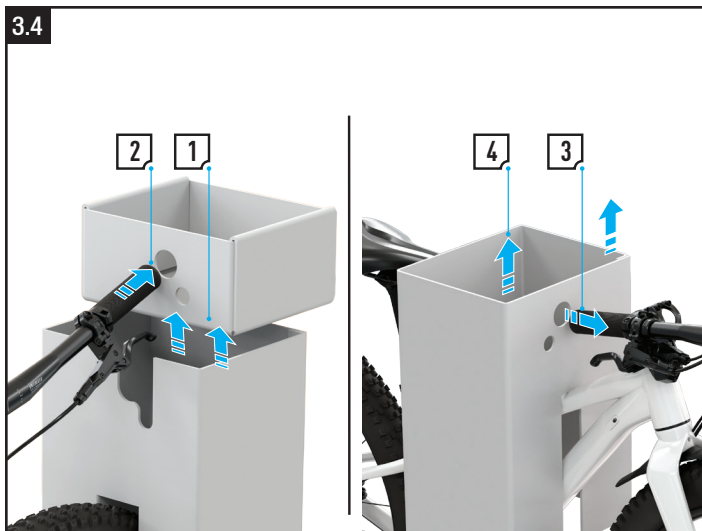

Fig. 3.4

- Dans la tour d'emballage avant, soulevez à la fois le cintre et l'emballage intérieur (1), puis faites glisser l'emballage hors du cintre (2).
- Tirez le guidon vers l'avant et hors de la tour d'emballage centrale (3), puis soulevez la tour d'emballage centrale pour la retirer du vélo (4).

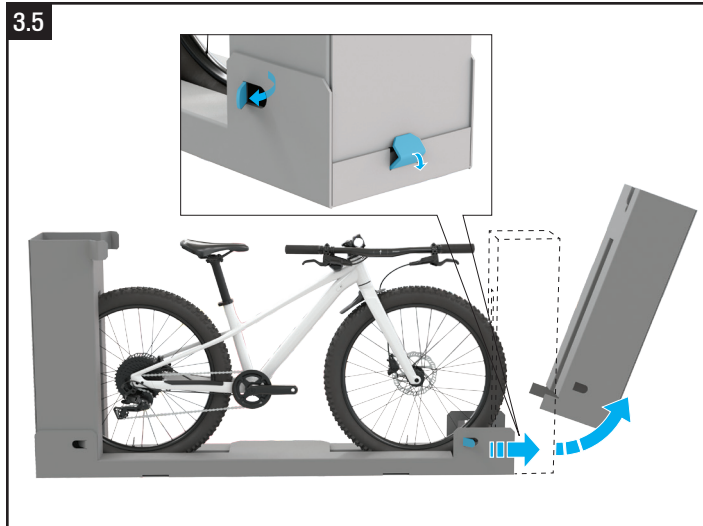

Fig. 3.5

- Tirez les languettes situées au bas de la tour d'emballage avant. Faites glisser la tour vers l'extérieur et retirez la tour d'emballage.
- L'emballage servira de trépied d'atelier pendant le montage du vélo.



Ne retirez pas l'emballage vertical situé sur la roue arrière car il maintiendra le vélo pendant le montage du cintre.



L'emballage varie d'un modèle à l'autre, et le nombre de languettes de fixation sur les tours peut changer.

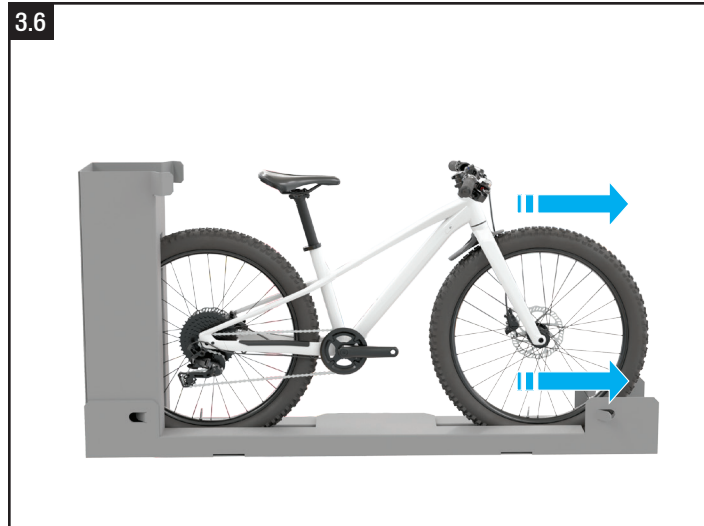

Fig. 3.6

- Lorsque le montage du vélo est terminé, retirez le vélo de l'emballage.
- Tout en maintenant la tour d'emballage arrière, faites rouler le vélo vers l'avant en dehors de la base de l'emballage.



**RECYCLAGE** : veuillez recycler tous les emballages.

### 3.2. UTILISATION DE LA CLÉ DYNAMOMÉTRIQUE

Votre vélo Riprock est vendu avec une clé dynamométrique spécifique qui doit être utilisée pour le serrage des vis, comme indiqué dans ce manuel. Il est important d'utiliser la clé dynamométrique convenablement pendant le montage du vélo afin de garantir le serrage de toutes les vis aux couples recommandés.

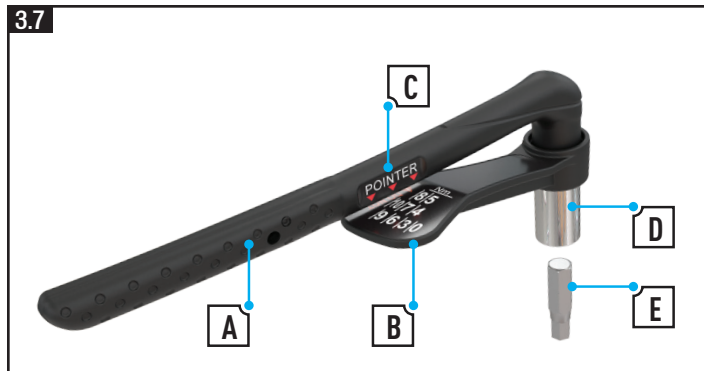

	DESCRIPTION		DESCRIPTION
A	LEVIER	B	INDICATEUR DE COUPLE (0 - 10 NM)
C	CURSEUR DU COUPLE	D	EMBOUT DE LA CLÉ
E	DOUILLES HEXAGONALES (4, 5, 6 MM)		



Les instructions quant à l'utilisation de la clé dynamométrique fournie sont indiquées ci-dessous. Si après avoir lu ces instructions vous pensez ne pas être capable d'utiliser la clé dynamométrique convenablement, veuillez contacter votre revendeur Specialized agréé qui pourra vous aider.

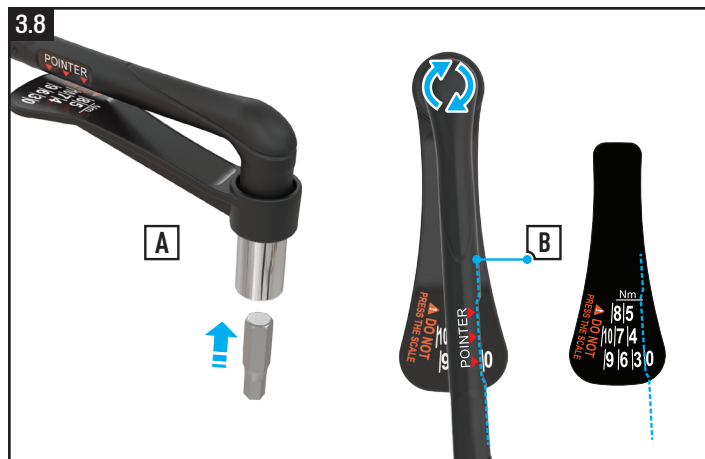

Fig. 3.8

Informations générales :

- Trois (3) douilles hexagonales sont fournies avec la clé dynamométrique : 4 mm, 5 mm et 6 mm.
- Pour utiliser la clé dynamométrique, choisissez la douille hexagonale appropriée et insérez-la dans l'embout de la clé dynamométrique (A).
- Lorsqu'il n'y a aucune tension sur le manche du levier de la clé dynamométrique, le bord droit du manche est aligné avec la petite ligne blanche située à gauche du « 0 » sur l'indicateur de couple (B).

PIÈCE	POSITION	OUTIL	COUPLE DE SERRAGE	REMARQUES
Potence	Vis de la face avant	Clé hexagonale de 4 mm	5,2 Nm	Serrez avec la clé fournie
Potence	Vis du pivot de direction	Clé hexagonale de 4 mm	5,2 Nm	Pré-serrées



Tige de selle	Collier de tige de selle	Clé hexagonale de 4 mm	6 à 7 Nm	Serrez avec la clé fournie
Roues	Axe traversant	Clé hexagonale de 6 mm	10 Nm	Pré-serrées



Fig. 3.9

- Insérez la clé dynamométrique dans la tête de la vis (A) et tournez le levier dans le sens des aiguilles d'une montre jusqu'à sentir une certaine résistance et jusqu'à ce que le manche du levier commence à se tordre.
- Appliquez le couple de serrage approprié à la vis concernée en tournant le levier jusqu'à ce que le curseur du couple soit aligné avec la ligne numérotée correspondante sur l'indicateur de couple, puis retirez la clé dynamométrique de la vis (par ex., si le couple recommandé s'élève à 6 Nm, tournez jusqu'à ce que le curseur du couple soit aligné avec la ligne située à gauche du « 6 »).

**AVERTISSEMENT !** Pour votre sécurité, il est important de serrer les éléments de fixation (écrous, boulons, vis) de votre vélo au couple de serrage recommandé. S'ils sont insuffisamment serrés, la fixation ne sera pas assez solide. S'ils sont trop serrés, les filetages peuvent être endommagés et la fixation peut être tordue, déformée ou cassée.



Une force de serrage incorrecte peut entraîner une défaillance du composant et provoquer une perte de contrôle du vélo ainsi qu'une chute du cycliste. À chaque fois que cela vous est demandé, vérifiez que chaque vis est serrée au couple recommandé. Après la première utilisation et régulièrement par la suite, vérifiez le couple de serrage de chaque vis pour garantir la bonne fixation des composants.

3.10

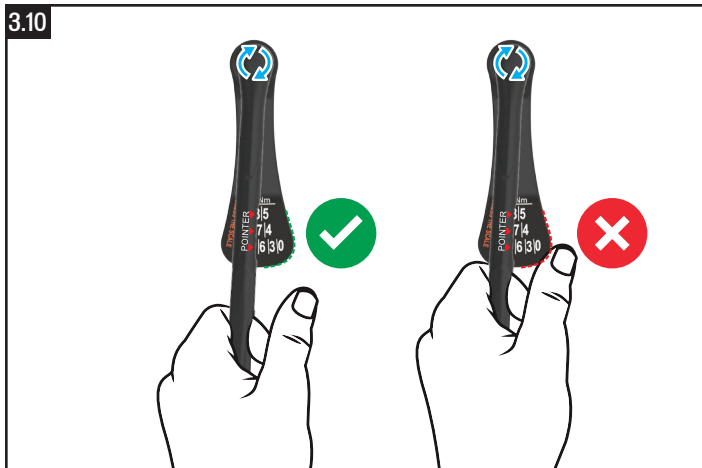

Fig. 3.10

- Lors de l'utilisation de la clé, ne touchez pas l'indicateur de couple avec vos doigts car cela pourrait nuire à la mesure du couple.

### 3.3. INSTALLATION DU CINTRE

La potence a été pré-installée sur le vélo. Il ne reste plus qu'à installer le cintre sur la potence.

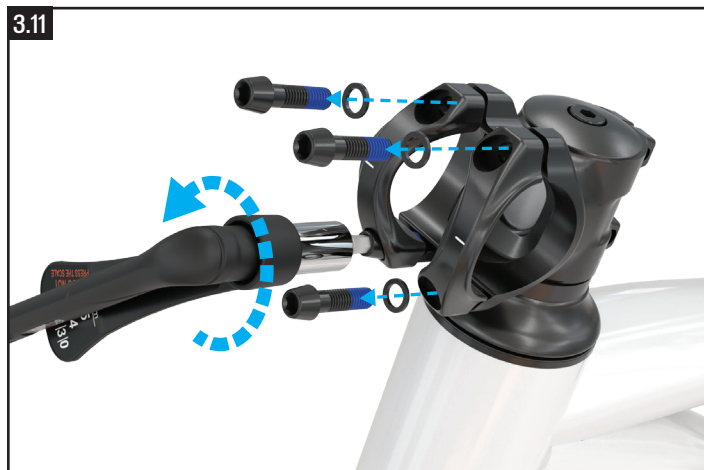

Fig. 3.11

- Desserrez les vis de la face avant ainsi que les rondelles, puis retirez-les ; retirez ensuite les pièces de la plaque avant de la potence.

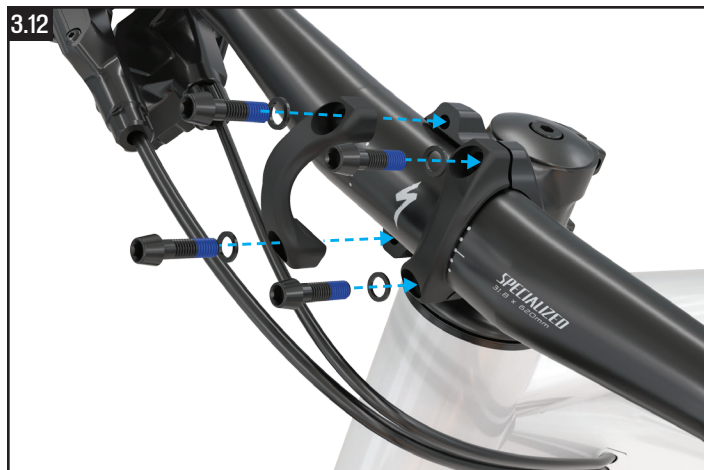

Fig. 3.12

- Positionnez le cintre contre la potence, puis placez l'une des faces avant de la potence par-dessus le cintre en alignant les trous de la face avant avec les trous de la potence.
- Ajoutez la rondelle sur chaque vis et insérez les vis à travers chaque pièce de la face avant dans le corps de la potence. Serrez chaque vis à la main avec la même force et vérifiez que les espaces inférieur et supérieur entre le corps de la potence et la face avant soient identiques.
- Répétez ces étapes pour la deuxième face avant de la potence.



Fig. 3.13

- Vérifiez que le cintre est aligné avec la potence en le réglant de manière à ce que le logo S soit centré entre les faces avant de la potence et que les lignes du cintre soient alignées avec les lignes des faces avant de la potence.

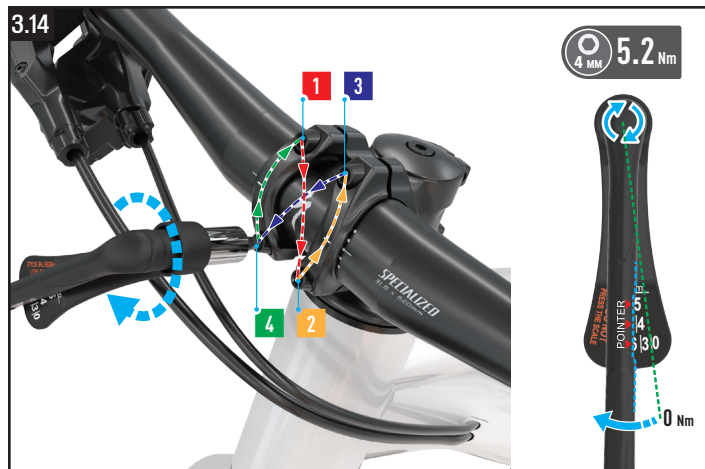

Fig. 3.14

- À l'aide de la clé dynamométrique fournie et d'une douille hexagonale de 4 mm, serrez chaque vis de la face avant d'un demi-tour environ, en alternance (en croix), puis répétez ce serrage en croix jusqu'à atteindre un couple de 5,2 Nm.

### 3.4. ALIGNEMENT DE LA POTENCE

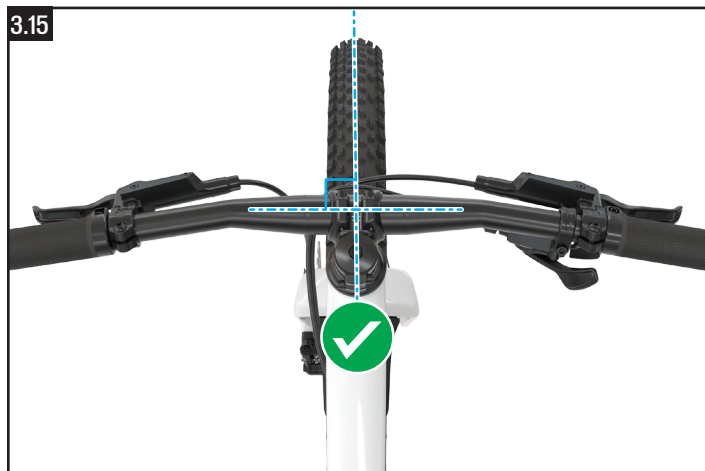

Fig. 3.15

- Une fois le montage terminé, vérifiez de nouveau que la potence et le cintre sont parfaitement alignés avec la roue avant.
- La potence a été pré-alignée et serrée en atelier : il n'est donc pas nécessaire de la réaligner. Si la potence doit être réglée, suivez les étapes suivantes. Sinon, passez directement à la tige de selle et à la selle.



Fig. 3.16

- Pour aligner la potence, desserrez les vis situées à l'arrière de la potence à l'aide de la clé fournie et réglez la potence et l'angle du cintre de sorte qu'ils soient alignés avec la roue avant.
- Une fois l'alignement obtenu, resserrez les vis situées à l'arrière de la potence à l'aide de la clé dynamométrique fournie équipée d'une douille hexagonale de 4 mm jusqu'à atteindre le couple de 5,2 Nm.

### 3.5. INSTALLATION DE LA SELLE ET RÉGLAGE DE LA HAUTEUR

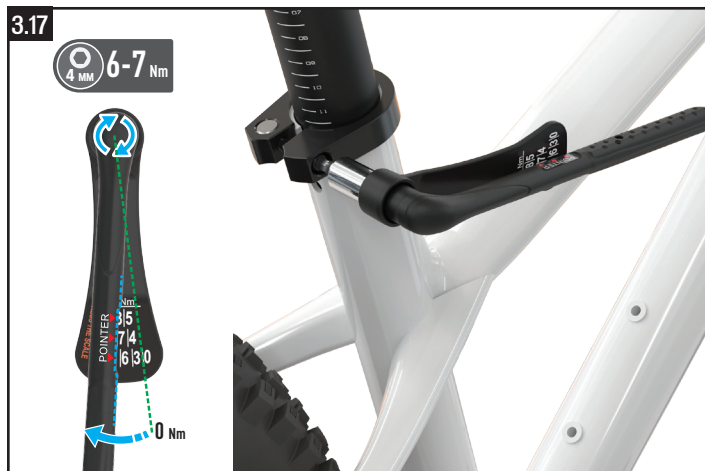

Fig. 3.17

- Desserrez le collier de tige de selle à l'aide de la clé dynamométrique fournie équipée d'une douille hexagonale de 4 mm.
- Pour commencer, réglez la hauteur de la selle en fonction de la taille de votre enfant.
- À l'aide de la clé dynamométrique fournie équipée d'une douille hexagonale de 4 mm, serrez la vis du collier de tube de selle à un couple compris entre 6 et 7 Nm.

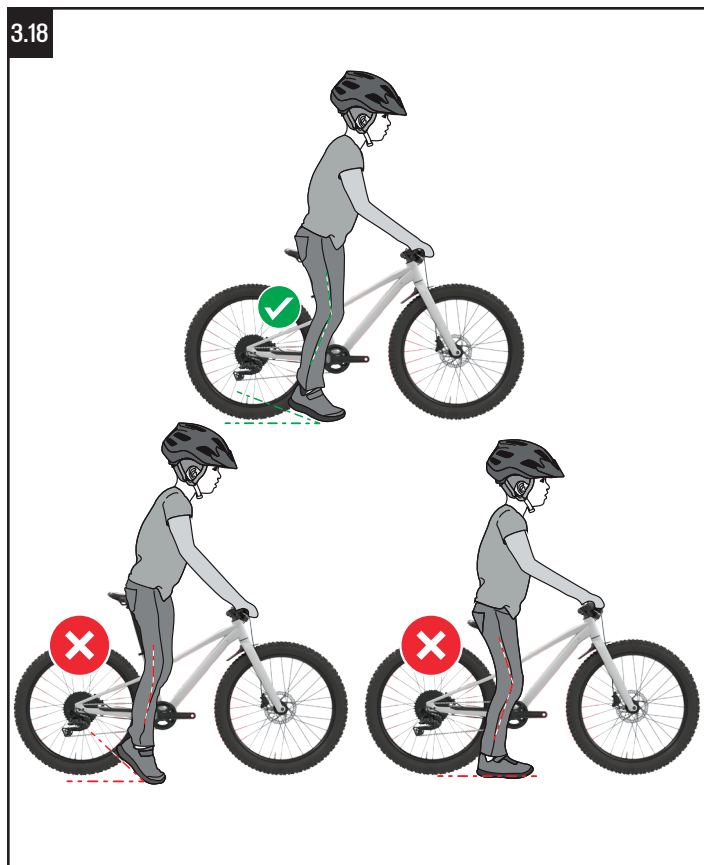

Fig. 3.18

- Vérifiez la hauteur de la selle en demandant à votre enfant de s'asseoir dessus.
- La hauteur de selle est idéale lorsque votre enfant, assis sur la selle, est capable de poser le bout du pied à terre tout en pliant légèrement la jambe.

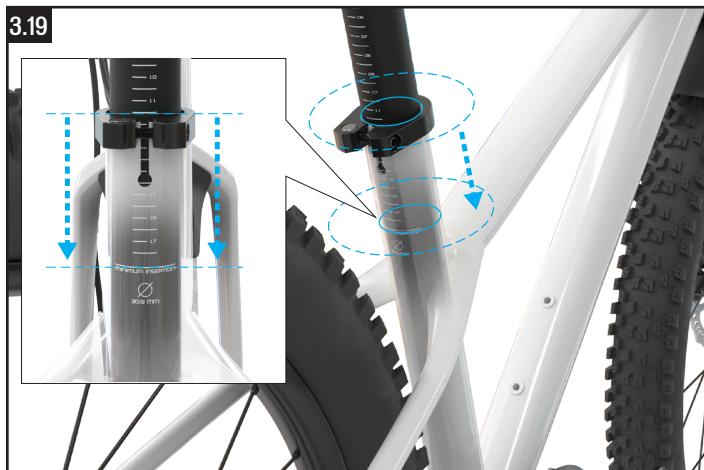

Fig. 3.19

- Lorsque la hauteur de selle a été réglée, vérifiez que le repère d'insertion minimale sur la tige de selle n'est pas visible au-dessus du collier de tige de selle.

**AVERTISSEMENT !** Lorsque vous réglez la hauteur de la selle, vérifiez que la tige de selle est insérée assez profondément dans le cadre et que le repère d'insertion minimale n'est pas visible au-dessus du collier de tige de selle.



Le non-respect de cette consigne peut endommager le cadre et/ou la tige de selle, ce qui pourrait entraîner une perte de contrôle du vélo ainsi qu'une chute du cycliste.



Une selle trop haute ou trop basse peut entraîner une perte de contrôle du vélo. Testez différentes hauteurs de selle jusqu'à obtenir la position qui convient le mieux à votre enfant.

- Une fois la hauteur de selle réglée, alignez la selle avec l'axe central du vélo, puis, à l'aide de la clé dynamométrique fournie équipée d'une douille hexagonale de 4 mm, serrez la vis du collier de tube de selle à un couple compris entre 6 et 7 Nm.

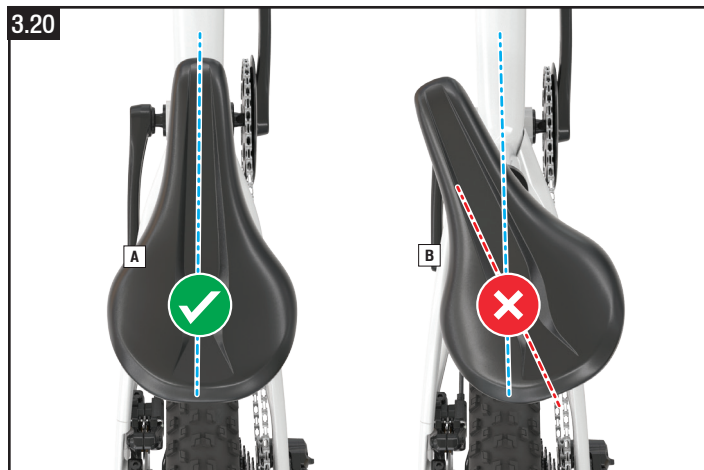

Fig. 3.20

- L'illustration montre une selle correctement alignée (A) et une selle non alignée (B).

### 3.6. INSTALLATION DES PÉDALES

Les pédales doivent être installées à l'aide de la clé plate fournie dans la boîte de pièces détachées. Puisque la clé dynamométrique ne peut pas être utilisée pour installer les pédales, suivez les consignes indiquées ci-dessous pour garantir le serrage approprié des pédales.

#### UTILISATION DE LA CLÉ PLATE

- Pour pouvoir tourner la clé plate librement, commencez au moment où les vis des pédales sont vissées dans la manivelle sans être serrées.
- Ensuite, tournez la vis de la pédale dans le sens des aiguilles d'une montre (pédale de droite) ou dans le sens inverse des aiguilles d'une montre (pédale de gauche) jusqu'à sentir une certaine tension.
- Dès que vous ressentez cette tension, serrez la vis de la pédale en respectant le degré de serrage. Lorsque le serrage approprié est atteint, la clé doit vous laisser une empreinte dans la paume de la main.

#### INSTALLATION DES PÉDALES

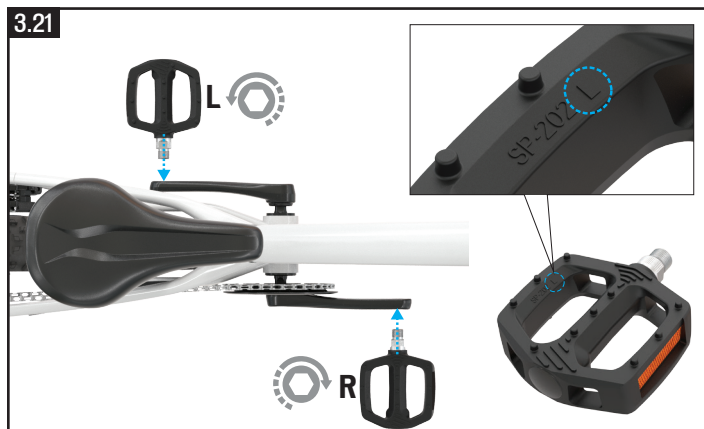

Fig. 3.21

- Retirez les pédales de leur emballage et repérez les lettres « L » et « R » inscrites dessus. La pédale « L » se monte sur la manivelle de gauche et la pédale « R » se monte sur la manivelle de droite.
- Votre vélo Riprock possède une pédale gauche et une pédale droite spécifiques avec des filetages à sens contraire. Pour serrer les deux pédales, tournez la vis vers le haut et vers l'avant du vélo.

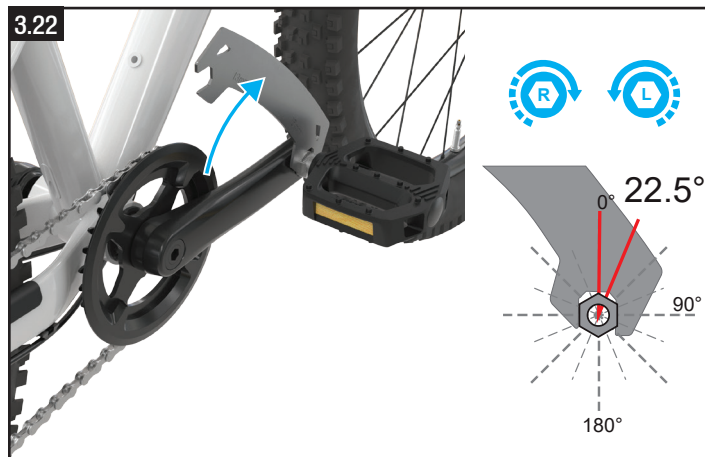

Fig. 3.22

- Insérez la pédale « R » dans l'orifice fileté de la manivelle de droite et tournez la pédale jusqu'à sentir une certaine tension.
- Dès que vous ressentez cette tension, serrez la vis de la pédale en tournant la clé de 15 mm sur un angle de 22,5° (dans le sens des aiguilles d'une montre), comme illustré ici.
- Répétez ces étapes pour la pédale « L » dans la manivelle de gauche (dans le sens inverse des aiguilles d'une montre).



Le filetage de chaque pédale va naturellement se serrer en pédalant.

### 3.7. RÉGLAGE DES LEVIERS DE FREIN

Le Riprock possède des leviers de frein dont la garde peut être réglée si votre enfant a de petites mains et/ou s'il lui est difficile de serrer les leviers de frein.

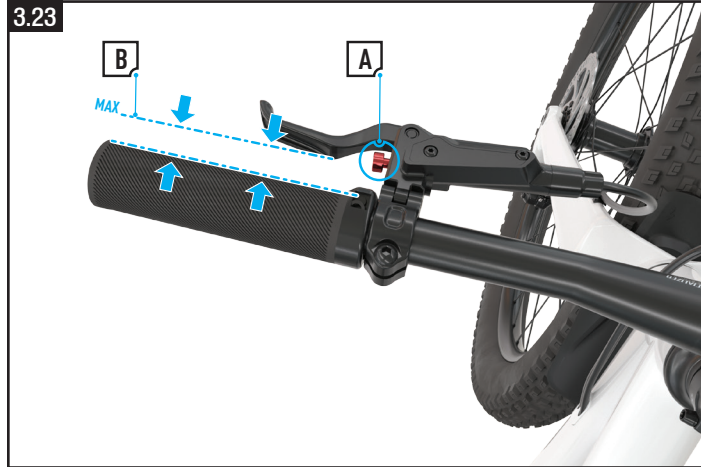

Fig. 3.23

- Le levier de frein a été pré-réglé en atelier. Si nécessaire, la garde du levier de frein peut être réglée en tournant la molette située entre la poignée et le levier (A).
- Si vous réglez la garde, vérifiez que le levier ne touche pas la poignée lorsque le frein est serré (B).
- Votre revendeur Specialized agréé peut réaliser des réglages supplémentaires si nécessaire.



**AVERTISSEMENT :** pour des raisons de sécurité, les freins doivent être correctement réglés. Le réglage des freins peut être difficile en raison des nombreux micro-ajustements. Si vous n'avez pas l'habitude de régler des freins à disque, vous devez les faire installer et/ou régler par votre revendeur Specialized agréé.

### 3.8. INSTALLATION DES CATADIOPTRÉS

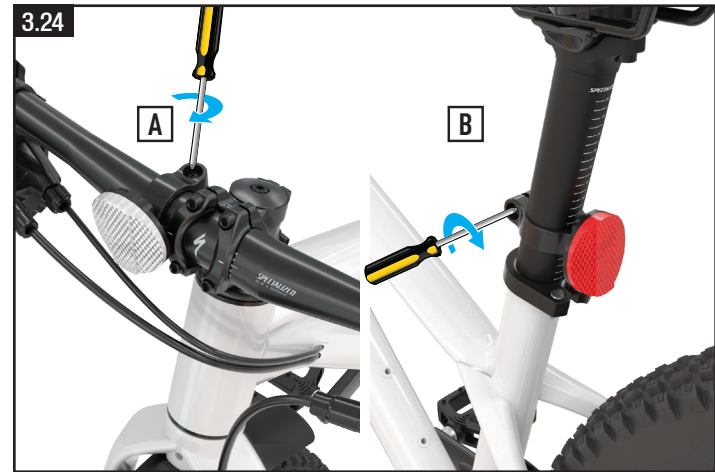

Fig. 3.24

- À l'aide d'un tournevis Phillips, installez le catadioptré avant (blanc) sur le cintre (A) et le catadioptré arrière (rouge) sur la tige de selle (B).



### 3.9. GONFLAGE DES PNEUS

Les pneus doivent être gonflés à l'aide d'une pompe munie d'un manomètre précis ; par la suite, ils devront être régulièrement vérifiés et regonflés dès que nécessaire. Pour en savoir plus, veuillez consulter la rubrique Pneus et Chambres à air dans le Manuel du propriétaire Specialized Bicycle.



**AVERTISSEMENT !** Ne gonflez jamais un pneu à une pression supérieure à celle notée sur le flanc du pneu. Si vous dépassez la pression maximale recommandée, le pneu risque de déjanter ce qui pourrait endommager le vélo et blesser le cycliste ainsi que son entourage.

### 3.10. TIGE DE SELLE TÉLESCOPIQUE EN OPTION

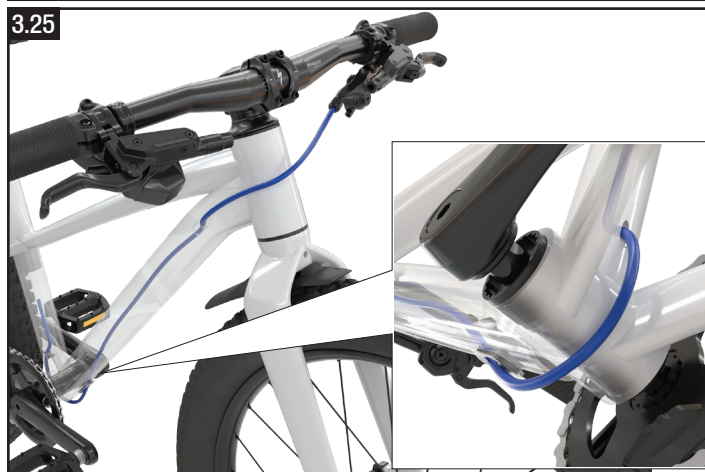

Fig. 3.25

- Le Riprock est conçu pour être compatible avec une tige de selle télescopique.

- La gaine de la tige de selle télescopique passe à travers le guide de l'orifice de câblage interne (OCI) situé sur le haut du tube diagonal du côté de la transmission et ressort par le guide de l'OCI situé sur le dessous du tube diagonal devant le boîtier de pédalier (BP).
- La gaine passe ensuite sous le BP à l'extérieur du cadre et rentre par le guide de l'OCI situé à l'arrière du tube de selle au-dessus du BP.



**ATTENTION :** l'installation d'une tige de selle télescopique demande une certaine habitude quant à l'utilisation des outils spécifiques pour vélo ainsi que des connaissances sur l'installation d'un tel composant. Si vous manquez d'expérience dans ce domaine, nous vous recommandons de la faire installer par un revendeur Specialized agréé.

## 4. VÉRIFICATION DE SÉCURITÉ



**AVERTISSEMENT !** Avant la toute première utilisation et régulièrement par la suite avant chaque sortie, réalisez la vérification de sécurité indiquée ci-dessous ainsi que les vérifications de sécurité supplémentaires décrites dans le Manuel du propriétaire pour garantir que le vélo peut être utilisé en toute sécurité. Le non-respect de cet avertissement peut entraîner des blessures graves voire mortelles.

- 1 : **Écrous, boulons, vis et autres systèmes de fixation :** vérifiez que la tige de selle, la potence, le cintre et les roues sont correctement serrés. Vous pouvez vérifier le serrage du cintre, de la potence et de la tige de selle en bloquant le vélo entre vos jambes et en essayant de tourner, de pousser et de tirer le cintre et la selle avec une force modérée. Le cintre et la selle ne doivent pas bouger. Si l'un des composants bouge, réalignez la pièce, augmentez la force de serrage de la vis et recommencez le test. Répétez si nécessaire jusqu'à ce qu'il n'y ait plus aucun mouvement. Vérifiez régulièrement toutes les vis du vélo et leur couple de serrage.
- 2 : **Tige de selle :** vérifiez que la hauteur de la selle est correcte et que la vis du collier de tige de selle est convenablement serrée.
- 3 : **Pneus et roues :** vérifiez que les roues tournent librement et qu'elles ne vibrent pas. Les roues doivent être centrées dans le cadre et la fourche. Si les roues vibrent ou qu'elles ne sont pas centrées, veuillez vous adresser à votre revendeur Specialized agréé.

- **4 : Pression des pneus** : les pneus doivent être gonflés à l'aide d'une pompe munie d'un manomètre précis ; par la suite, ils devront être régulièrement vérifiés et regonflés dès que nécessaire. Pour en savoir plus, veuillez consulter la rubrique Pneus et Chambres à air dans le Manuel du propriétaire Specialized Bicycle.
- **5 : Jeu de direction** : le jeu de direction et la potence sont livrés pré-réglés et déjà alignés. Si le jeu de direction présente du jeu ou si la potence n'est pas correctement alignée, consultez votre revendeur Specialized agréé.
- **6 : Freins** : les freins sont livrés pré-réglés et déjà alignés. Si les disques de frein et les étriers ne sont pas alignés, veuillez vous adresser à votre revendeur Specialized agréé. Vérifiez régulièrement l'usure des plaquettes de frein. Si les plaquettes de frein ont besoin d'être remplacées mais que vous n'avez pas l'expérience requise, veuillez vous adresser à votre revendeur Specialized agréé.
- **7 : Cintre** : vérifiez que la potence et le cintre sont correctement alignés et que les vis sont parfaitement serrées.

Vérifiez régulièrement votre vélo pour garantir qu'aucun composant n'est endommagé. Remplacez les composants endommagés ou usés par vous-même ou adressez-vous à votre revendeur Specialized agréé.

## 5. UTILISATION DE VOTRE RIPROCK

### 5.1. CHANGEMENT DES VITESSES

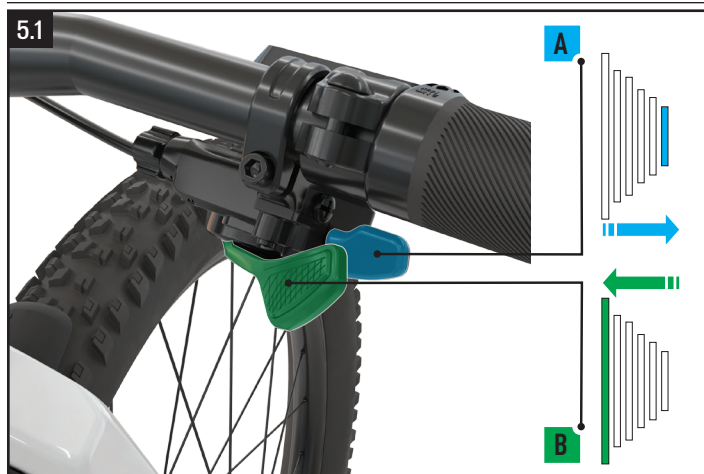

Fig. 5.1

- Votre Riprock est équipé d'un levier de dérailleur monté sur le côté droit du cintre avec 2 gâchettes pour descendre ou monter les vitesses.
- La gâchette supérieure sert à faire passer une vitesse plus petite (A) et la gâchette inférieure sert à faire passer une vitesse plus grande (B).



**AVERTISSEMENT** : Votre enfant doit se familiariser au passage des vitesses dans un environnement sécurisé, loin de la circulation ou de tout obstacle.

## 5.2. DÉMONTAGE ET INSTALLATION DES ROUES

Votre vélo Riprock est équipé d'un axe traversant à l'avant et à l'arrière qui relie la roue à votre vélo. Les étapes suivantes vous indiquent comment retirer et réinstaller la roue en cas d'opération d'entretien ou de réparation.



**AVERTISSEMENT :** pour la sécurité de votre enfant, il est très important que les roues soient correctement installées. Si vous n'avez pas l'habitude de retirer (et d'installer) des roues, adressez-vous à votre revendeur Specialized agréé.

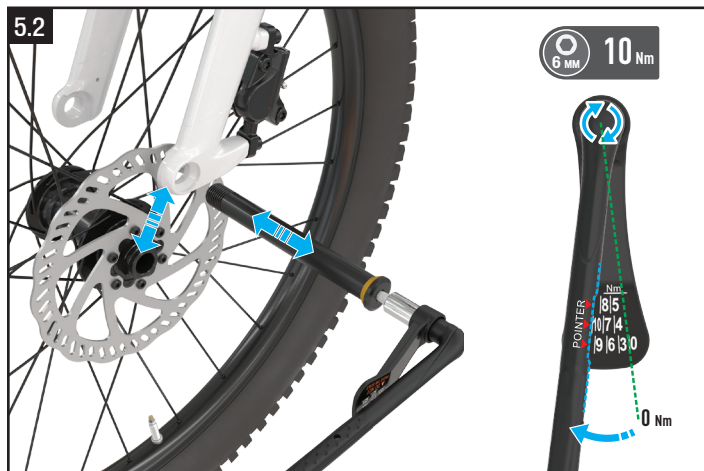

Fig. 5.2  
DÉMONTAGE DE LA ROUE AVANT

- À l'aide de la clé dynamométrique fournie équipée d'une douille hexagonale de 6 mm, desserrez l'axe traversant de la roue avant, puis retirez-le.
- Guidez la roue pour la faire sortir des pattes de la fourche.

## INSTALLATION DE LA ROUE AVANT

- Guidez la roue pour l'installer dans les pattes de la fourche. En même temps, guidez le disque de frein dans l'étrier de frein.
- Remettez l'axe traversant en place à travers les orifices des pattes de la fourche. À l'aide de la clé dynamométrique fournie équipée d'une douille hexagonale de 6 mm, serrez l'axe traversant au couple de 10 Nm.



Soulevez l'avant du vélo et faites tourner la roue avant rapidement. La roue doit être centrée dans le té de la fourche et tourner librement sans vibrer. Si la roue vibre ou qu'elle n'est pas centrée, veuillez vous adresser à votre revendeur Specialized agréé.

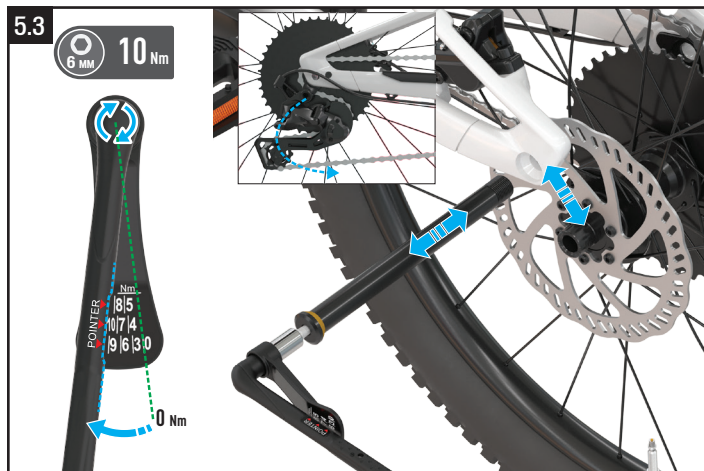

Fig. 5.3  
DÉMONTAGE DE LA ROUE ARRIÈRE

- À l'aide de la clé dynamométrique fournie équipée d'une douille hexagonale de 6 mm, desserrez l'axe traversant de la roue arrière, puis retirez-le.

- Tournez le dérailleur vers l'avant pour relâcher la tension de la chaîne.
- Guidez la roue pour la faire sortir des pattes de la fourche.

### INSTALLATION DE LA ROUE ARRIÈRE

- Tournez le dérailleur vers l'avant pour relâcher la tension de la chaîne.
- Guidez la roue pour l'installer dans les pattes de la fourche. En même temps, guidez le disque de frein dans l'étrier de frein.
- Remettez l'axe traversant en place à travers les orifices des pattes de la fourche et, à l'aide de la clé dynamométrique fournie équipée d'une douille hexagonale de 6 mm, serrez l'axe traversant au couple de 10 Nm.

### ENTRETOISES DES PLAQUETTES DE FREIN

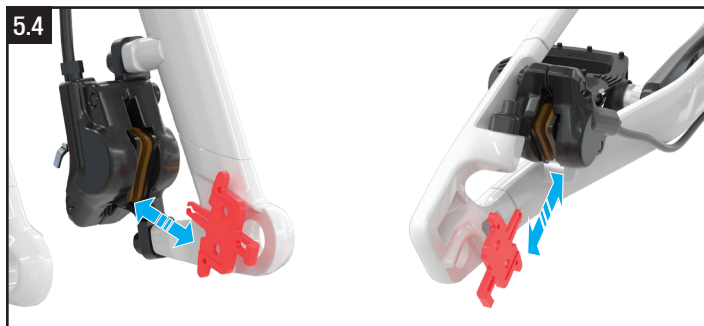

Fig. 5.4



**INFO** : lorsque les roues ne sont pas mises en place, **NE serrez PAS** les leviers de frein car cela fermerait les étriers et il serait ensuite difficile d'y insérer les disques de frein lors de la réinstallation des roues. Insérez les entretoises de plaquettes entre les plaquettes de frein lorsque les roues ne sont pas mises en place sur le vélo pour éviter tout problème. L'entretoise de plaquettes est fournie dans la boîte des petites pièces. Si les plaquettes de frein se sont collées l'une à l'autre, vous pouvez rouvrir l'étrier en faisant coulisser l'entretoise de plaquettes dans l'étrier et en repoussant les plaquettes.

**SPECIALIZED BICYCLE COMPONENTS**

15130 Concord Circle, Morgan Hill, CA 95037 (408) 779-6229