

Français

MANUEL DE L'UTILISATEUR

Future Shock 3.0



SPECIALIZED BICYCLE COMPONENTS

15130 Concord Circle, Morgan Hill, CA 95037 (408) 779-6229

0000193419_UM_R1, 11/22

Nous pouvons ponctuellement publier des mises à jour et des compléments à ce document. Veuillez consulter régulièrement le site www.specialized.com ou contacter le service Rider Care pour obtenir les dernières informations disponibles.

1. INTRODUCTION

CE MANUEL DE L'UTILISATEUR CONTIENT DES INFORMATIONS IMPORTANTES. VEUILLEZ LE LIRE AVEC ATTENTION ET LE CONSERVER EN LIEU SÛR.

Ce manuel a été rédigé en anglais (instructions d'origine) et a été traduit dans différentes langues le cas échéant (traduction des instructions d'origine). Ce manuel de l'utilisateur est spécifique à la suspension avant Specialized Future Shock 3.0 ou au vélo équipé d'une suspension avant Future Shock 3.0 et doit être lu en complément du Manuel du propriétaire Specialized Bicycle (« Manuel du propriétaire »). Il contient des instructions de sécurité essentielles et des informations importantes concernant le fonctionnement et l'aspect technique général ; vous devez le lire avant votre première sortie à vélo et le conserver pour référence ultérieure. Vous devez également lire le Manuel du propriétaire (Owner's Manual) dans son intégralité car il contient des informations et des instructions générales importantes que nous vous recommandons de respecter. Si vous ne disposez pas du Manuel du propriétaire, vous pouvez le télécharger gratuitement sur www.specialized.com ou l'obtenir auprès de votre revendeur Specialized agréé ou du service Rider Care Specialized.

Des informations supplémentaires relatives à la sécurité, au fonctionnement et à l'aspect technique de composants spécifiques tels que la suspension ou les pédales de votre vélo ou d'accessoires comme les casques ou les éclairages peuvent également être disponibles. Assurez-vous que votre revendeur Specialized agréé vous a remis la totalité de la documentation fournie par le fabricant au moment de l'achat de votre vélo ou de vos accessoires. Si les consignes de ce manuel et les informations fournies par le fabricant d'un composant sont différentes, veuillez demander conseil à votre revendeur Specialized agréé.

D'autres langues sont disponibles en téléchargement sur le site www.specialized.com.

1.1. Garantie

Veillez vous reporter aux dispositions écrites de la garantie fournie avec votre vélo ou consulter le site www.specialized.com/warranty afin de télécharger la version la plus récente. Une copie est également disponible chez votre revendeur Specialized agréé.

1.2. Conditions d'utilisation

La suspension avant Specialized Future Shock a été conçue et testée pour un usage général (condition 2) uniquement. Pour plus d'informations sur les conditions d'utilisation et les limites structurelles de poids pour le cadre et les composants du vélo, veuillez consulter le Manuel du propriétaire.

2. SYMBOLES

À la lecture de ce manuel de l'utilisateur, vous rencontrerez plusieurs symboles et avertissements importants détaillés ci-dessous :



AVERTISSEMENT ! L'association de ce symbole et de ce mot indique une situation potentiellement dangereuse qui, si elle n'est pas évitée, pourrait entraîner des blessures graves voire mortelles. De nombreux avertissements préviennent que « vous pourriez perdre le contrôle de votre vélo et chuter ». Comme toute chute peut entraîner des blessures graves voire mortelles, nous ne répétons pas toujours l'avertissement de blessures graves voire mortelles.



ATTENTION : l'association du symbole d'alerte de sécurité et du mot ATTENTION indique une situation potentiellement dangereuse qui, si elle n'est pas évitée, pourrait entraîner des blessures légères ou modérées. C'est aussi une alerte contre les pratiques dangereuses.

Le mot **ATTENTION** utilisé sans le symbole d'alerte de sécurité indique une situation qui, si elle n'est pas évitée, pourrait gravement endommager le vélo ou annuler la garantie.



Ce symbole attire l'attention du lecteur sur des informations particulièrement importantes.



Ce symbole signifie qu'une graisse de haute qualité doit être appliquée comme illustré.



Ce symbole signifie qu'une pâte de montage pour carbone de haute qualité doit être appliquée comme illustré.



Les conseils techniques sont des conseils et des astuces utiles concernant l'installation et l'utilisation de l'équipement.

3. REMARQUES GÉNÉRALES SUR LE MONTAGE

La Future Shock a été préinstallée sur tous les modèles de vélo qu'elle équipe.

Ce manuel n'est pas un manuel d'atelier et ne couvre pas toutes les procédures concernant le montage, l'utilisation, l'entretien, les réparations ou les réglages du vélo. Veuillez vous adresser à un revendeur Specialized agréé pour toute opération d'entretien, de réparation et de réglage.



AVERTISSEMENT ! En raison du niveau de complexité élevé de la Future Shock, un bon montage nécessite un haut niveau d'expertise mécanique, de l'habileté, des compétences particulières et des outils spécialisés. Ainsi, il est essentiel que les opérations de montage, d'entretien et de réparation soient réalisées par un revendeur Specialized agréé.



AVERTISSEMENT ! La suspension Future Shock et les composants exclusifs qui fonctionnent avec la Future Shock sont spécifiques aux vélos Specialized équipés de la Future Shock. En toutes circonstances, utilisez uniquement les composants et les éléments de fixation fournis à l'origine. L'utilisation d'autres composants ou éléments de fixation compromet l'intégrité et la solidité du montage. Les composants spécifiques Future Shock ne doivent être utilisés que sur les vélos Specialized conçus pour fonctionner avec la Future Shock. Le non-respect de cet avertissement peut entraîner des blessures graves voire mortelles.



En fonction du modèle de vélo, la Future Shock fonctionne avec un amortisseur ou sans amortisseur. L'installation est identique pour les deux modèles. Pour monter convenablement la Future Shock, il est primordial de suivre l'ordre des étapes détaillées dans ce manuel. La modification de l'ordre de ces étapes allongera la durée du processus de montage.

3.1. Caractéristiques des tailles de vis/outils/couples de serrage

AVERTISSEMENT ! Pour votre sécurité, il est important de serrer les éléments de fixation (écrous, boulons, vis) de votre vélo au couple de serrage recommandé. S'ils sont insuffisamment serrés, la fixation ne sera pas assez solide. S'ils sont trop serrés, les filetages peuvent être endommagés et la fixation peut être tordue, déformée ou cassée.



Dans les deux cas, une force de serrage incorrecte peut entraîner une défaillance du composant et provoquer une perte de contrôle du vélo ainsi qu'une chute du cycliste. À chaque fois que cela vous est demandé, serrez chaque vis au couple de serrage recommandé. Après la première utilisation et régulièrement par la suite, vérifiez le couple de serrage de chaque vis pour garantir la bonne fixation des composants.

EMPLACEMENT	OUTIL	COUPLE DE SERRAGE	
		Nm	in-lbf
Vis du collier du pivot de direction Future Stem	Clé hexagonale de 4 mm	5	44
Vis du capuchon supérieur	Clé hexagonale de 2 mm	1	9
Vis de serrage du collier du jeu de direction (côté)	Clé hexagonale de 4 mm	4	35
Vis de positionnement du collier du jeu de direction (avant)	Clé hexagonale de 2,5 mm	1	9
Vis de blocage du collier du jeu de direction (supérieure)	Clé hexagonale de 2,5 mm	1	9
Vis de fixation de la molette de réglage (Future Shock 3.3 uniquement)	Clé hexagonale de 2 mm	2,5	22
Vis de la suspension (Future Shock 3.2)	Clé hexagonale de 4 mm	5	44
Vis de la suspension (Future Shock 3.3)	Douille hexagonale de 22 mm	5	44
Renfort de précontrainte (tous les modèles)	Douille hexagonale de 22 mm	6	53

4. INSTALLATION DE LA FOURCHE ET DE LA FUTURE SHOCK



La cartouche et le jeu de direction Specialized Future Shock ont été conçus comme une unité intégrée qui ne doit être utilisée qu'avec les cadres et fourches compatibles. Pour le montage de l'avant d'un vélo équipé de la Future Shock, utilisez uniquement les pièces spécifiques.



AVERTISSEMENT ! Le pivot de direction de la fourche a été coupé en atelier en fonction de la taille du cadre. Ne coupez pas la fourche, n'utilisez pas une fourche qui serait trop courte et n'utilisez pas une fourche qui aurait un pivot de direction d'une longueur différente de celle d'origine. Vérifiez que sa longueur correspond à la taille du cadre.



Tous les Future Shocks sont interchangeables sur les vélos Future Shock ; toutefois, il existe certaines limites de compatibilité. Consultez la rubrique 7 pour en savoir plus.



Les vélos Future Shock sont équipés d'un capuchon du jeu de direction spécifique. Les différents modèles de vélo peuvent être équipés de capuchons du jeu de direction de forme spécifique. Vérifiez que vous utilisez le bon modèle pour votre vélo.



Certaines vis ont été traitées en atelier avec une couche de frein filet. Au moment de réinstaller les vis, veuillez respecter les instructions de préparation des filetages indiquées avec l'application de Loctite ou de graisse.

Outils nécessaires

Clés hexagonales de 2 mm et 2,5 mm	Clé plate de 3 mm (fournie)
Douilles hexagonales de 2 mm, 2,5 mm, 3 mm et 4 mm	Graisse de haute qualité
Douille ou clé plate de 22 mm	Pâte de montage pour carbone de haute qualité
Clé dynamométrique	Loctite bleu 243

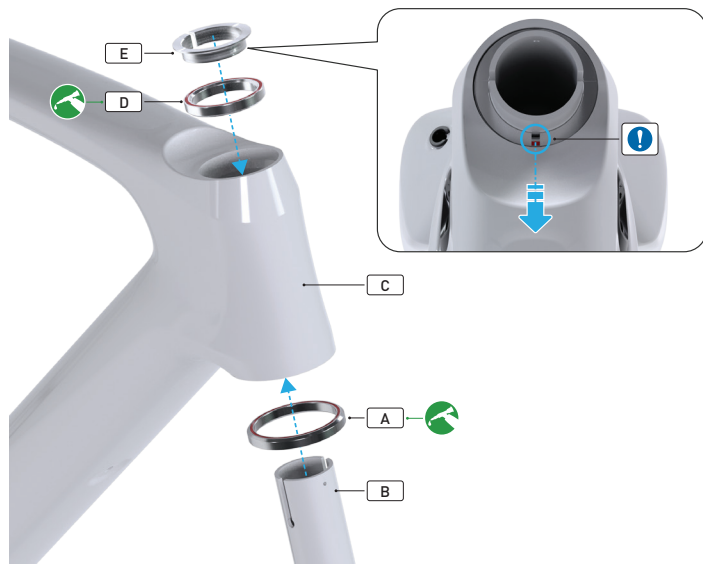

- Lubrifiez le roulement inférieur (A), puis installez-le sur le pivot de direction de la fourche (B). Insérez le pivot de direction dans le tube de direction (C) ; lubrifiez le roulement supérieur (D) et la bague de compression (E), puis installez-les sur le pivot de direction.

ATTENTION : vérifiez que l'encoche de la bague de compression est tournée vers l'arrière du vélo. Ne positionnez pas l'encoche près des vis de précontrainte du jeu de direction.

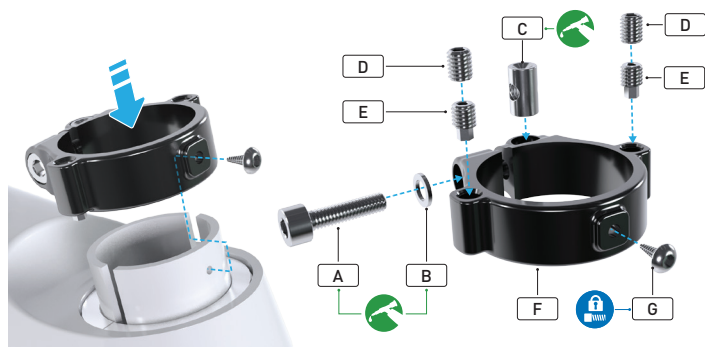

- Lubrifiez la vis de serrage du collier du jeu de direction (A), puis installez la vis, la rondelle (B) et l'écrou cylindrique (C). Ne serrez pas la vis pour l'instant.
- Insérez les vis de blocage du jeu de direction inférieures (E) et supérieures (D). Ne les serrez pas pour l'instant.
- Installez le collier du jeu de direction (F) sur le pivot de direction avec la tête de la vis de serrage tournée vers le côté de la chaîne du vélo, comme illustré.
- Appliquez une petite quantité de Loctite bleu sur le filetage de la vis de positionnement du collier du jeu de direction (G), puis vissez-la à travers le collier dans le pivot de direction. À l'aide d'une clé dynamométrique et d'une douille hexagonale de 2,5 mm, serrez la vis à un couple de 1 Nm/9 in-lbf.

AVERTISSEMENT ! Pour vérifier que les orifices d'insertion de la vis sur le collier et sur le pivot de direction sont parfaitement alignés, insérez une clé hexagonale de 2 mm à travers les orifices avant d'installer la vis de positionnement. Un mauvais alignement peut endommager le pivot de direction. De plus, avant d'installer le collier, vérifiez que les vis de blocage du jeu de direction ne sont pas serrées.



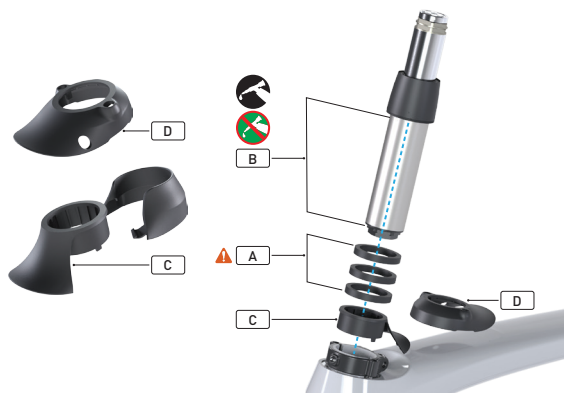

- Installez des entretoises pour pivot de direction de 0 à 15 mm **(A)** sur l'unité de la cartouche **(B)**.
- Installez le capot de jeu de direction le plus petit **(D)** ou la moitié arrière du capot de jeu de direction le plus grand **(C)**, en fonction de celui que vous utilisez.
- Appliquez une fine couche de pâte de montage pour carbone tout autour de la surface de la moitié inférieure du châssis, puis insérez l'unité de la cartouche dans le pivot de direction. N'utilisez pas de graisse.



AVERTISSEMENT ! Ne dépassez pas une hauteur totale maximale de 30 mm au-dessus du pivot de direction de la fourche/collier du jeu de direction. Cette hauteur comprend les entretoises (par ex., le grand capot de jeu de direction de 15 mm plus trois entretoises du jeu de direction de 5 mm).



AVERTISSEMENT ! vérifiez qu'il n'y a pas de graisse entre le pivot de direction et la cartouche. À cause de la graisse, la cartouche peut glisser, ce qui peut entraîner une perte de contrôle du vélo.



- **Pour les potences autres que les Future Stems :** installez une entretoise réductrice de potence (S234800001) sur la cartouche pour toutes les potences standard de 1-1/8 po. La fente de cette entretoise doit être alignée avec le repère indiqué sur la Future Shock vers l'arrière du vélo. Vous devez pouvoir lire l'inscription à travers la fente de cette entretoise.



Le Future Stem est compatible avec les deux modèles de Future Shock : celui de l'ancienne génération (avec entretoise réductrice) et celui de la nouvelle génération (sans entretoise réductrice).



- Installez la potence sur la cartouche, puis alignez la fente de la potence avec le graphisme d'alignement de la Future Shock.
- Alignez la potence et la Future Shock avec la roue avant en la faisant légèrement tourner dans le pivot de direction si nécessaire.
- Serrez les vis de la potence (A) au couple recommandé par le fabricant (5 Nm/44 in-lbf pour les Future Stems).

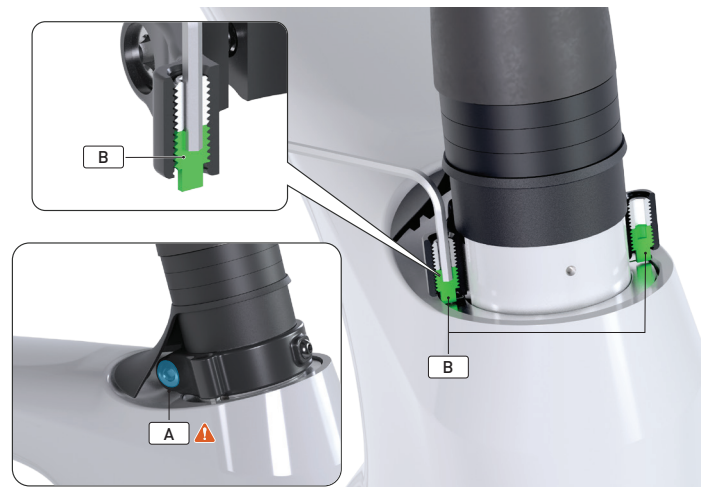

- Tout en appuyant sur la potence vers le bas, à l'aide d'une clé dynamométrique et d'une douille hexagonale de 4 mm, serrez la vis de serrage du collier du jeu de direction (A) à un couple de 4 Nm/35 in-lbf.
- À l'aide d'une clé hexagonale de 2 mm, réglez les vis de blocage inférieures du collier du jeu de direction (B). Alternez entre les deux vis de manière progressive et uniforme tout en serrant le frein avant et en secouant le vélo d'avant en arrière jusqu'à ce qu'il n'y ait plus de mouvement/jeu et que le jeu de direction tourne librement.



AVERTISSEMENT ! Ne serrez pas la vis de serrage du collier du jeu de direction tant que la cartouche n'est pas installée. Un collier installé et/ou serré de manière inappropriée peut entraîner une perte de contrôle du vélo et une chute du cycliste.

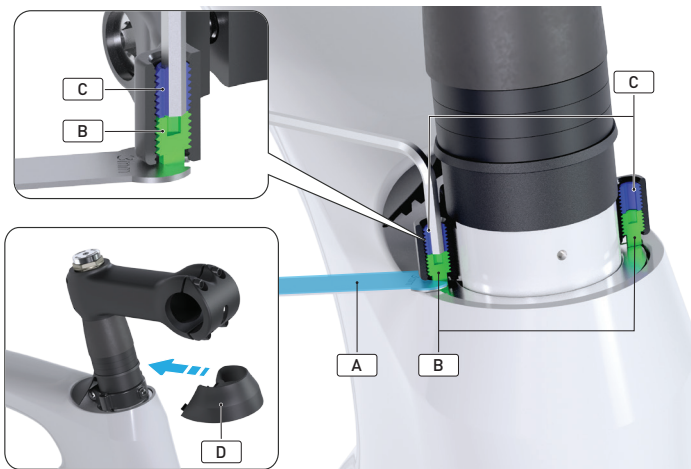

- Positionnez la clé plate de 3 mm fournie **(A)** sur l'une des vis de blocage inférieures du collier du jeu de direction **(B)**. À l'aide d'une clé dynamométrique et d'une douille hexagonale de 2,5mm, serrez la vis de blocage supérieure **(C)** à un couple de 1,0 Nm/9 in-lbf pour la verrouiller. Répétez ce processus de l'autre côté. **NE LUBRIFIEZ PAS LES VIS DE BLOCAGE !**
- Installez la moitié avant du capot de jeu de direction **(D)** si vous utilisez le grand modèle en 2 parties.
- Installez le cintre et les freins conformément aux instructions du fabricant des freins.

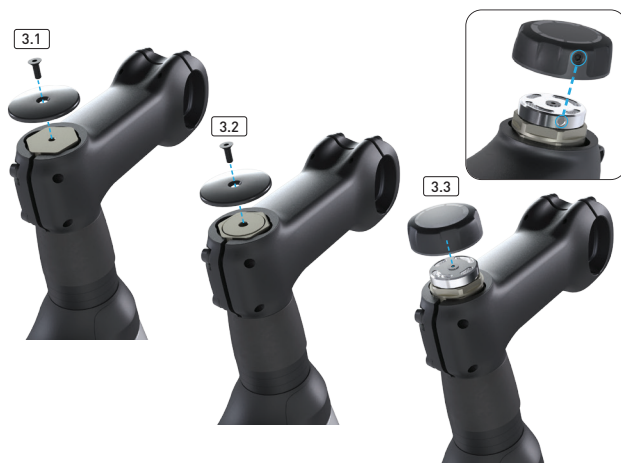

- **Future Shock 3.1 et 3.2** : installez le capuchon supérieur. À l'aide d'une clé dynamométrique et d'une douille hexagonale de 2 mm, serrez la vis à un couple de 1 Nm/9 in-lbf.
- **Future Shock 3.3 uniquement** : pour installer la molette de réglage, alignez l'orifice situé sur la molette avec le contre-alésage de votre choix situé sur l'unité de réglage. À l'aide d'une clé dynamométrique et d'une douille hexagonale de 2 mm, serrez la vis de la molette de réglage à un couple de 2,5 Nm/22 in-lbf.



La molette de réglage doit être retirée avant d'installer la potence.

5. REMPLACEMENT DU RESSORT ET DES ENTRETOISES DE PRÉCONTRAINTE

L'utilisation d'entretoises pour augmenter la précontrainte permet de réduire le sag alors que le fait d'augmenter le taux de rigidité du ressort permet de réduire la fréquence du talonnage.

Vous pouvez modifier les ressorts et/ou les entretoises de précontrainte pour affiner le réglage de la Future Shock en fonction de votre poids et de vos préférences de ressentis. Suivez les instructions qui correspondent à votre modèle Future Shock indiquées ci-dessous.

Tous ces réglages peuvent être réalisés une fois la Future Shock installée sur le vélo et sans avoir besoin de régler le jeu de direction.

Outils nécessaires

Clé dynamométrique et douille de 22 mm ou clé à cône de 22 mm	Pince à bec fin ou pointe*
Clés hexagonales de 2 mm et 4 mm	

*Nécessaire uniquement pour les modèles 3.2 et 3.3

Ressort	Rigidité du ressort	
	kg/mm	lb/po
Souple (bleu)	2,3	129
Intermédiaire (noir)	2,6	146
Ferme (jaune)	2,9	162

 C'est le ressort à la rigidité intermédiaire qui a été installé en atelier sur tous les modèles Future Shock.

 Les entretoises de précontrainte se trouvent dans la boîte des petites pièces de votre vélo. Aucune entretoise de précontrainte n'a été installée en atelier sur la Future Shock.

5.1. Guide de réglage

Il y a de nombreux facteurs qui déterminent le choix du ressort et le nombre d'entretoises de précontrainte à utiliser, comme le poids du pilote, le terrain pratiqué et les préférences au niveau de la rigidité de la suspension.

Ce tableau vous permet d'affiner le réglage de votre Future Shock 3.0 en fonction de votre niveau de confort préféré.

 Les taux de rigidité du ressort indiqués dans ce tableau correspondent à une configuration avec 0 entretoise de précontrainte sur la partie basse de la plage de poids et à une configuration avec 3 entretoises de précontrainte maximum sur la partie haute de la plage de poids. L'utilisation de 4 ou 5 entretoises fournit une rigidité supplémentaire ; toutefois, nous ne vous conseillons pas de commencer avec ce nombre élevé d'entretoises de précontrainte.

De plus, la Future Shock 3.3 est équipée d'une molette de réglage qui sert à contrôler l'amortissement. Tournez la molette dans le sens inverse des aiguilles d'une montre en position ouverte pour obtenir un rendu plus souple sur terrain difficile. Tournez la molette dans le sens des aiguilles d'une montre en position fermée pour obtenir un rendu plus ferme sur surface plus lisse.

 Le fait de tourner la molette en position fermée ne verrouille pas la Future Shock.

D'après ce tableau et en fonction de votre poids, déterminez le ressort qui place votre poids entre le premier et le deuxième tiers de la barre associée au ressort. Par exemple, si vous pesez 70 kg/154 lb, vous devez commencer avec le ressort à la rigidité intermédiaire de couleur noire. Si vous pesez 90 kg/198 lb, vous devez commencer avec le ressort jaune.

Poids du pilote (kg)	50	55	60	65	70	75	80	85	90	95	100	105	110	115	120	125	
Poids du pilote (lb)	110	121	132	143	154	165	176	187	198	209	220	231	243	254	265	275	
Ferme 2,9 kg/mm					taux de rigidité du ressort jaune												
Intermédiaire 2,6 kg/mm			taux de rigidité du ressort noir														
Souple 2,3 kg/mm	taux de rigidité du ressort bleu																

5.2. Modification des ressorts et/ou ajout d'entretoises

- **Future Shock 3.1 et 3.2** : à l'aide d'une clé hexagonale de 2 mm, retirez le capuchon supérieur (voir les instructions d'installation à la page 9).
- **Future Shock 3.3** : à l'aide d'une clé hexagonale de 2 mm, retirez la molette de réglage (voir les instructions d'installation à la page 9).
- **Pour tous les modèles** : à l'aide d'une clé hexagonale de 4 mm, retirez la potence (voir les instructions d'installation à la page 8). Si votre vélo est équipé d'une potence autre que Future Stem (voir les instructions d'installation à la page 7), retirez également l'entretoise réductrice de potence.



Vous pouvez laisser le cintre fixé à la potence pendant ce processus.

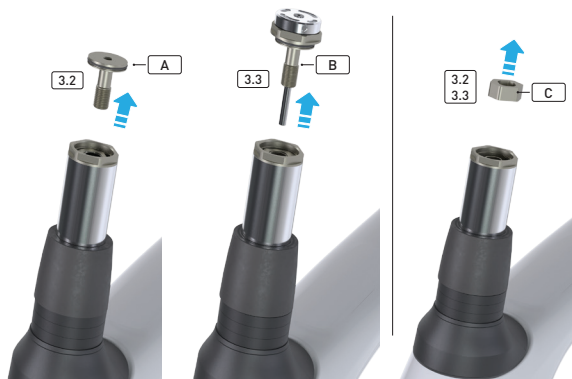

- **Future Shock 3.2** : à l'aide d'une clé hexagonale de 4 mm, retirez la vis de la suspension (A).
- **Future Shock 3.3** : à l'aide d'une douille ou d'une clé à cône de 22 mm, retirez l'unité de réglage (B).

- **Future Shock 3.2 et 3.3** : à l'aide d'une pince à bec fin, retirez le support hexagonal (C).

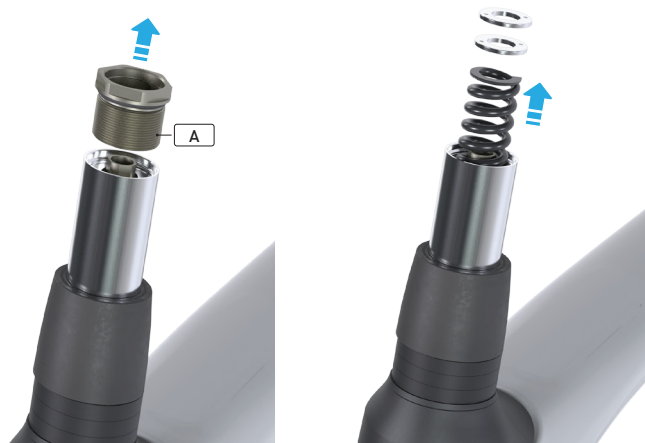

Tous les modèles Future Shocks

- À l'aide d'une douille hexagonale ou d'une clé à cône de 22 mm, retirez le renfort de précontrainte (A).
- Retirez les entretoises de précontrainte (le cas échéant) et le ressort.



Si vous aviez préalablement installé des entretoises, vérifiez qu'elles ne sont pas coincées dans le renfort de précontrainte. Si nécessaire, utilisez une pointe pour les faire sortir.



- **Tous les modèles** : lubrifiez légèrement les côtés et les faces/extrémités du ressort de votre choix, puis installez le ressort ainsi que le nombre d'entretoises de précontrainte désiré. Les entretoises peuvent être installées directement sur le ressort ou dans le renfort avec de la graisse. Le nombre minimum d'entretoises de précontrainte est zéro, ce qui reproduit la précontrainte minimale de la Future Shock 1.5 ou 2.0. Le nombre maximum est fixé à cinq.
- **Tous les modèles** : réinstallez le renfort de précontrainte sur le ressort et les entretoises.
- **Tous les modèles** : à l'aide d'une clé dynamométrique et d'une douille de 22 mm, serrez le renfort de précontrainte à un couple de 6 Nm/53 in-lbf.
- **Future Shock 3.2 et 3.3** : réinstallez le support hexagonal sur l'axe de l'amortisseur en vérifiant qu'il repose bien à plat dans son emplacement.



S'il y a du jeu, c'est normal. S'il y a une forte précontrainte, appuyez sur le châssis de la Future Shock pour que les pièces soient correctement alignées.

ATTENTION : ne dépassez pas le nombre maximum de cinq entretoises de précontrainte car cela pourrait endommager le système.

- **Future Shock 3.2** : réinstallez la vis de la suspension. À l'aide d'une clé dynamométrique et d'une clé hexagonale de 4 mm, serrez la vis à un couple de 5 Nm/44 in-lbf.
- **Future Shock 3.3** : réinstallez l'unité de réglage. À l'aide d'une clé dynamométrique et d'une douille hexagonale de 22 mm, serrez l'unité à un couple de 5 Nm/44 in-lbf.
- **Tous les modèles** : réinstallez la potence. Si vous utilisez une potence autre que Future Stem, réinstallez l'entretoise réductrice de potence. Serrez les vis au couple recommandé par le fabricant.
- **Future Shock 3.1 et 3.2** : réinstallez le capuchon supérieur. À l'aide d'une clé dynamométrique et d'une douille hexagonale de 2 mm, serrez la vis du capuchon supérieur à un couple de 1 Nm/9 in-lbf.
- **Future Shock 3.3** : réinstallez la molette de réglage. À l'aide d'une clé dynamométrique et d'une douille hexagonale de 2 mm, serrez la vis de fixation à un couple de 2,5 Nm/22 in-lbf.

6. REMPLACEMENT DU SOUFFLET

Les soufflets Future Shock endommagés doivent être remplacés immédiatement pour éviter toute infiltration d'eau qui pourrait endommager la Future Shock. Le soufflet peut être remplacé sans qu'il ne soit nécessaire de démonter la Future Shock ; si vous ne vous sentez pas capable de réaliser cet entretien par vous-même, adressez-vous à un revendeur Specialized agréé.

Outils nécessaires

Clés hexagonales de 2 mm et 4 mm	Douilles hexagonales de 2 mm et 4 mm
Clé dynamométrique	Soufflet de rechange (S223100001)



Avant de remplacer le soufflet, retirez la potence comme indiqué à la rubrique 5. Lorsque le soufflet a été remplacé, réinstallez la potence comme indiqué à la rubrique 4.

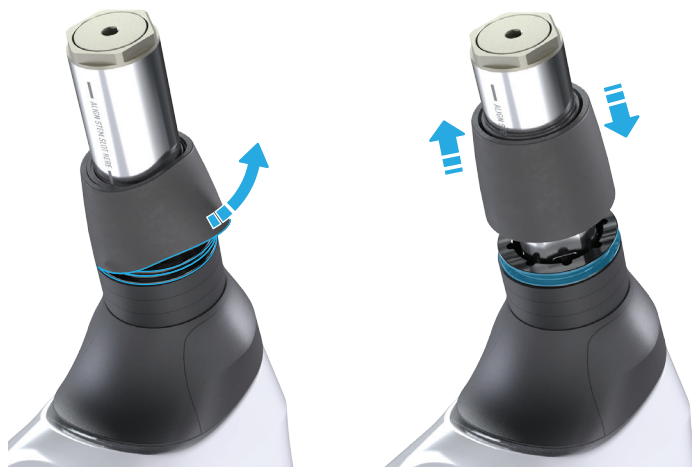

- Relevez le bas du soufflet à partir du capuchon d'étanchéité (le renfort supérieur du tube externe).
- Faites coulisser le soufflet usagé vers le haut pour le retirer du tube interne.
- Faites coulisser le soufflet neuf vers le bas par-dessus le tube interne jusqu'à ce qu'il soit parfaitement mis en place sur la lèvre du tube interne.
- Insérez le bas du soufflet dans la cannelure située sur le capuchon d'étanchéité (en couleur sur le schéma).
- Vérifiez que la lèvre est parfaitement mise en place dans la cannelure du capuchon d'étanchéité et qu'elle n'est pas pliée.



S'il y a des plis sur le soufflet, vous pouvez les éliminer en tirant sur le soufflet vers le haut et en le repositionnant dans la cannelure du capuchon d'étanchéité.

7. RÉTROCOMPATIBILITÉ DE LA FUTURE SHOCK 3.0

Vous pouvez remplacer votre Future Shock 1.5 ou 2.0 par un modèle Future Shock 3.0. Pour en savoir plus sur la compatibilité avec votre vélo, consultez le service d'assistance Specialized Support Center sur le site www.specialized.com/support.

- Retirez le capuchon supérieur ou la molette de réglage en fonction de votre modèle (voir les instructions d'installation à la page 9).
- À l'aide d'une clé hexagonale de 4 mm, retirez la potence et l'entretoise réductrice de potence le cas échéant (voir les instructions d'installation à la page 8).
- Si vous utilisez le grand capot de jeu de direction en 2 parties, retirez la partie avant (voir les instructions d'installation à la page 9).

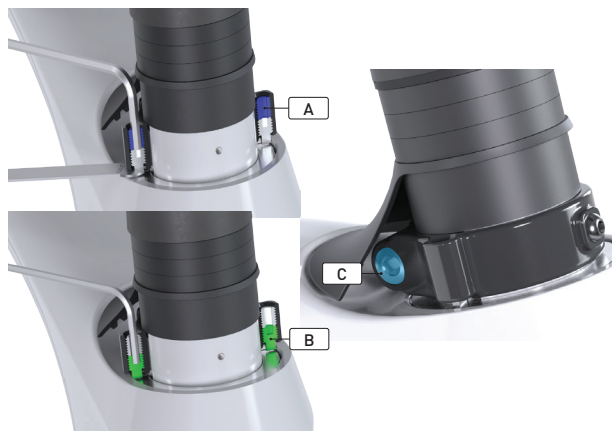

- À l'aide d'une clé hexagonale de 2,5 mm, desserrez les vis de blocage supérieures (A), puis les vis de blocage inférieures (B).

- À l'aide d'une clé hexagonale de 4 mm, desserrez la vis de serrage du collier du jeu de direction (C).

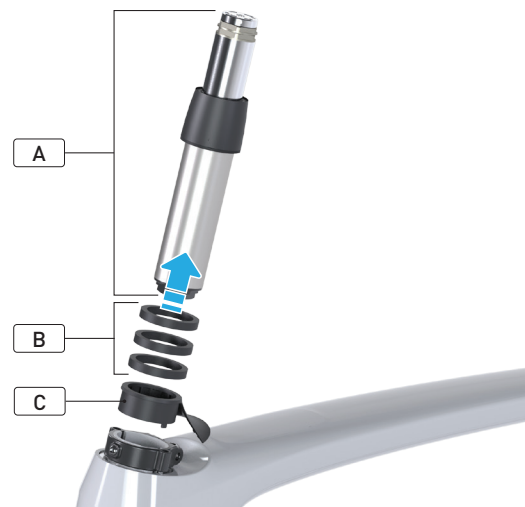

- Retirez la cartouche Future Shock (A), toutes les entretoises du pivot de direction (B) et le petit capot de jeu de direction (ou la partie arrière du grand capot en 2 parties le cas échéant - C).
- Suivez les étapes de la rubrique **4. INSTALLATION DE LA FOURCHE ET DE LA FUTURE SHOCK** pour installer votre modèle Future Shock 3.0.

8. PETITES PIÈCES ET COMPOSANTS

Référence produit	Description
S172500021	Entretoise du jeu de direction
S192500018	Unité du collier du jeu de direction
S172500020	Vis de serrage du collier du jeu de direction
S172500018	Bague de compression du collier du jeu de direction
S172500033	Vis de blocage supérieure du collier du jeu de direction
S172500017	Vis de positionnement du collier du jeu de direction
S172500023	Écrou cylindrique du collier du jeu de direction
S223100001	Soufflet Future Shock
S223100005	Molette de réglage Future Shock 3.3 avec vis
S223100007	Capuchon supérieur Future Shock 3.1 et 3.2 avec vis
S189900090	Capot de jeu de direction en 2 parties Future Shock (grand modèle)
S192500010	Capot de jeu de direction en 2 parties Future Shock (petit modèle)
S192500011	Capot de jeu de direction monobloc Future Shock
S234800001	Entretoise réductrice de potence Future Shock
S233100002	Entretoises de précontrainte
S233100001	Kit de ressorts Future Shock